

МОЛОДЫЕ В БИБЛИОТЕЧНОМ ДЕЛЕ

ЕЖЕМЕСЯЧНЫЙ ПРОФЕССИОНАЛЬНЫЙ ЖУРНАЛ

№ 5-6 (ноябрь-декабрь)
2003

«Роспечать» Индекс
82231



СОДЕРЖАНИЕ :

Свидетельство
о регистрации
ПИ № 77-13425

от 26 августа 2002 г.
Выдано Министерством РФ
по делам печати,
телерадиовещания и
средств массовой
коммуникаций

Учредитель

трудоустрой коллектив
редакции «Молодые в
библиотечном деле».

Главный редактор

Татьяна Сергеевна
Макаренко

Над номером работали:

Т.Т. Мартынова

И.И. Соловьева

Т.В. Артемьева

Е.В. Нипорка

И.Р. Филатова

Н.В. Красноперова

Литературный редактор

Е.Ю. Макаренко

Дизайн-верстка

А.С. Жалнин

Тел редакции (095) 952-11-52

Тел./факс (095) 954-18-03

E-mail: mbrl@yandex.ru

Почтовый адрес

для писем:

125 047, Москва, а/я 20

Издательский дом

«Огонь из лучших»

МЕРОПРИЯТИЕ ГОДА

Соловьева И.И., Артемьева Т.В. Молодые в библиотечном деле: что хотим, то и ... творим4

Якубовская Е.И. Первый конкурс библиотечных газет20

Газеты библиотек России.....23

Филатова И. Р., Красноперова Н. В., Лапина Т. П. Прогулка по библиотечному Арбату.....28

Итоговый документ33

МОЛОДЫЕ БИБЛИОТЕКАРИ О РЕАЛИЯХ И ПЕРСПЕКТИВАХ

Нипорка Е.В. Библиотекарь - человек креативный.....36

Плешивцева А.В. Молодые кадры Российской государственной библиотеки и их перспективы.....39

Таранцева Н.О. Библиотека - современная, привлекательная, престижная: взгляд молодых.....43

ДАЕШЬ БИБЛИОТЕЧНУЮ НАУКУ!

Сулимова Н.С. Научное творчество молодых: заметки на полях программы.....49

Соловьева И.И. Научно-исследовательская работа в муниципальной библиотеке: новая реальность традиционной работы50

Егорова Е.В. Опыт ретроспективного изучения библиотечного дела как элемента культурной среды региона56

Полищук М.А. Библиотека и школа: грани взаимодействия64

Козловская Ю.А. Имидж современной библиотеки глазами ребенка: творческие исследовательские проекты67

Шевнина С.Н. Проектная деятельность Информационного центра публичной библиотеки им. Д.С.Лихачева.....72

Морозова В.А. Работа по программе «Путь к себе»76

ГОЛЬ НА ВЫДУМКИ ХИТРА

Машковцева И.Р. Семь полезных советов79

«ВСЬ МИР ТВОРЮ Я ЗАНОВО» (инновационная деятельность библиотек)

Лыскова Е.В. Привлекательный образ молодежной библиотеки.....83

Жданов И.В. Социальное партнерство библиотеки: Беломорский вариант.....88

Номер сверстан и
подготовлен к печати
ООО «Издательский дом
«Огонь из лучших»

ИЗДАТЕЛЬСКИЙ ДОМ
«ОГОНЬ ИЗ ЛУЧШИХ»



Генеральный директор

С.А.Пучурчин

Главный редактор

А.С. Щербаков

Тел. (095) 952-11-52,

(095) 954-18-03

www.nashsaif.com

Идея обложки

А.Ю.Макаренко

Редакция осуществляет свою деятельность в рамках Закона РФ о СМИ и прочих нормативных актов, регулирующих соответствующий правовой аспект.

Редакция не несет ответственности за информацию, содержащуюся в рекламных материалах. Присланные фотографии и письменные материалы не возвращаются.

При перепечатке любых материалов ссылка на «Молодые в библиотечном деле» обязательна.

Отпечатано

ООО «Издательский дом

«Огонь из лучших»

Заказ №

Тираж 1000 экз.

Номер подгисан к печати

Мягкова Л.И. Работа Центра правовой информации и Игринской ЦРБ.....91

Сомова Т.Н. Местная детская библиотека как материальный объект края.....95

Яковлева Л.В. Культурно-развивающая среда для детей в библиотеке.....97

Шарапова Т.В. Библиотека - развивающая среда для юношества103

Турченик Е.М. Музеи и музейные экспозиции в ЦБС г. Челябинска.....107

Базуева Ю.В. Библиотека-музей: опыт работы центра Информации, образования и досуга «Город».....112

ЭЛЕКТРОННАЯ СРЕДА БИБЛИОТЕКИ:

СОЗДАНИЕ И ИСПОЛЬЗОВАНИЕ

Герман О.В. Мультимедиа-ресурсы как условие и средство обновления библиотечного обслуживания115

Гайнутдинова И.Х. Обслуживание читателей в новой электронной среде.....119

Трубникова Е.И. Доступность краеведческих ресурсов на библиотечных сайтах124

БИБЛИОТЕКА – ИЗДАЮЩАЯ ОРГАНИЗАЦИЯ! ИЛИ БИБЛИОТЕКА – ИЗДАЮЩАЯ ОРГАНИЗАЦИЯ?

Кузакова Е.В. Мы работаем благодаря134

Касимова Я.И. Новое в рекламно информационной деятельности138

Летова Т.Н. Издательская деятельность пермских библиотек141

Лисицына О.С. Периодические издания библиотеки145

Кузнецова Н.В. Система библиографических и методико-библиографических пособий муниципальной библиотеки150

Мокрушина Н.М. Методика создания мультимедиа продуктов для детей с использованием Web-технологий153

ТАЛАНТЛИВЫЙ ЧЕЛОВЕК ТАЛАНТЛИВ ВО ВСЁМ (литературно-художественное творчество библиотекарей)

Зайцева Л.В. Литературное творчество – новые возможности библиотек157

Презентация литературных альманахов:

Московская М.В. Творчество московских библиотекарей161

Власова И.Н. Ижевское золотое перышко164

Мария Полищук «Привычные будни Ладенов» ...166

Библиотекарь-художник – Татьяна Игоревна Лопырева168



II МЕЖДУНАРОДНАЯ НАУЧНО • ПРАКТИЧЕСКАЯ
КОНФЕРЕНЦИЯ • ФЕСТИВАЛЬ
ИЖЕВСК • 2003

**Этот номер посвящен 2-й Международной научно-практической
конференции-фестивалю
«МОЛОДЫЕ В БИБЛИОТЕЧНОМ ДЕЛЕ:
ПРОФЕССИОНАЛЬНОЕ ТВОРЧЕСТВО»,
прошедшей 22-24 апреля 2003 г. в г. Ижевске.**

**Публикации этого номера отражают лишь часть того, что было
представлено и продемонстрировано на мероприятии.**

**Подготовлена и полная версия -
сборник материалов конференции.**

**От зарождения идеи этого мероприятия
до её реализации прошло два года.**

Конференция состоялась и прошла успешно.

**Тот заряд знаний и энергии,
который молодые специалисты увезли с собой,
дает свои результаты.**

**Уже сейчас приходит информация из регионов: в одном -
создали Совет молодых специалистов, в другом - задумали
организовать молодежную профессиональную газету,
а третьи уже провели мероприятие
для молодых библиотекарей.**

**И всё это делается, чтобы показать общественности
значимость своей библиотеки,
поднять в обществе престиж выбранной ими профессии.**

МЕРОПРИЯТИЕ ГОДА

МОЛОДЫЕ В БИБЛИОТЕЧНОМ ДЕЛЕ: ЧТО ХОТИМ, - ТО И ... ТВОРИМ (ОТЧЕТ-ФОТОРЕПОРТАЖ)



Ирина Ивановна СОЛОВЬЕВА,
заместитель директора
Татьяна Валентиновна АРТЕМЬЕВА,
ученый секретарь
Централизованной библиотечной системы
(г. Ижевск)

Сегодня развитие библиотеки во многом зависит от того, насколько её специалисты активно участвуют в инновационном процессе: совершенствуют технологии, меняют стиль работы, определяют позиции библиотеки в обществе, формируют круг партнеров. Среди

авторов и идеологов многих инноваций немало молодых библиотекарей. И те качества, которые присущи молодежи, становятся необходимыми условиями для того, чтобы изменение и развитие библиотек:

- происходили **быстрыми и качественными темпами** (молодые библиотекари – это мобильные и хорошо обучаемые сотрудники);
- носили **творческий характер** (термин «креатив» напрямую относится к современной молодежи);
- укрепляли **личный и общественный статус сотрудника** (это *очень важно для молодых, им просто жизненно необходимо, чтобы их позитивно оценивали и выделяли в коллективе и вне его, признавали их уникальность*);
- позволяли **реализоваться не только как личности, но и как полноправному члену единой профессиональной команды** (у молодёжи проявление дружбы является важным условием успешного партнерства в решении общих задач).

Разумеется, молодым сотрудникам не стоит считать свой возраст особой привилегией: начинающий библиотекарь должен понять, что старшие коллеги



могут многому его научить, ведь по словам Марка Твена «Воспитание - это все. И персик когда-то был горьким миндалем».

Сам же термин **«инновация»**, если рассматривать его с точки зрения применения к библиотеке, библиотечной профессии, является, своего рода синонимом термина **«творчество»**, то есть библиотечная инновация так или иначе является результатом профессионального творчества библиотекарей, в том числе молодых. Оно помогает молодому библиотекарю самоактуализироваться и выявляет для библиотечной практики новые имена, яркие личности, целью которых является как внутреннее изменение библиотеки, так и смена отношения к ней в обществе в лучшую сторону, повышение её престижа. В своем профессиональном творчестве молодые сотрудники могут удачно сочетать, во-первых, свои способности, талант, во-вторых, готовность работать вместе, действовать в тесном контакте с коллегами. Следует отметить, что для руководителя библиотеки, в которой работают молодые сотрудники, важно и то, и другое, но ***приоритеты целесообразно перераспределять в сторону корпоративной работы, которая чаще всего бывает результативнее, чем иные формы.*** В качестве подтверждения можно привести слова директора одной библиотеки, обращенные к своим молодым коллегам: «Я уважаю собрание личностей, но мне нужно, чтобы вы были одной командой».

Очень часто команда формируется не сразу. Проходит некоторое время, пока молодой библиотекарь научится тем правилам, которые позволят всему коллективу под руководством опытных тренеров «сделать красивую игру». В качестве победного финала может выступить интересный корпоративный проект, где каждый участник, благодаря своей уникальности, внесет вклад в одно общее дело, которое впоследствии может приобрести статус библиотечной инновации.

Для Централизованной библиотечной системы г. Ижевска таким большим проектом стала **2-я Международная конференция «Молодые в библиотечном деле» (21-25 апреля, 2003 г)**, которая была инициирована Библиотечным благотворительным фондом, секцией «Молодые в библиотечном деле» РБА, Центральной муниципальной библиотекой им. Н.А. Некрасова и поддержана Министерством культуры Российской Федерации и Администрацией города Ижевска. Конференция была посвящена профессиональному творчеству и, как профессиональное мероприятие, предполагала творческий подход к подготовке и организации программы.

В ходе проведения конференции–фестиваля планировалось обсуждение большого круга тем:

- участие молодых специалистов в инновационном процессе библиотек;
- роль творческой личности в создании привлекательного образа библиотеки;
- интеллектуальное и художественное творчество молодых библиотекарей и его использование в создании новых библиотечных продуктов и услуг;
- творчество молодых специалистов в организации профессиональных коммуникаций и т. д.

С самого начала главная роль в проекте отводилась молодым библиотекарям МУ ЦБС: они стали не только авторами, но и непосредственными испол-



нителями программы мероприятия. Поэтому научно-практическая конференция несколько изменила свой характер и стала молодежным фестивалем. Особенностью конференции-фестиваля явилось сочетание традиционных форм обучения и изучения лучшего опыта библиотечной работы с активными методами, способствующими диалогу и общению молодых профессионалов. Наиболее емкую характеристику молодежного мероприятия позднее дали сами участники: «Мы не могли себе представить симбиоза конференции (строгой, академичной, консервативной по стилю) и фестиваля (по сути своей праздничного, неформального, зажигательного). Этот симбиоз получился и был весьма органичным» (Е.А. Рыжова, гл. библиотекарь Кировской областной библиотеки им. А.И. Герцена).

Для проведения конференции была проделана большая подготовительная работа: молодые сотрудники Центральной муниципальной библиотеки им. Н.А. Некрасова рассказывали о предстоящем мероприятии в программах и прямых эфирах местных теле, радиокompаний, информационную поддержку предстоящему мероприятию оказали региональные газеты, российские профессиональные издания и библиотечные Интернет-сайты.

Организаторами был выбран «фирменный» цвет фестиваля – зеленый. Платочки и шарфики цвета весны, молодости, надежды отличали организаторов от участников. Дизайнером Елена Константинова разработала эмблему мероприятия в форме книги, на которой изображен стилизованный образ мудрости, культуры, интеллекта с книгой и веточкой лавра. Этот знак присутствовал на всей фестивальной атрибутике. Гостям были розданы оригинальные бейджи с пожеланием творческих свершений, а материалы фестиваля предлагались в папках с шутливой надписью:

21 апреля 2003 г., №1

Дежурный по апрелю

«Мама, мама, это я дежурю, я дежурный по апрелю...»

Б. Окуджава

Дорогие друзья!

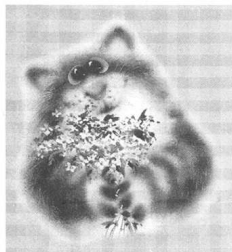

Расступитесь!.. Весна идет! Дорогу!..
Дорогу весне!

Зеленый свет молодым,
неискушенным, еще не успевшим хорошо
спрятать свои таланты библиотекарям!

Невозможно представить, как мы
ждали вас, как готовились, как предвкушали
момент вашего появления!

Вы удивительно похожи на нас, а это
значит, что мы непременно найдем общий
язык и обязательно подождемся.

В процессе работы всем нам
приходится решать массу текущих проблем
и заниматься неотложными делами.

Зачастую просто невозможно найти хоть чуточку свободного времени, чтобы посмотреть вокруг и неожиданно открыть для себя, что милая коллега из читального зала рисует картины, новая сотрудница с абонента пишет стихи, кто-то занимается научными исследованиями или проводит психологические тренинги. И что каждый из нас на своем рабочем месте способен творить, вдохнув в повседневную рутинную работу частичку души, искру вдохновения и фантазии. Для этого мы собрались здесь. У нас есть и время, и возможность обратить внимание друг на друга, оценить интересные идеи, что-то у вас перенять, чем-то с вами поделиться.

Пожелаем друг другу новых приятных и полезных знакомств, поздравим тех, у кого появилась возможность встретиться здесь со своими давними знакомыми.

Удачи вам и творческих открытий!

Добро пожаловать!

Молодежный творческий Совет
МУ ЦСБ г. Ижевска





*«У тебя на шее бант, потому что ты талант.
Если нет на шее банта, все равно не без таланта».*

Организаторы, ожидая гостей, думали: а как они там, на перроне домашнего вокзала, как воспримут новый для них город, что увидят из окна экскурсионного автобуса? Размышляли, рассуждали, анкетировали – так были созданы первые номера газеты «ДЕЖУРНЫЙ ПО АПРЕЛЮ».

Итак, уже 20 апреля в Ижевск начали прибывать участники конференции из Москвы, Санкт-Петербурга, Омска, Барнаула, Екатеринбурга, Нижневартовска, Самары, Пензы, Саранска, Ставрополя, Перми, Выборга, Новокузнецка, Брянска, Саратова, Томска, Тольятти, - всего из 52-х городов России. Гости представляли практически весь спектр библиотеч-

«ДЕЖУРНЫЙ по АПРЕЛЮ» (22 апреля)

ПЕРРОН ДОМАШНЕГО ВОКЗАЛА

Сегодня вы уезжаете из родного города... Настроение отличное, несмотря на то, что накануне пришлось работать; светит солнце, весна, погода прекрасная... Стоите на перроне «домашнего» вокзала (подозреваем, что перед отъездом вам случилось там основательно пожить), вокруг – милые провожающие коллеги, заведующая напутствует: «Чтоб у тебя все нормально было!». А вы все поглядываете на привокзальные часы и просто рветесь в бой, то есть в поезд. А как же? Ведь здесь вы надеетесь на интересные встречи и информацию, хотите получить опыт и испытываете прямо-таки чувство восторга перед новым и неизвестным. И вот вы видите прощальный взмах руки начальника, обещаете ему все-все записывать. Вам ничто не страшно, ведь перед отъездом вы были в Храме. Есть, правда, несколько негативчиков: ребенок плачет, маленький сын секретаря Татьяна с замученными глазами уже перешел на рев и подключения к Интернет (эх!) не будет. Но стильно взъерошенные воробьи и весеннее настроение сибиряков возвращает вас к жизни и с легким сердцем вы летите навстречу новому.



ИЖЕВСК ИЗ ОКНА ЭКСКУРСИОННОГО АВТОБУСА

Экскурсия по городу оставила впечатление однозначное. ХОРОШЕЕ. Ведь, правда же, здорово, что город наш уютный и «домашний», жить здесь просто приятно. Все здесь по-весеннему привлекательно, при этом компактно, молодежно и современно. Вот он - город контрастов!

Улица Пушкинская и улица Горького - это здорово! Или здорОво... И вам «здравствуйте»! Еще есть холмы (?), «маленький» пруд. Вот как много, хотя город скромный и провинциальный. У нас красивые молодые люди, море машин и магазинов (Правда, удачное сочетание? Хватаешь молодого человека и в магазин его, желательно, в ювелирный. А если повезет, он и на машине подбросит).

Хорошо у нас. Не город-сад, конечно, но все впереди. Главное - история у города есть.

Спасибо, наши дорогие!

Кстати, у нас много зданий, много людей, и мы... мало чем отличаемся от Москвы. Вернее, на первый взгляд ничем. Вот так-то!

ЛЮДИ, ОНИ КАКИЕ-ТО ДРУГИЕ...

Итак, вы приехали на конференцию... Вы наконец-то в Ижевске!

Озираетесь по сторонам, и ваш взгляд останавливается... на встречающей девушке в красном пальто, конечно! И все такое чисто-чистое, хотя слишком много рекламы и «огней большого города»; на фоне всего этого высится громада уже ПОЧТИ достроенного (или ЕЩЕ недостроенного) здания цирка. А вокруг просто «море» воды, но какие-то другие, приветливые и доброжелательные, люди спешат на работу, ведь город-то индустриальный. А, может быть, они спешат в Храм, ведь он в Ижевске тоже есть... Грохочут трамваи, пересекая город со старыми и очень современными зданиями, периодически объезжая (и как им только удастся?) встречающихся по дороге лосей и посты ГАИ (ГИБДД, кто не знает). И итогом всему служит просто ошеломляющее гостеприимство и хлебосольство. С чем мы поздравляем и вас, и нас!

ных должностей и специальностей: директора централизованных библиотечных систем, заведующие библиотеками и отделами библиотек, методисты, библиотекари, библиографы федеральных, региональных, муниципальных, сельских, специальных и учебных библиотек, молодые научные сотрудники. Важно отметить, что на фестиваль приехали не только молодые специалисты, но и те, кто с ними работает. Всего в работе конференции приняли участие около 500 человек, из них - 130 гостей из 52 регионов России, а также Жан-Жак Донар (Франция) – директор Медиатеки Французского культурного центра в г. Москве. Наряду с сотрудниками библиотек интерес к конференции проявили специалисты министерств, управлений и комитетов по культуре, других комитетов городской администрации, члены общественных организаций Ижевска, Удмуртской республики, и Пермской области.

Познакомиться друг с другом гостям и участникам не составило особого труда. Все жили вместе, в семи километрах от Ижевска в оздоровительном центре «Держинец», расположенном в живописном месте. В первый же



ТАКИМИ ВЫ НАС УВИДЕЛИ

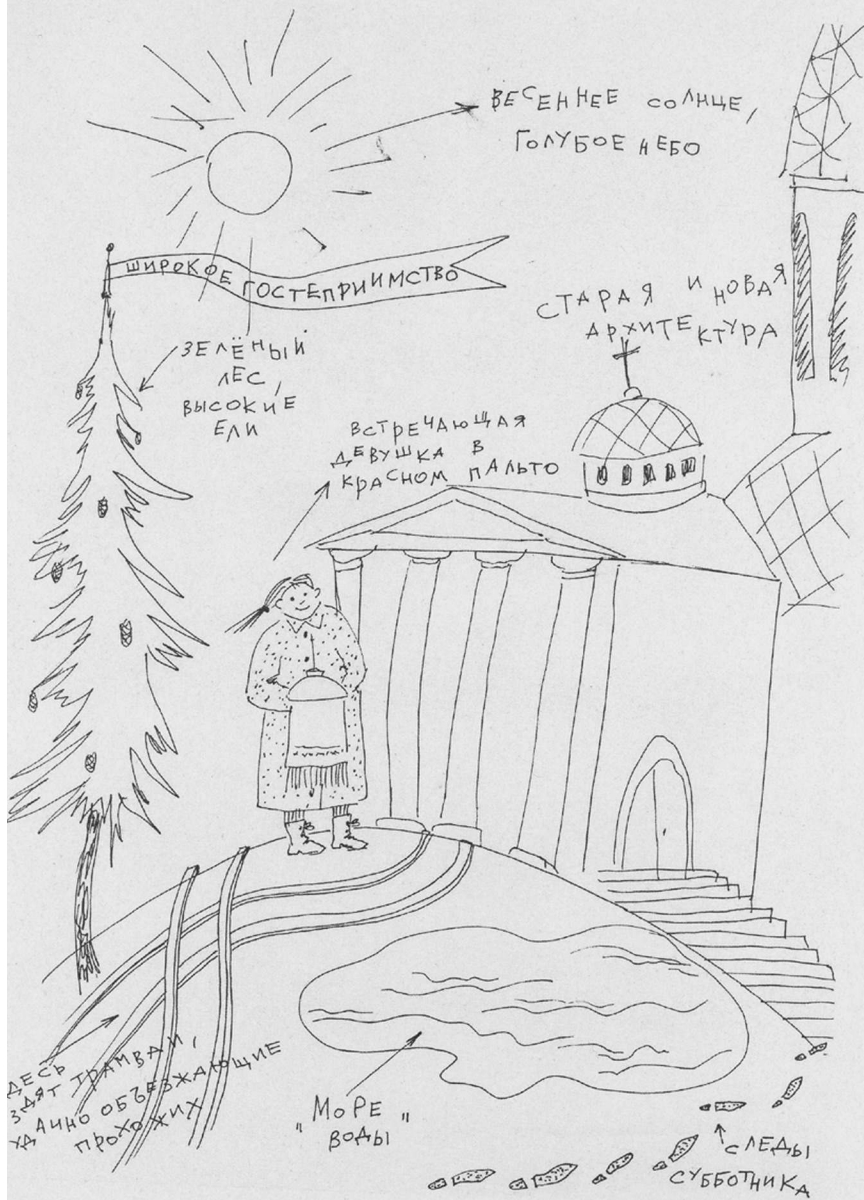



день организаторы конференции-фестиваля предложили всем принять участие в шоу знакомств **«Креатив-ассорти»** с обаятельным ведущим Максимом Бобковым, известным молодежи, как участник знаменитой сочинской команды КВН «Утомленные солнцем». Благодаря Максу и веселому настроению гостей вечер стал настоящим праздником: здесь пели «караоке», участвовали в розыгрышах и конкурсах.

Игра «Снежный ком»

Играющие сидят по кругу. Первый называет свое имя, второй – имя первого и свое, третий – имена первого и второго, потом – свое и т.д., пока круг не замкнется. В итоге последний в круге говорит имена всех играющих, а затем и свое. Легче, конечно, быть первым, но последним – полезнее.

Игра «Существительное – прилагательное»

Ведущий ходит по кругу. Он бросает кому-то мяч и говорит какое-нибудь существительное, например, «слива», а игрок должен быстро образовать от этого существительного прилагательное («сливовый») и бросить мяч обратно,



«Тяни-толкай» - Марина Захаренко (Омск),
Наталья Редькина (Новосибирск),
Лариса Зайцева (Омск),
Алена Параева (Горно-Алтайск).



«Бычок» Наталья Редькина (Новосибирск)
против «Хомячка» Марины Федько
(Новокузнецк).

сказав это слово. Если за три секунды игрок не говорит прилагательного, то ему нужно что-либо исполнить «наказание». Лучше придумать сложные существительные, от которых трудно сразу образовать прилагательное, например, такси, штаны, кочерга, пианино.



Игра «Ромашка»

Сделать из бумаги цветок ромашки и на обратной стороне белых лепестков написать задания. Затем участники делятся на пары или индивидуально, подходят к ромашке, отрывают лепестки и выполняют задания, которые им предложены. Вот некоторые задания для «Ромашки»:

1. Вы знаете, что есть «Танец с саблями», а вы придумайте танец:

- с чемоданами;
- со швабрами;
- с метлами;
- с валенками;
- с пижамами.

2. Вы знаете, что есть «Танец маленьких утят», а вы придумайте танец:

- маленьких поросят;
- маленьких жеребят;
- маленьких слонов;
- маленьких бегемотов;
- маленьких телят.

3. Представьте, что вы разучились говорить, а можете только лаять, мычать, кукарекать, блеять. Вот и исполните на зверином языке песенку крокодила Гены из мультфильма. Помните? «Пусть бегут неуклюже пешеходы по лужам, а вода по асфальту рекой...».

4. Исполните песню «Калинка-малинка», как будто вы:

ТАМ БУДЕТ МАКС?..

Вчера вечером из библиотекарей готовили ассорти. Занимался этим вполне профессиональный молодой человек по имени Максим. Его юношеский пыл и, не побоимся этого слова, максимализм был по достоинству оценен публикой. Сам Максим по окончании вечера сообщил, что хотя и рассчитывал на более молодую аудиторию и слегка опасался сложности конкурсных заданий, библиотекари справились блестяще. У них-то пороха в пороховницах всегда в избытке, и от возраста его количество не зависит.

Можете представить себе всадника, со свистом скачущего на стуле? А покачивающего бедрами «бычка» (Редькина Наталья, г. Новосибирск), который «вздыхает на ходу», дефилируя по досочке, с которой вот-вот должен упасть? Здорово? В лице очаровательной Марины Фитко из Новокузнецка большая сцена потеряла талантливую актрису... Хотя, библиотечная профессия позволяет блистать всеми существующими талантами, и это было в очередной раз доказано.

В какой-то мере на результаты конкурсов повлияло обаяние ведущего. Впрочем, как было не расцвести от такого количества горящих женских глаз! У слабаков перегорели бы предохранители, а Максим держался великолепно и даже сфотографировался на память со всеми желающими. Фотокомпозицию очень удачно дополняли воздушные шары, от которых в восторге были все.

Одним словом, блюдо получилось весьма удачным.



Библиотечная экстремальная «Решка».



- оленеводы Чукотки;
- трио восточных акынов;

- горцы Кавказа;
- цыгане из табора;
- индейцы из племени Мумба-юмба.

5. Исполните песню «В лесу родилась елочка» так, как будто вы:

- хор детского сада;
- ансамбль песни и пляски;

- хор духовной академии;

- сводный хор врачей и больных;
- казачий кубанский хор.

Одним словом, познакомились и общались.

Рабочая программа конференции была разнообразной и очень насыщенной. По традиции она началась с **Торжественного открытия**, которое состоялось в Парадном зале городской администрации. На открытии присутствовали мэр г. Ижевска В.В. Балакин, вице-мэр С.В. Протозанов, министр культуры Удмуртской республики Л.М. Пескишева, Глава городской Думы В.А. Суркин, а также почетные гости – главный специалист Управления по делам библиотек Министерства культуры России Л.А. Дубровина, Председа-



Был и свой Дмитрий Нагиев - Илья Жданов (Беломорск)



Максим Бобков, ведущий шоу знакомств «Креатив - ассорти» и Яна Косимова (г. Глазов)



Узнаете ли вы в этом веселом клоуне Елену Якубовскую (Екатеринбург) - руководителя редакционно издательской секции и члена жюри Конкурса библиотечных газет.

тель правления НКО «Библиотечный благотворительный фонд», член Правления Российской библиотечной ассоциации Г.В. Закамская, руководитель программы, председатель секции РБА «Молодые в библиотечном деле»





К торжественному открытию готовы!

Т.С. Макаренко, главный специалист Департамента культуры и искусств Пермской области И.В. Бабченко, доцент, научный сотрудник кафедры информатики и документоведения Челябинской Государственной академии культуры и искусства Т.Ф. Берестова.

Пленарное заседание конференции, которое вели первый заместитель Главы Администрации, вице-мэр г. Ижевска **Сергей Владимирович Протозанов** и директор

Централизованной библиотечной системы г. Ижевска **Татьяна Тимофеевна Мартынова**, было посвящено теме «**Творчество молодых библиотекарей как фактор профессионального успеха**».

Докладчики рассказали о большом и интересном творческом опыте в различных сферах библиотечной деятельности: научно-исследовательской работе, обслуживании читателей, организации партнерских связей библиотеки, рекламной деятельности и т.д. Участники конференции ознакомились с выступлениями: «Программы и проекты отдела библиотек Министерства культуры Российской Федерации» главного специалиста Отдела библиотек Минкультуры России **Л.А. Дубровиной**,



Приветственное слово вице-мэра г. Ижевска С.В. Протозанова.



Конференц - зал в здании администрации г. Ижевска был полон.

главного стратегического ресурс библиотек» главного специалиста Департамента культуры и искусств Пермской области, кандидата педагогических наук, Заслуженного работника культуры России **И.В. Бабченко**, «Роль творческой личности библиотекаря в формировании нового образа публичной библиотеки» ведущего научного сотрудника научно-исследовательского отдела биб-



«ДЕЖУРНЫЙ по АПРЕЛЮ» (23 апреля)

До встречи в Париже!

23 апреля 2003 года СОСТОЯЛОСЬ ОТКРЫТИЕ II-ой Международной научно-практической конференци-фестиваля «Молодые в библиотечном деле: профессиональное творчество». Мероприятие проходило при полном аншлаге не только в зале, но и в президиуме.

Участников фестиваля приветствовали Мэр г. Ижевска В.В. Балакин, Министр культуры Удмуртии П.И. Пескишева, руководство Библиотечного благотворительного фонда в лице Г.В. Закамской и Т.С. Макаренко и другие высокопоставленные особы.

Приятным сюрпризом явилось вручение подарков организаторам конференции московскими гостями. Для выражения благодарностей по этому поводу одного микрофона на весь президиум было явно маловато.

На ОТКРЫТИИ царила сугубо деловая атмосфера, где доклады теоретического характера гармонично дополнялись примерами из практики.

Особо хочется отметить выступления молодых специалистов – участников конференции Нины Таранцевой (г. Санкт-Петербург) и Екатерины Нипорка (г. Ижевск). Они покорили гостей и участников фестиваля творческим подходом к подаче материала, оптимизмом, звонкостью голосов и вызвали большой профессиональный резонанс.

Не оставил равнодушными сердца присутствующих и наш французский гость, директор Медиатеки в Москве Жан-Жак Донар. Его «Бонжур» вызвало бурю вздохов и ропот в рядах. Жан-Жак передал всем горячий привет от Посла Франции в России, выразил надежду на скорую встречу в Париже и дальнейшее тесное сотрудничество с ижевскими библиотекарями.

Душевный вечер

С «Душой» Парадный зал ОЦ превратился в камерный. Настояще «душевная», простите за каламбур, царила там атмосфера. Многие из присутствующих, пожалуй, мысленно пошучивали на маленькой кухне под гитару и великолепные голоса артистов. Песни Митяева, Егорова, братьев Мищунов, «Иваси» и других бардов в их исполнении заставляли зрителей и грустить, и смеяться.

Жаль, что многие просто не смогли бросить свои дела и прийти...

Спасибо вам, МУЗЫКАНТЫ!

И ежу приятно

Ночью в ПРЕСС-ЦЕНТР Саша и Илья принесли ежа. Живого, настоящее просто не бывает. Он умильно дергал носом и совсем не боялся. Но при попытке руководителя ПРЕСС-ЦЕНТРА Натальи сфотографироваться с ним, незамедлительно вцепился ей в палец. Правда после, слегка успокоившись, ёж и Наталья таки сделали фото на память.

А палец опух...

*Коварный ёж, ты был беззубо мил,
Но ты меня за палец укусил.
Ты вынул, поверь таким словам,
Всю жизнь теперь не доверять ежам.*

лиотековедения РГБ, кандидата педагогических наук **С.Г. Маглиной**, «Информационное пространство, история развития и место библиотеки в нем» доцента кафедры информатики и документоведения Челябинской государственной академии культуры и искусства, кандидата педагогических наук **Т.Ф. Берестовой**, «Творческие проекты Медиатеки Французского культурного центра» директора медиатеки Французского культурного центра в Москве **Ж.-Ж. Донара**. Программу и журнал «Молодые в библиотечном деле» представила руководитель программы и Председатель секции РБА «Молодые в библиотечном деле», кандидат педагогических наук **Т.С. Макаренко**. Презентацию библиотечных проектов Издательского дома «Один из лучших» провел его Генеральный директор, главный редактор журнала «АиФ. Новая библиотека», газеты «Библиотечная столица», кандидат социологических наук **С.А. Пичуринкин**.

На пленарном заседании выступила и молодежь – психолог, ведущий методист Центральной муниципальной библиотеки им. Н.А. Некрасова **Е.В. Нипорка** с докладом «Библиотекарь – человек креативный», научный сотрудник Российской национальной библиотеки **Н.О. Таранцева** с докладом «Библиотека современная, привлекательная, престижная: взгляд молодых», социолог Удмуртской республиканской библиотеки для детей и юношества **Ю.А. Пичугина** с докладом «Имидж современной библиотеки глазами ребенка: творческие исследовательские проекты», начальник отдела информационной деятельности Центральной городской библиотеки г. Омска **М.П. Захаренко** с докладом «Библиотечное пространство: публичные



библиотеки Америки и России глазами омского библиотекаря», заведующая отделом методической работы Ставропольской краевой юношеской библиотеки **М.В. Колгина** с докладом «Стратегия успеха: творческая инициатива Ставропольской краевой юношеской библиотеки».

На конференции–фестивале была организована работа восьми **творческих секций**, руководителями которых выступили известные специалисты: старший преподаватель кафедры культурологии Института социальных коммуникаций Удмуртского государственного университета **А.М. Субботина** (секция «**Творческое проектирование в библиотеке**»), доцент кафедры информатики и документо-ведения Челябинской Государственной Академии культуры и искусства, кандидат педагогических наук **Т.А. Берестова** (секция «**Библиотечное обслуживание: вариативный подход**»), ведущий научный сотрудник научно-исследовательского отдела библиотековедения Российской государственной библиотеки, кандидат педагогических наук **С.Г. Матлина** (секция «**Привлекательная библиотека: взгляд молодых**»), заведующая редакционно-издательским отделом Свердловской областной универсальной научной библиотеки им. В.Г. Белинского **Е.И. Якубовская** (секция «**Редакционно-издательская деятельность в библиотеке**»), заместитель директора по научно-методической работе Свердловской областной универсальной научной библиотеки им. В.Г. Белинского **Н.С. Сулимова** (секция «**Научное творчество молодых**»), заведующий виртуальной справочной службой ЦБС «Киевская» г. Москвы **А.А. Пурник** (секция «**Электронная библиотека**»).

Молодым библиотекарям хотелось отойти от стандартных форм. Проходили мастер-классы, круглые столы, а некоторые секции проводились в форме презентаций. Например, секция «Театр в библиотеке» открылась премьерой спектакля театра «Ангажемент», созданного в Центральной муниципальной библиотеке им. Н.А. Некрасова г. Ижевска, и продолжилась обсуждением темы организации разностороннего творчества читателей в библиотеке.

Секция «PR в библиотеке» стала видеозалом, где можно было посмотреть фильмы и рекламные ролики о библиотеке. Таковых оказалось немало: «О нашей библиотеке в новом веке» (ЦГБ, г. Горнозаводск, Пермская обл.), «Видеогид по книжным выставкам» (с. Вавож, Удмуртская республика), «Дет-

«ДЕЖУРНЫЙ по АПРЕЛЮ» (24 апреля)

РАБОЧИЕ БУДНИ

23 апреля состоялось Пленарное заседание II научно-практической конференции «Молодые в библиотечном деле».

Запомнилась теплая и доброжелательная атмосфера, созданная непосредственным общением ведущих и ораторов. Благостным базисом на растревоженную Ток-шоу библиотечную душу пролилось выступление Славь Григорьевны Матлиной (г. Москва). Жаль, что ее речь пришлось регламентировать, ведь истинные знатоки библиотечного дела готовы слушать Славу Григорьевну часами.

Оживление вызвало и появление на трибуне Сергея Анатольевича Тичуричкина. Зал напряженно вслушивался в каждое его слово, ибо рост Сергея Анатольевича не позволил ему вплотную приблизиться к микрофону.

Доклады молодых библиотекарей России поразили широтой охвата тем и подходов к решению библиотечных проблем. После выступлений на Пленарном заседании многие участницы по-новому взглянули друг на друга. Стало понятно, что конференция зажгла новые звезды на небосклоне библиотечного дела.



«ПРОЗРАЧНАЯ ЖЕНЩИНА»

Театр... Наверное, это явление возникло в тот момент, когда люди пожелали взглянуть на себя со стороны. Сидя в зрительном зале, мы начинаем остро чувствовать то, мимо чего в жизни порой спокойно проходим.

Спектакль театра «АНГАЖЕМЕНТ» Клуба «Путешествие дилетантов в русскую словесность» ЦМБ им. Н. А. Некрасова по пьесе Вадима Шмелева «Прозрачная женщина» (режиссер Сергей Кочин) заставил зрителей задуматься. Жизненные ситуации, обычные люди, но под «острым» углом.

А на сцене были... дилетанты, и в зале – не зяблые театралы. Но актеры своей игрой разбудили души зрителей, финальная сцена у многих вызвала слезы. И только после спектакля выяснилось, что это была премьера.

Координатор Клуба Ирина Павлова, рассказывая о его жизни, смогла втянуть зрителей в живой диалог, вопросов было достаточно, впрочем, как и искренних благодарностей в адрес актеров и всех тех, кто имеет непосредственное отношение к Клубу.

Театральные постановки, поэтические вечера, вечера авторской песни, проходящие в библиотеке, – это не только объединение творческих людей, это еще одно замечательное средство донести до наших читателей печатное слово, нестандартная реализация основной задачи библиотек.

ская компьютерная библиотека» (ЦБС, г. Омск), «Под шелест ласковых страниц: путеводитель по Центральной городской библиотеке им. Н.В. Гоголя» (г. Новокузнецк, Кемеровская обл.), «Работа молодежной библиотеки» (МУК «Библиотечный информационный центр», г. Глазов, Удмуртская республика), «Гора со множеством солнц – библиотека А. Аалто» (г. Выборг, Ленинградская обл.) и др. Визуальный подход в проведении секции вывел участников мероприятия на очень важную проблему: не все то, что мы считаем лучшим и творческим, таковым является, и что к библиотечным масс-медиа (созданным сотрудниками

библиотек), которые часто формируют отношение людей к библиотеке, следует относиться грамотно и умело.

Одним из проектов молодых библиотекарей Ижевской ЦБС на конференции-фестивале стало **ток-шоу «Одним словом, библиотекарь»**, целью которого стало обсуждение с молодежной аудиторией вопросов отношения власти и общества к библиотекам, а также роли библиотекаря в поднятии престижа и изменении имиджа библиотечной профессии. Программа показала, что молодые не всегда правильно позиционируют себя в обществе и им очень часто необходима помощь старших коллег в решении важных вопросов. Круг затронутых на ток-шоу вопросов убедил всех в одном немаловажном факте – **молодым библиотекарям далеко не безразлично, как общество относится к выбранной ими профессии.**

По мнению большинства участников наиболее успешным проектом молодых на конференции-фестивале стала **выставка «Библиотечный Арбат»**, которая продемонстрировала разностороннее профессиональное творчество молодых библиотекарей участников конференции. Выставка (она же импровизированная улица «Библиотечный Арбат») предлагала свободное знакомство с различными материала-



На сцене участники ток - шоу «Одним словом, библиотекарь».



ми и общение с самими авторами и презентантами.

Все, что можно было увидеть на «Библиотечном Арбате», представляло собой результаты как индивидуального, так и коллективного профессионального творчества, авторские исследовательские проекты молодых.

К слову сказать, работы участников ижевского Арбата побывали в Москве. Сейчас у молодых библиотечкарей ЦБС г. Ижевска есть дипломы Всероссийской выставки творчества библиотечкарей, организованной Российской государственной библиотекой по искусству. В издательстве «Один из лучших» (г. Москва) готовится к выходу в свет сборник стихов молодого библиотечкаря из Ижевска Натальи Годуновой.

Сама идея выставки тоже получила продолжение, в работах гостей-участников конференции. «Библиотечный Арбат» как форма представления деятельности библиотеки активно используется сегодня в практике других библиотек, в том числе как средство отчета перед населением.

Памятуя о том, что молодым свойственно соревноваться, организаторы конференции-фестиваля запланировали проведение конкурса коллективного творчества — **Всероссийский конкурс библиотечных газет**. В Ижевск приехали редакторы и члены редколлегий различных информационных и периодических изданий, таких как «Болтушка», «Волшебная шляпа», «Библиоинфо», «Бэмс», «Библиотечный вектор» и других, многие из которых — творческие проекты молодых.

Призами в различных номинациях были награждены 14 редколлегий. Итоги конкурса и аннотированный перечень газет библиотек России с их адресами был опубликован в газете «Библиотечная столица». В целом, результаты Всероссийского конкурса библиотечных газет показали, что у спе-

ЛО ВЕСЕННЕМУ АРБАТУ ТЫ ИДЕТЬ...

Какой популярностью пользуется в Москве Арбат, рассказывать не надо. Магнит для гостей, маленький город в городе для жителей столицы, он живет какой-то особой, пестрой жизнью.

За ночь у нас вырос свой Арбат. Библиотечный. Он был многолюден, что само по себе не удивительно — и нам, и гостям было что показать, и на что посмотреть. Радовало разнообразие творческих форм: секция молодых ученых с выставкой «Творческие проекты молодых», презентация поэтического сборника «Золотое перышко», проект «Планета детей» с книгами, изданными объединением «Солнцеворот», «Интеллектуальный завал». Всего просто не перечислить. Невероятной популярностью пользовалась «ГАЗЕТНИЦА» — периодические издания библиотек разных регионов России. Газеты разошлись еще до того, как ведущие объявили эту площадку.

На библиотечном Арбате были музыканты, художник (есть счастливички, ушедшие с портретами), кукольный театр... Мы решили, что ижевским Арбатом может гордиться даже Москва, а может, в чем-то и завидовать.

Ведущая Библиотечного Арбата — красавица Гузикова Елена, прогуливаясь по аллее, встретила... Романа Карцева. Лена не растерялась и попросила автограф, который незамедлительно и получила.

Оказалось, что Карцев приехал с гастролями в Ижевск. Остается только гадать, что побудило его остановиться в ОЦ «Дзержинец», а не в какой-либо из гостиниц нашего города. Чистый воздух, удаленность от шумных городских улиц — бесспорно, но мы подозреваем, что это не все причины. Посудите сами, какую ауру может создать такой громадный коллектив молодых и, не побоясь этого слова, креативных женщин-библиотечкарей. Выводы, господа, выводы...



Дипломы победителям конкурса газет вручает генеральный директор ИД «Один из лучших» Сергей Пичуричкин.



циалистов библиотек появились хорошие информационные и методические ресурсы. Газета Свердловской областной библиотеки им. В.Г. Белинского «НВ» в рубрике «Газета-гость» начала публикацию материалов газет-участников конкурса.

Не осталась незамеченной и общезнаменитая газета – «**Дежурный по апрелю**». Ее выпуск осуществлялся пресс-центром конференции-фестиваля в течение всех дней работы. Начиная с первых выпусков «Дежурного по апрелю» полюбили и с нетерпением ждали. В своих заметках «Дежурный ...» освещал все программные мероприятия и события, особый интерес у участников конференции вызывали фоторепортажи.

Профессиональная программа мероприятия была бы неполной без посещений библиотек города. Некоторые секции проходили именно в библиотеках, но и те, кто на них не присутствовал, могли посетить библиотеки самостоятельно или во время запланированных экскурсий. Для участников конференции свои двери открыли: Национальная библиотека Удмуртской Республики, Республиканская библиотека для детей и юношества им. А. Гайдара, Научная библиотека Удмуртского государственного университета, Центральная муниципальная детская библиотека им. М.А. Горького и, конечно, Центральная муниципальная библиотека им. Н.А. Некрасова со всеми библиотеками своей системы.

Участники конференции посетили Дом-музей П.И. Чайковского в городе Воткинске.



Такими нас увидела Елена Константинова (г. Ижевск) у входа в дом-музей П.И. Чайковского.



Пять дней работы конференции пролетели как один миг, став ярким событием не только для ижевских библиотек, но и в культурной жизни города и библиотечной России в целом. Конференция еще раз показала, как профессиональное творчество помогает молодым найти свою неповторимую форму самовыражения и реализации способностей. Организаторы 2-ой Международной научно-практической конференции-фестиваля «Молодые в библиотечном деле: профессиональное творчество» хорошо поняли и почувствовали эффективность и значимость совместной творческой работы, реализованной благодаря вкладу и уникальности каждого из участников проекта. Молодые сотрудники ЦБС, проведя такое крупное по объему и значимости профессиональное мероприятие для библиотекарей различных регионов России, сумели не только попробовать свои силы, но и научились работе в «команде», солидарности. А в российском библиотечном мире прибавилось много талантливых молодых имен, которые будут стремиться делать его еще ярче и интереснее.

Наверное, был прав тот человек, который шутливо сказал: «Какое может быть крушение, если в поезде столько народа?». А «поезд» наш едет по новому маршруту - в апрель 2004 г., в Екатеринбург, на 3-ю Международную научно-практическую конференцию «Молодые в библиотечном деле: Карьера. Имидж».



ПЕРВЫЙ КОНКУРС БИБЛИОТЕЧНЫХ ГАЗЕТ

Елена Ивановна ЯКУБОВСКАЯ,
заведующая редакционно-издательским отделом
Свердловской ОУНБ им. В.Г. Беллинского,
Член жюри Первого конкурса библиотечных газет
(г. Екатеринбург)



Всероссийский конкурс библиотечных газет проводился впервые.

Газета, издаваемая в библиотеке – это особый вид творчества, доступный, многогранный и наглядный.

Тем, кто им увлечен, было интересно и полезно не только узнать о работе своих коллег из других библиотек, но и принять участие в конкурсе.

Цель конкурса: формирование положительного имиджа библиотечной профессии, раскрытие творческого потенциала молодых библиотечных специалистов, укрепление межличностных отношений и коммуникативных связей среди библиотекарей через создание локальных профессиональных газет.

Учредителями конкурса стали: НКО «Библиотечный благотворительный фонд» (г. Москва), журнал «АиФ. Новая библиотека» (г. Москва), Центральная муниципальная библиотека им. Н.А. Некрасова (г. Ижевск), республиканская молодежная газета «Поколение Я» (г. Ижевск).

Жюри конкурса возглавил Сергей Анатольевич Пичуричкин, генеральный директор Издательского дома «Один из лучших», главный редактор журнала «АиФ. Новая библиотека» и газеты «Библиотечная столица». В состав жюри также вошли: Галина Владимировна Закамская, Председатель правления НКО «Библиотечный благотворительный фонд» (г. Москва), Елена Ивановна Якубовская, заведующая редакционно-издательским отделом Свердловской областной универсальной научной библиотеки им. В.Г. Беллинского (г. Екатеринбург), Оксана Александровна Лукинская, главный редактор республиканской молодежной газеты «Поколение Я» (г. Ижевск), Татьяна Евгеньевна Ахметзянова, заведующая редакционно-издательским отделом Национальной библиотеки Удмуртской Республики (г. Ижевск).



Одно из заседаний жюри
Всероссийского конкурса библиотечных газет.

Во время подведения итогов жю-



январь 2003г.

Info-интеллект

2003г. №001

ЕЖЕНЕДЕЛЬНАЯ ИНФОРМАЦИОННО-РАЗВЕДОВАТЕЛЬНАЯ БИБЛИОТЕЧНАЯ ГАЗЕТА

Вот и прошёл 2002 год. Многого удалось. Чего-то не получилось. Но самое главное сказать — 35-летие библиотеки Автограда мы встретили достойно!

ИТОГО: ...

- **Автометрия и информатизация.** Это слово известно и жителям столицы, но трудно по-настоящему освоить и библиотекам. Мы с вами сделали первый и очень важный шаг. Мы посетили международную библиотечную конференцию, посвящённую информатизации библиотек. Там, конечно, не было ни Филиппова, ни нашего главного редактора.
- **За последние три года** крупнейшим учреждением библиотечного фонда — Комитетом библиотечного сервиса под руководством его заместителя председателя по компьютеризации — Тарасова Бориса, возглавляемого главным редактором «Энциклопедия Библиотека». Благодаря этому мы имеем доступ к полнотекстовым государственным периодическим изданиям: «Энциклопедия» и «Энциклопедия». Мы благодарны и руководителю проекта — директору Центра библиотечного обслуживания — Гусеву Владимиру.
- **Прогнозные и грамотные действия.** Если посмотреть вперёд, можно предположить, что в будущем году будет много интересных проектов. Мы с вами уже начали работу над ними. Мы с вами уже начали работу над ними. Мы с вами уже начали работу над ними.
- **Новые библиотеки** продолжают открываться. Это не только новые здания, но и новые люди. Мы с вами уже начали работу над ними. Мы с вами уже начали работу над ними.
- **Наши библиотеки** продолжают открываться. Это не только новые здания, но и новые люди. Мы с вами уже начали работу над ними. Мы с вами уже начали работу над ними.
- **Наши библиотеки** продолжают открываться. Это не только новые здания, но и новые люди. Мы с вами уже начали работу над ними. Мы с вами уже начали работу над ними.
- **Наши библиотеки** продолжают открываться. Это не только новые здания, но и новые люди. Мы с вами уже начали работу над ними. Мы с вами уже начали работу над ними.



БУНЮКОВА И. В.

сплошной кураж в хорошем смысле этого слова.

«**Мисс жаркое**»: самая светская газета - «**Это мы**» (ЦМБ, г. Ижевск). Рубрика «Светские хроники» и его главный ведущий, Э. Блиставецкий, убедили нас в этом.

- «**Info-Интеллект**» (МУ «Библиотека Автограда», г. Тольятти). Удивительное сочетание — самая светская газета и название «Info-Интеллект». Издание отличается большое количество фоторепортажей и присутствие на страницах около библиотечных лиц.

«**Крыло бога Меркурия**»: рекламные материалы на страницах газеты — «**13**» (ЦГБ, г. Новоуральск Свердловской области).

Ситуация, сложившаяся при анализе присланных изданий, выявила недостаточный спектр предложенных номинаций. В результате появились победители в следующих номинациях:

«**За профессиональный подход к делу**» — «**Библиотека**» (ЦБС «Кунцево», г. Москва).

«**За чистоту жанра**» — «**Читалка**» (НБ ОмГТУ, г. Омск).

«**За серьёзную разработку темы**» — «**Библиотечное обозрение**» (Библиотека для слепых, г.Тверь).

Жюри также ввело индивидуальные призы создателям газет:

Лучший редактор — **Оксана Бубнова**, газета «**Дети библиотеки**» (РГБ, г. Москва)

Лучший журналист — **Бойцов Александр**, газета «**Территория**» (РНБ, г. Санкт-Петербург) и **Вяткина Надежда**, газета «**БЭМС**» (ЦГБ, г. Омск).

Лучший дизайнер — газета «**Info-Интеллект**» (МУ «Библиотека Автограда», г. Тольятти).

Остались без своих героев номинации:

- «Наш пострел везде поспел» (Самая актуальная газета);
- «Красный перчик» (Самая «острая» газета);
- «Ньютоново яблоко» (Самая научная газета);

Папарацци

№ 2 январь 2003

Событие

В нашей библиотеке (ГБ № 3) событие, — установили два новых компьютера. Один на абонементе, другой в читальном зале. Теперь сможем работать в корпоративной сети, вести поиск в базе «Libre-media», а в ближайшем будущем подключаем к Internet. Для читателей, помимо поиска информации в Сети, предусмотрена услуга копирования материала на дискету. А вот если бы у нас был принтер!...

Трошкова О. Г.

Горячая палатка

- В связи с принятием нового пенсионного законодательства при начислении пенсии в общий стаж не будет входить отпуск, взятый без сохранения заработной платы (административный отпуск).
- В связи с прекращением деятельности СМБ «СОУРАБЕД», медицинское страхование МУ «БЭС» будет осуществляться по полису Нижегородской международной фирмы «ЮСМОС».
- С 01.01.03 вступил в силу новый порядок платных услуг, который состоит уже из 27 видов платных услуг, включая лamination, копирование информации на электронные носители, прокат кассет и др.
- В Центральной городской библиотеке с 13.01 по 05.02 проходит третья сессия для студентов Неполной академии культуры и искусств, в которых сотрудничают МУ «БЭС».
- Знакомство с работой американских библиотек предостит ведущий ЦГБ П. Ковалева и заведующий обслуживанием ЦГБ П. Шахматовой в рамках программы «Открытый мир», участником которой стали наши коллеги, благодаря Библиотеке Конгресса США и Российской библиотечной ассоциации Людмила Ковалева принимает участие в работе международной конференции ассоциации библиотек Америки, ее работа Людмила Шахматова отправит в США весной.

Поздравляю

Примитивные поздравления с юбилеем Дням рождения! Ильяшова Илья Александрович, Яковлева Тамара Филипповна, Селезнева Людмила Фроловна, Санду Вера Александровна. У вас много прекрасных личных книг, в семье любви. А в среде профессиональной — уважения, признания, уважения. Мы хотим, чтобы ваши личные библиотеки всегда росли!

Шушueva Т.





Библиотечное обозрение

№ 1, март 2003 г.

(выходит 1 раз в квартал)

В этом номере:	
А у нас во дворе...	3
Особые книги для наших детисшек	6
Час здоровья в библиотеке	8

«Библиотека и была и будет священный храм живых печатных слов».

В. Черкас

Официальная хроника

ТБО – окно в мир

Тверскому библиотечному обществу – общественной профессиональной организации библиотечной Тверской области более 12 лет. Несмотря на все финансовые сложности библиотека старается осуществлять в рамках ТБО многие важные проблемы, решать сообща, занимается внедрением в жизнь совместных проектов по улучшению обслуживания читателей. Среди них можно выделить проект по обновлению завершенных читальных залов филиальной библиотеки города Твери и области, по экологическому просвещению молодежи, историко-литературный проект «Здоровье в часок».

Члены ТБО ежегодно проводят целую серию мероприятий, посвященных Общероссийскому Дню Библиотек с целью привлечения внимания к проблемам библиотек, пропаганды библиотечной профессии.

Одна из основ традиций – награждение лучших библиотечных работников за большие заслуги в развитии библиотечного дела почетными грамотами и орденом издательства «Грани» и благодарностью Губернатора Тверской области.

10 лучших библиотекарей Тверской области получают денежные премии.

Тверское библиотечное общество имеет в своем составе 10 филиальных библиотек в новых жилищно-коммунальных условиях, продолжая решать проблемы, связанные с оптимальным сервисом в будущем. Нам очень приятно, что работа тверского библиотечного общества вызывает интерес у российских коллег.

ция о книгах и журналах, поступающих в фонд библиотеки, рассказы об авторах книг), «Проспект Л» (Проза и поэзия читателей и сотрудников библиотеки), «Панночка» (полезные советы для женщин, мода и т.д.), «Этика общения» (общение между библиотекарем и читателем).

«Библиотечно-информационный вестник»: Рекламное приложение к газете «Арабески» (реклама новых библиотечных услуг, информация об учебных заведениях города).

Адрес редакции: 652056, г. Кемерово, ЦГБ им. Н.В. Гоголя; тел. (384-2) 517-222 e-mail: infomodem@mail.ru

2. «Библиовстреча»: Библиотечно-информационная газета МУК ЦБС г. Челябинска.

Выходит ежеквартально с 2000 года.

Рубрики газеты: «Колонка редактора», «ЦБС в лицах: Ваши прекрасные черты», «Краеведческая библиополка», «Отдушина».

Адрес редакции: 454000, г. Челябинск, ул. Коммуны, 69, ЦГБ им. А.С. Пушкина; тел. (351-2) 64-73-11 (краеведческий отд.)

3. «Библиоформина»: Газета отдела организационно-методической работы МУК ЦСМБ г. Омска.

Тираж 100 экз. Рубрики газеты: «Успех», «Программа в действии», «Акция», «Золотое сердце» (почта читателей).

Адрес редакции: 644048, г. Омск -10 ул. Масленникова, 62, ЦГБ; тел. (381-2) 31-90-97 ООМР

e-mail: adm_csmb@omsknet.ru

4. «Библиотека Москва-Запад»: Газета Централизованной библиотечной системы «Кунцево», г. Москва.

Тираж 999 экз. Учредитель: библиотека № 193 им. А. Ахматовой. Рубрики газеты: «Официально», «Наш опыт», «Что читать в литературных журналах».

Адрес редакции: 121614, г. Москва ул. Крылатские Холмы, 34; тел. (095) 415-90-54

5. «Библиотечное обозрение»: газета областной специальной библиотеки для слепых им. М.И. Суворова, г. Тверь.

Выходит ежеквартально. Рубрики газеты: «Официальная хроника», «Мы и наша профессия», «Краеведческие чтения», «Библиотекари советуют прочесть», «Наша специальная», «Письма читателей»,

Май 2001 г.

№ 5 **Болтушка**

МО ДТБ им. В.В. Маяковского
Выходит раз в квартал

"Хорошо там, где есть мы!"

27 мая - Общероссийский День библиотек

Дорогие библиотекари, рада что мы вместе встретили этот особенный май - дружный рабочий, уютно-рабочий, красочный коллективный.

Поздравляю всех с праздником и желаю всем удачи и успехов. Желаю и библиотекарям, организаторам и активистам крепкого здоровья, благополучия в семьях и на работе. Верьте в свои силы, и они проявятся!

Л.И. Мрочкова



Профессия старая, как мир и время, От первого светил до больших толков, Вы любите и берёте её свято, Пылите креветки и запоешь всяком...

В этом году мы отметили маленькую юбилейную дату - 5 лет! Никогда сомнений в том, что мы любим книгу и, конечно, наш библиотечный мир!

Каждый из вас, уважаемый коллега! Знание, интеллектуальность, творчество наше главное богатство. Каждый из нас должен, знать только так!

Напомним! Дни Библиотек мы ждали нетерпеливо и ждем их с интересом. Напоминаем! Дни Библиотек мы ждали нетерпеливо и ждем их с интересом.

Людмила Александровна вспоминает о своем первом библиотечнике - Удове Викентии Ивановне, с которой в 12-летнем и любящей школе «Область Школьная» более 40 лет до сих пор и день слышит: «За Авдеевну на любоему работю, о которой не могла с детства. Любимое занятие - уход за абонентами и резанка на даче. А еще она любит давать небольшие заметки на тему...

Только для Вас! Записывайте рецепты «Сюда Фасолька».

2 кг мясных помидор, 100 г чеснока, 100 г лука, 100 г соли, 100 г растительного масла, 30 г 9%-го уксуса, 35 г сахара, много петрушки и укропа (семена), первый переж по вкусу.

Все ингредиенты пропустить через мясорубку и тщательно перемешать. Ставить в жаркой посуде на огонь так, как описано выше, постоянно помешивая. Горючее огуе разложить по банкам, закатывать, укутывать на сутки. Хранить можно в комнатных условиях.



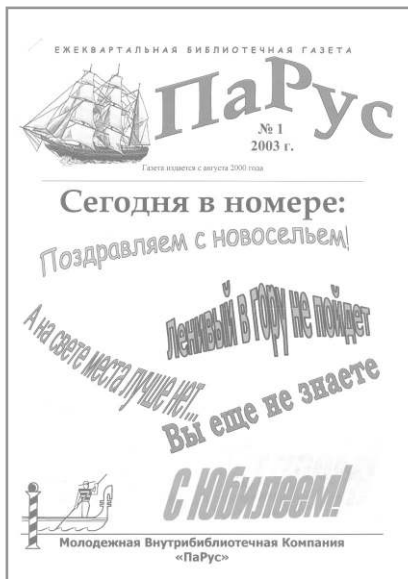

Бурятия, с. Кабанск, ул. Ленина;
тел. (301-38) 40-4-31

e-mail: scriip@burnet.ru

7. «Болтушка»: Ежеквартальная газета МУК «Объединение библиотек» Вологодская обл., г. Череповец .

Адрес редакции: 162600, Вологодская обл. г. Череповец, бул. Доменщиков, 32, ЦГБ им. В.В. Верещагина,
тел. (820-2) 57-56-47

8. «БЭМС: Быстрые, Энергичные, Молодые, Симпатичные»: Газета молодежного Совета МУК ЦСМБ г. Омска.

Тираж 100 экз. Рубрики газеты: «Тема номера», «Мнение», «Реплики Большого Босса».

Адрес редакции: 644048, г. Омск–10, ул. Масленникова, 62 ЦГБ; тел. (381-2) 31-90-97

e-mail: adm_csmb@omsknet.ru

9. «Волшебная шляпа»: Вестник Ивановской областной библиотеки для детей и юношества, г. Иваново.

Рубрики газеты: «Компьютер в библиотеке», «Родословная края», «Из кейса методиста», «Словарь».

Адрес редакции: 153000, г. Иваново, ул. Крутицкая, 9; тел. (093-2) 30-87-06

«Помоги себе сам», «Смеяться, право, не грешно», «Чернильница» (творчество библиотечкарей и читателей).

Адрес редакции: 170002, г. Тверь, Спортивный пер., 2, корп. 4;

тел. (082-22) 33-64-91

e-mail: tbs@tversu.ru

web: www.tosb.tver.ru

6. «Библиотечный вектор»: Газета Кабанской районной библиотеки, с. Кабанск, Республика Бурятия.

Газета выходит ежеквартально с мая 2002 года. Тираж 50 экз. Рубрики газеты: «Панорама библиотечной жизни» (статистика, хроника текущих событий), «Библиотека и закон», «Творческая лаборатория» (опыт работы библиотек по различным направлениям).

Адрес редакции: 671200, Республика

Дети Библиотеки

Молодежная
газета
Российской
государственной
библиотеки

Январь
2003 г.
№ 1(7)

Тема номера: Совет молодых специалистов

Интервью: Многие знают, что когда-то в нашей Библиотеке существовал Совет молодых специалистов, который занимался профессиональной деятельностью молодых сотрудников. Почему он распался... Наша молодежь стремится создать организацию, которая бы объединила и сплотила коллектив Библиотеки и занималась не только профессиональной, но и творческой деятельностью сотрудников. Такая организация появилась и пока она растет так и называется – Совет молодых специалистов (СМС). Что он собой представляет, и как он будет развиваться? За ответами на эти вопросы мы обратились к председателю Совета Светлане Александровне Боровой.

Борова Светлана Александровна работает в Библиотечном центре с 2000. Работала в Системе молодых специалистов Российской Государственной библиотеки, который впоследствии появился на свет...

Корр: Что такое СМС?
Света: СМС – это Совет молодых специалистов нашей Библиотеки, который занимается не только профессиональной деятельностью сотрудников, но и решает их самые более интересные и разнообразные. В Совет могут вступить все желающие в возрасте до тридцати лет, независимо от должности и места работы.

Корр: Света, как получился Совет молодых специалистов?
Света: Советом появилась газета «Дети Библиотеки». Потом в один прекрасный день мы обратились Людмиле Ивановне Тихоновой, ученой секретарю, с просьбой помочь и организовать конференцию молодых специалистов, которая прошла в ноябре 2002 года. Естественно мы согласовали, но для нас было это было впервые. Мы очень переживали, что не справимся с этой задачей. Хорошо, что руководство Библиотеки поддержало нас и все прошло успешно. На этой конференции мы познакомимся с нашими коллегами из других регионов России, где уже существуют молодежные организации. После этого появилась идея создать подобную организацию в нашей Библиотеке. Мы пригласили в дирекцию в проект создания Совета молодых специалистов Виктор Васильевича его председателем. Так и появился СМС.

Корр: Чем собирается заниматься СМС?
Света: Во-первых, газета «Дети Библиотеки». Нам бы очень хотелось, чтобы она стала обязательным элементом, связующим всех сотрудников Библиотеки вне зависимости от возраста, должности или отдела, помимо большого и разнообразного коллектива Библиотеки представляющего себя одной командой. Мы общаемся только с нашими коллегами из других региональных библиотек, которые тоже имеют свои молодежные группы.

Дети Библиотеки 2003(17)



2003
№5-6

**МОЛОДЫЕ
В БИБЛИОТЕЧНОМ ДЕЛЕ**

25



10. «Дети библиотеки»: Молодежная газета Российской государственной библиотеки, г. Москва.

Тираж 300 экз. Рубрики газеты: «Тема номера», «Что касается работы», «Фрутти-Тутти».

Адрес редакции: 101300, г. Москва, Воздвиженка, 3/5, 2-й подъезд

тел. (095) 203-68-61

e-mail: o_bubnova@mail.ru

11. «Info-Интеллект»: Ежемесячная информационно-развлекательная газета МУК «Библиотека Автограда» г. Тольятти.

Тираж 100 экз. Рубрики газеты: «Итого», «Библиопульс» (события библиотечной жизни), «Информбюро», «Наши юбиляры» и др.

Адрес редакции: 445023, г. Тольятти,

ул. Юбилейная, 8, тел. (8284) 35-01-42, 35-20-48

e-mail: S.Pavidis@bacititl.ru

12. «NB»: ежемесячная газета, Орган Свердловской областной научной библиотеки им. В.Г. Белинского, г. Екатеринбург.

Издается с 1998 г., 12 полос, тираж 200 экз.

Рубрики: «Библиотечный навигатор», «Хроники NB», «О нас (и мы) писали», «Гуманитарный стандарт».

Адрес редакции: 620219, г. Екатеринбург, ул. Белинского, 15, тел (343) 350-15-76

13. «Папарацци»: ежемесячная газета МУ «Библиотечная информационная система», г. Нижневартовск, Ханты-Мансийский Автономный округ.

Тираж 40 экз. Рубрики газеты: «Событие», «Горячая пятерка» (Хронология событий), «Ни дня без перла».

Адрес редакции: 628605, Тюменская обл., г. Нижневартовск ул. Дружбы народов, 22; тел. (346-6) 22-56-30

e-mail: mubis@nvarovsk.wsnet.ru

14. «ПАРУС»: Молодежная ежеквартальная газета Национальной библиотеки Республики Алтай, г. Горно-Алтайск.

Издается с августа 2000 года. Тираж 30 экз. Рубрики газеты: «Давайте познакомимся», «Немного истории», «Вы еще такого не видели».

Адрес редакции: 649000, г. Горно-Алтайск, пр. Коммунистический, д.32; тел. (388-22) 2-75-27 (отдел автоматизации)

15. «Территория»: Молодежная газета Российской национальной библиотеки, г. Санкт-Петербург.

Тираж 200 экз. Рубрики газеты: «Досье», «Публичности», «Литературный клуб «Новые пилигримы», «Вредные советы».



Адрес редакции: 191069, г. Санкт-Петербург, ул. Садовая, 18, ком. 98.
тел. (812) 110-57-85

e-mail: mc@nlr.ru

16. «Тринадцать. (13)»: Газета ЦГБ г. Новоуральска.

Тираж 20 экз. Рубрики газеты: «Презентуем», «Вступительная статья», «Книжная лавка», «Официальная версия», «Интересные люди нашей библиотеки», «Путевые заметки», «Библиотекари веселятся», «Библиотечные хроники», «Мозгодром».

Адрес редакции: 624130, Свердловская обл., г. Новоуральск, ул. Фрунзе, 13;
тел. (34370) 9-02-62, 9-04-67

e-mail: adm_lib@novotec.ru

17. «Читалка»: Газета сотрудников и друзей научной библиотеки Омского Государственного технического университета, г. Омск

Выходит ежеквартально. Тираж 500 экз. Рубрики газеты: «Лоцман» (новинки технической периодики), «Суперновинки» (инновационный опыт), «Гостинная» (Встречи с интересными людьми их творчество), «Диалоги у книжной полки», «Дискуссия».

Адрес редакции: 644050, г. Омск, пр. Мира, 11 Главный корпус ауд. 100 «б»;
тел. (381-2) 65-23-69

web: www.lib.omgtu.ru

18. «Это мы!»: ежеквартальная газета Молодежного Творческого Совета МУ ЦБС г.Ижевска

Выходит ежеквартально с марта 2001 года. Тираж 50 экз. Рубрики газеты: «Колонка редактора», «Это мы ... в мундире», «Это мы ... учимся у мастеров», «Экспресс-опрос» «Светские хроники» и др.

Адрес редакции: 426057, г. Ижевск, ул. В. Сивкова, 158;

тел. (341-2) 78-70-07 НМО, ИНТЕРНЕТ-класс (341-2) 78-00-18;

e-mail: nekrlib@udsu.ru

web: www.nekrlib.udm.ru

БИБЛИОТЕКА

ДЕКАБРЬ 2002

МОСКВА - ЗАПАД

Учредитель: библиотека № 193 им. А.Ахматовой

Уважаемые читатели!
Поздравляем вас с Новым 2003 годом!
Примите наши самые искренние пожелания здоровья, успеха, благополучия
и исполнения желаний в Новом году!
Пусть этот праздник принесет счастье, радость и добро вам и вашим близким!

**НАС ПОЗДРАВЛЯЮТ
НАШИ ЗАРУБЕЖНЫЕ ДРУЗЬЯ**

МОЗДРОМ РЕШЕНИЕ



ПРОГУЛКА ПО АРБАТУ: ЗАМЕТКИ С ВЫСТАВКИ ПРОФЕССИОНАЛЬНОГО ТВОРЧЕСТВА

Ирина Робертовна ФИЛАТОВА,
зав. информационно- библиографическим отделом
Наталья Владимировна КРАСНОПЁРОВА
главный методист по работе с детьми
Центральная муниципальная детская библиотека
им. М. Горького



Тамара Павловна ЛАПИНА,
главный библиотекарь отдела по связям
с общественностью
Центральной муниципальной
библиотеки им. Н.А. Некрасова
(г. Ижевск)



**«Чтоб показать библиотекарей талант,
Решили мы открыть ижевский наш Арбат.
Пусть меньше он московского собрата,
Но посетить его коллеги будут рады...»**

Таким поэтическим вступлением собственного сочинения открыла Лена Гузикова выставку профессионального творчества «Библиотечный Арбат». Ответственное слово участникам конференции произнесла директор Централизованной библиотечной системы г. Ижевска Татьяна Тимофеевна Мартынова, а право открыть выставку, было предоставлено Татьяне Сергеевне Макаренко, руководителю программы, председателю секции РБА «Молодые в библиотечном деле» (г. Москва).



Какой популярностью пользуется Арбат в Москве, рассказывать не надо. Магнит для гостей, для жите-

Торжественное открытие выставки
«Библиотечный Арбат».





Презентацию выставки «Библиотечный Арбат» проводят Т.Т. Мартынова и Е. Гузикова.

лей столицы маленький город в городе, он живет какой-то особой, пестрой, но в тоже время творческой жизнью. Наш ижевский библиотечный Арбат был многолюден, что само по себе и неудивительно — и нам и гостям было что показать и на что посмотреть. Наш Арбат - это широкая демонстрация творческих достижений во всех направлениях библиотечной деятельности.

Гостей «Арбата» встречали хозяйки в национальных удмуртском и татарском костюмах и угощали национальными сладостями: перепечами, табанями, чак-чаком.

Радовало многообразие творческих площадок, так как молодые библиотекари сегодня пытаются реализовать свои творческие способности в профессиональной деятельности: занимаются научными исследовани-



Национальные сладости для гостей фестиваля.





Вперед! В науку стройными рядами.

представили выставку исследовательских проектов молодых библиотекарей МУ ЦБС г. Ижевска **«Даешь науку в библиотечное дело»** (см. с. 49).

Большой профессиональный интерес был проявлен молодыми библиотекарями к выставкам **«Интеллектуальные завалы»** и **«Мое творческое ноу-хау»**, на которых были представлены самые разнообразные материалы.

Выставка **«Мое творческое ноу-хау»**, раскрыла печатную продукцию малых форм: рекламные буклеты, списки, закладки, открытки с логотипами библиотек.

Выставка **«Интеллектуальные завалы»** представляла более солидные плоды умственного труда: материалы научных исследований, сборники сценариев, методические пособия, библиографические разработки.



«Интеллектуальные завалы».



«Газетница» имела большой успех.

Утро - наилучшее время для просмотра прессы. Может быть, поэтому, а может быть потому, что было очень интересно, невероятной популярностью пользовалась **выставка «Газетница»**. Участники конференции познакомились с газетами, присланными и привезенными на Конкурсы библиотеч-



ных газет из разных городов России (см. статью на с. 23). Зрительское, вернее читательское жюри проголосовало моментально — газеты разошлись еще до того, как ведущие объявили эту площадку.

Во всех выставках активное участие принимали участники конференции-фестиваля из различных городов России – Новокузнецка, Иванова, Йошкар-Олы, Саратова, Горнозаводска, Перми и др.

«Наш поэтический союз, также прозы мастера приветствуют всех тружеников Арбата- профессионалов библиотечного труда!» Этими словами началась следующая презентация — презентация литературного альманаха **«Золотое перышко»**, в который вошли произведения сотрудников муниципальных библиотек г. Ижевска. Стихотворения, художественная проза, фантастические рассказы — таково жанровое разнообразие альманаха. Стихотворения из этого сборника были напечатаны на отдельных листочках и разложены в достаточном количестве на презентационном столе. Каждый мог взять на память понравившееся стихотворение. «Золотое перышко» можно назвать примером творческого проекта, который был осуществлен благодаря личному участию и на основе индивидуальных творческих способностей библиотекаря (см. с. 164).



Стихи на память.

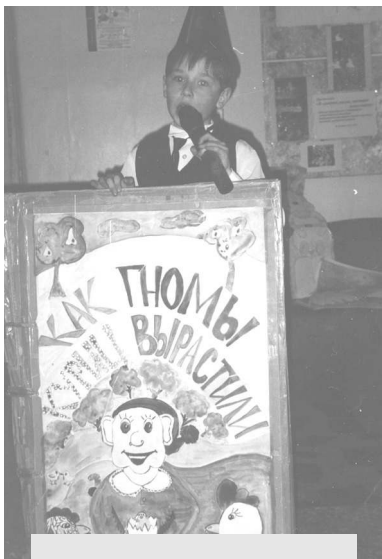

Презентация проекта «Планета детей».

О способностях и талантах библиотекарей можно было узнать из презентаций программ библиотек ЦБС, в которых принимали участие творческие читательские группы и театральные коллективы (клубы, детские кукольные театры и т.п.). Никого не оставило равнодушным представление под названием **«Планета детей»** — проект создания и выпуска книг, сочиненных и нарисованных детьми и для детей, реализуемый в детских библиотеках Ижевска совместно с республиканским творческим объединением «Солнцеворот». В этот день на «Библиотечный Арбат» пришли дети-авторы книг, чтобы сказать нам: «Наша планета — это планета детей. И все дети на этой планета талантливы».

Завершила нашу прогулку по Арбату «визитная карточка» детской библиотеки им. И.А. Крылова «Маленькие истории



из жизни Крыловки». 23 апреля 2003 г., прямо на нашей выставке были рассекречены тайные агенты, внедренные в детскую библиотеку для выявления важной информации, с целью передачи ее во времени и пространстве. Все сотрудники этой библиотеки имели кодовые номера: агент 001, агент 002... Особое внимание библиотекарей привлек к себе агент 006 со странным именем Чилдрик. Игрушка, изготовленная сотрудниками Крыловки, стала постоянным участником многих библиотечных мероприятий. Наши гости пытались узнать его поближе, сфотографироваться с тайным агентом 006.



Агенты из «Крыловки».
В центре - агент 006 Чилдрик.

Раскрывая методику столь необычного молодежного творческого проекта, следует добавить, что создать атмосферу почти настоящего Арбата помогло художественное оформление помещения — уличные фонари, объявления на колоннах, а дух Арбата был передан через художников, музыкантов, мастеров прикладного искусства. Гости подолгу стояли у выставки художественных работ молодой сотрудницы библиотеки им. Л. Толстого Елены Тюлькановой. Её акварельные работы притягивали посетителей «Арбата» своей необычной техникой.

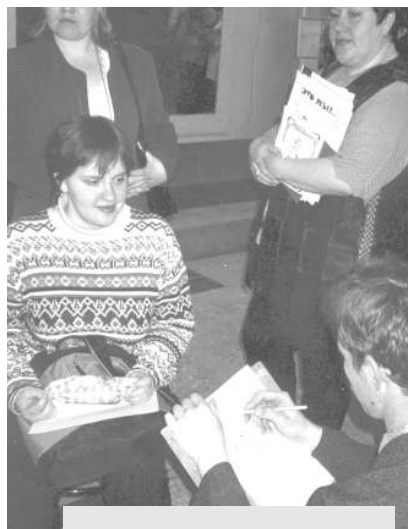

Художник и его муза.



Музыка и живопись - рядом.

Профессиональный художник рисовал портреты, а все желающие с удовольствием позировали.

Фольк-композиции самодеятельной музыкальной группы Республиканского училища культуры придали мероприятию особое камерное настроение. Участники конференции надолго задерживались около иг-



рающих музыкантов на какое-то время становясь их слушателями, и, даже поклонниками. Импровизированный концерт продолжался и после закрытия на аллеях Оздоровительного комплекса.

Сувенирная лавка, предлагала всем желающим не просто сувениры, а произведения искусства сделанные руками и творческой мыслью учащихся Удмуртского республиканского училища культуры: керамические панно, расписные доски, колокольчики, забавные игрушки.

Чудо-мастер из Центральной муниципальной детской библиотеки им. М. Горького Ирина Рудольфовна Машковцева показала полезные для библиотек приспособления из самых разнообразных бытовых материалов. (см. стр.179)

Заключительным аккордом прозвучала песня Сергея Мазаева «По весеннему Арбату ты идешь», гости отправились в зал для просмотра видеороликов, посвященных библиотеке и библиотекарю. И изменился наш Арбат, стал тихим и задумчивым, потому что, как и московский собрат, он живет жизнью гуляющих по нему людей, уличными музыкантами и художниками, шумом улиц.



Чудо мастер из Ижевской детской библиотеки.

Погасил огни ижевский библиотечный Арбат, но уже начинает разгораться свет бульваров Молодых дарований Екатеринбурга, на который мы все соберемся в апреле 2004 г. на III-й конференции-фестивале «Молодые в библиотечном деле: Карьера. Имидж»

ИТОГОВЫЙ ДОКУМЕНТ

II Международной научно-практической конференции-фестиваля «МОЛОДЫЕ В БИБЛИОТЕЧНОМ ДЕЛЕ: ПРОФЕССИОНАЛЬНОЕ ТВОРЧЕСТВО» (г. Ижевск, 22-24 апреля 2003 года)

II Международная научно-практическая конференция-фестиваль «Молодые в библиотечном деле: профессиональное творчество» была организована по инициативе Библиотечного благотворительного фонда, Центральной муниципальной библиотеки им. Н.А. Некрасова г. Ижевска при участии Министерства культуры Российской Федерации, секции «Молодые в библиотечном деле» Российской библиотечной ассоциации. В конференции приняли участие библиотечные работники федеральных, региональных, муниципальных, сельских, специальных и учебных библиотек, представители учебных заведений, специалисты министерств, управлений и комитетов по культуре, члены общественных организа-



ций, в том числе профессиональных – всего около 500 человек из 52 регионов Российской Федерации и одной зарубежной страны.

В ходе мероприятия был рассмотрен большой круг тем и вопросов:

Участие молодых библиотекарей в творческом инновационном процессе библиотек;

Роль творческой личности в создании привлекательного образа библиотеки;

Интеллектуальное и художественное творчество молодых библиотекарей и его использование в создании новых библиотечных продуктов и услуг;

Творчество молодых библиотекарей в организации профессиональных коммуникаций;

Возможности и условия для реализации различных видов творчества библиотекарей в профессиональной деятельности;

Роль профессионального творчества в изменении стереотипов и поднятии имиджа библиотечной профессии и др.

Особенностью конференции-фестиваля явилось сочетание традиционных форм обучения и изучения лучшего опыта библиотечной работы с активными методами, способствующими диалогу и общению молодых профессионалов.

Конференция–фестиваль показала, что развитие библиотек, наряду со старшим поколением определяют высокопрофессиональные, творчески мыслящие и работающие молодые кадры. Сегодня библиотеки России накопили значительный опыт по реализации проектов и программ, частью которых является творчество молодых. Многие из них заслуживают не только внимательного изучения, но и распространения, в том числе на региональном и федеральном уровнях. Однако следует также отметить, что не всегда в библиотеках создаются условия, в которых молодые сотрудники могут в полной мере реализовать свои интеллектуальные и художественные способности. Сегодня это во многом зависит от сложных финансовых условий, отставании библиотечных учреждений по техническому уровню и т.д. Существуют и моменты, которые связаны с человеческим фактором, когда молодым кадрам не дают возможности творчески проявиться из-за существующей служебной иерархии.

Поэтому участники конференции признали:

- актуальность разработки программ по вовлечению и закреплению молодежи в библиотеках и проведению мероприятий, способствующих наиболее полному раскрытию их творческого потенциала;

- целесообразность создания Советов молодых специалистов в каждой библиотеке, а Координационных Советов по библиотечной молодежной кадровой политике при Министерствах и департаментах культуры;

- необходимость разработки федеральных программ:

«Кадры библиотек России» с обязательным мониторингом положения молодых библиотечных кадров;

«Престиж профессии» с разработкой системы действий, формирующих общественное мнение;

- своевременность и целесообразность проведения в 2005 г. Форума молодых библиотекарей России.





Девочки, дорогие!

Какие же вы молодцы!

*Людмила Александровна
Дубровина (главный специалист
отдела библиотек
Министерства культуры РФ
г. Москва)*

Дорогие коллеги!

**Спасибо вам огромное за
чудесный семинар.**

**Надеюсь еще раз приехать,
жду вас в гости.**

*Жданов Илья, ЦРБ,
г. Беломорск, Карелия*

Все здорово!

Вот бы еще встретиться!

Ждем к себе в гости!

Будем рады.

РЮБ им. А. Гайдара, Казань

Здорово! Класс!

Успехов, удачи!

Ждем приглашений еще!

Приезжайте сами!

*ЦБС, Омутинск, Кировская
обл.*

Все было хорошо.

А дальше будет лучше...

Йошкар-Ола

Все было просто класс!

Девочки, вы молодцы!

Удачи!

Приезжайте к нам!

МУК ЦБС ЦГБ, Горнозаводск

Шел апрель 2003 года. Поезд выплюнул двух дам с большими сумками на перрон станции Агрыз, где их и прочих пассажиров радушно встретили торговцы сигаретами, едой и изделиями народных промыслов.

Поозиравшись, дамы взялись за сумки и начали восхождение на виадук. Снизу донеслось:

- Девушки, вы не библиотекари?

- Библиотекари! – радостно откликнулись дамы.

- Из Омска?

- Из Омска!

- Мы так и поняли, судя по потерянным взглядам.

Еще двумя такими же потерянными были коллеги из Новокузнецка.

Но через пару минут дамы попали в руки Катюши Нипорка и весело катили в маршрутке, общаясь и непосредственно, как дети, комментируя все, что видели за окном.

Пункт назначения – Ижевск. Повод – 2-я Международная научно-практическая конференция «Молодые в библиотечном деле: Профессиональное творчество».

У некоторых участников мероприятия была одна задача - слушать и узнавать. У некоторых две: слушать, узнавать и выступать. У омычек было три задачи - слушать, узнавать, выступать и замечать все, что могло бы пригодиться, в организации «Библиокаравана-2003», который будет проходить в Омске с 3 по 9 августа.

Они не просто поднимались по лестнице - они говорили: «О, хорошая идея!» и фотографировали оформление стены. Они не просто наслаждались теплом и солнцем - они задумчиво кивали: «Погоду надо обеспечить». Они не просто знакомились и хохотали - они налаживали связи.

И понимая, как трудно организовать такое большое дело и учесть все мелочи, встречая на каждом шагу знаки внимания, не уставали восхищаться изобретательностью и предпринимательностью хозяев.

После такого приема, думали омычки, трудно будет не ударить лицом в грязь. Но Омск постарается.

Спасибо Ижевску за теплый прием и интересную программу, а всем остальным городам России за общение и новые идеи.

Пусть время многое меняет,

Пока читают книги люди,

Мы были, есть и, уверяем,

Мы еще очень долго будем!

*Лариса Зайцева и Марина Захаренко,
ЦБС, г. Омск*

**Ваше объединение
прекрасное!**

Ваши мысли лучшие!

**Так держать, молодые
библиотекари!**

*Сергей Владимирович
Протозанов (вице-мэр
г. Ижевска)*

**Вы – большие
профессионалы!**

Вы – большие энтузиасты!

Я восхищена!

**Более внимательных людей я
еще не встречала!**

*Татьяна Федоровна Берестова
(научный сотрудник кафедры
информатики и
документоведения Челябинской
Государственной академии
культуры и искусства)*

**Выборг ждет с ответным
визитом!**

МУК ЦГБ им. А. Аалто

**С любовью, благодарностью и
наилучшими пожеланиями!**

РГБ, Москва

Круто мы попали в Ижевск!

Спасибо вам за все!

*Ирина Чернышова, Ивановская
областная библиотека для
детей и юношества, г. Иваново*

**Великолепная организация
конференции!**

Спасибо за гостеприимство!

ПНТБ СО РАН, Новосибирск



МОЛОДЫЕ БИБЛИОТЕКАРИ О РЕАЛИЯХ И ПЕРСПЕКТИВАХ ПРОФЕССИИ

БИБЛИОТЕКАРЬ — ЧЕЛОВЕК КРЕАТИВНЫЙ

Екатерина Валерьевна НИПОРКА,
ведущий методист по работе с юношеством
Муниципального учреждения ЦБС
(г. Ижевск, Удмуртская республика)



Наше сложное время изобилует столь быстрыми и резкими переменами, что они, порой, подобны катаклизмам. Социальные и технологические изменения, которые в прошлые столетия затягивались на десятки лет, теперь могут произойти в считанные месяцы или даже дни. Развитие общества, инновационные процессы неизбежно будут заставлять людей приспосабливаться к новым, меняющимся условиям жизни и требовать качеств, позволяющих творчески и продуктивно подходить к любым изменениям.

В этой связи можно рассмотреть профессиональную деятельность библиотечного работника в современном мире. Помимо выполнения традиционных обязанностей, библиотекарю приходится осваивать новые информационные технологии, работать в условиях выполнения каких-либо финансовых задач, отвечать на запросы, связанные с новыми научными дисциплинами.

Обычным препятствием к перестройке своих взглядов и ценностей согласно требованиям времени является возраст человека. Люди старшего поколения не всегда осознают необходимость в видоизменении своих планов и представлений. Как правило, молодое поколение способно быстро принимать и усваивать новое. Поэтому такие характеристики современной жизни, как нестабильность и обновление социальных форм во многом относятся к устремлениям молодежи как очень подвижной и наименее консервативной части общества. Молодые люди поставлены сегодня в условия, требующие от них самостоятельного выбора моделей поведения. Но, так или иначе, в сложившихся условиях человеку, независимо от его возраста, нужно активизировать свой творческий потенциал, развить в себе креативность — самостоятельную творческую деятельность, а также обладать гибкостью, активностью и разносторонностью взглядов. Быть постоянно изменяющимся в изменяющемся мире для того, чтобы адекватно реагировать на эти перемены, — это и есть проявление креативности, неповторимости, уникальности.



В психологическом понимании творческое отношение является одним из основных моментов успешности учебной, трудовой и любой другой деятельности. Творчество можно рассматривать и как проявление активного отношения к новому, и как процесс создания нового. Творческая деятельность, как правило, многообразна, поскольку каждый элемент искусственной среды, окружающей человека, является её результатом. Креативность представляет собой нормальный, естественный процесс, но уровни его проявления зависят от личностных качеств человека и его сферы жизнедеятельности, в нашем случае, профессиональной.

Креативность является специфическим для разных областей деятельности, и в каждом конкретном случае приводит к созданию самых разнообразных продуктов. Ими могут стать стихотворение, рисунок, музыкальное произведение или танец, а в условиях библиотечного дела это могут быть необычно оформленная книжная выставка, литературно-творческий вечер и многое другое. В связи с распространением новых информационных технологий творческими продуктами могут стать, например, выпуск собственных компакт дисков, создание Интернет-сайта библиотеки, электронных каталогов и многое другое.

Основными условиями, необходимыми для более полного проявления творческой (креативности) являются следующие.

- создание в профессиональной сфере психологического климата принятия другого человека и себя, своей непохожести и открытие своей же креативности. Фактически речь идет о психологической безопасности каждого конкретного человека;

- свобода от оценок окружающих;

- климат психологической свободы: атмосфера дозволенности, открытости, игры и спонтанности.

Однако, не всегда мы имеем достаточную психологическую свободу, особенно взрослые люди, которые, в отличие от детей, бывают менее творческими. Чтобы этого не происходило, надо помнить о том, что каждый человек ценен, достоин и обладает возможностями творческого восприятия мира, проявления себя.

В настоящее время существует интересная точка зрения психологов о том, что в обществе таланты растрачиваются попусту, и причина этого — в отсутствии понимания того, что креативность сама по себе является продуктом. Также, как измеряется валовый продукт, можно измерять национальный индекс креативности, который будет составлен из музыкальных, литературных и художественных творений, технологических инноваций и научных открытий. Тогда мы сможем оценить уровень проявления творческого потенциала в стране. В этом случае, систематически изучая креативность, ее можно будет осознать и развивать как ресурс.

Рассматривая это понятие в рамках профессионального творчества молодых библиотекарей, стоит обратить внимание на то, что оно основано на профессионально значимых качествах, на особенностях деятельности библиотечного работника. Мы решили провести психологическое исследование среди сотрудников муниципальных библиотек с целью выявления профессионально значи-



мых личностных качеств молодого библиотекаря. Картина получилась довольно интересная.

Молодые библиотекари муниципальных библиотек г. Ижевска в возрасте до 35 лет, имеющие разный профессиональный трудовой стаж, лишь в небольшой степени различаются по некоторым чертам личности. Однако исследуемые личностные качества молодых сотрудников в той или иной мере являются залогом их профессиональной успешности или, наоборот, неуспешности.

Молодые специалисты в области библиотечного дела отличаются довольно высокой степенью коммуникабельности. Общительность, как личностная черта, предполагает мягкость характера. К данному набору качеств можно добавить и достаточно высокий уровень дипломатичности. Таким образом, можно определить наиболее общие, сходные черты личности молодого библиотекаря Муниципальной ЦБС г. Ижевска: это — общительный, дипломатичный, коммуникабельный человек с мягким характером.

При этом можно было увидеть проявление и другой черты — консерватизма, стереотипности мышления библиотечных работников, или их ригидности. В какой-то степени, стереотипы облегчают взаимодействия людей в стандартных ситуациях и окружающем мире, но когда речь идет о творчестве, они предстают как препятствие. Творческая личность в этом смысле противостоит стандартности, поскольку обладает не только существенно расширенным набором суждений, но и навыками преодоления стереотипов и выработке новых представлений.

Однако, именно эта черта — консерватизм, системность всех производственных процессов, позволяет «выжить» библиотечной структуре как таковой и не разрушиться. Ведь ее основа — это классификация, которая строится согласно строгому порядку, здесь мало места какой-либо гибкости или творчеству. Поэтому и существуют основные профессиональные требования, предъявляемые к библиотекарю, работающему, например, с книжным фондом: владение навыками организации и систематизации книжного фонда (расстановка фонда, ведение каталога), знание методики списания литературы и многое другое.

Стереотипную «основу» библиотечной системы можно сравнить с фундаментом дома, который должен быть крепким, иначе дом не выстоит. А вот вид дома может быть разным. И как раз сейчас библиотечный мир переживает такое время, когда, образно говоря, происходит «строительство» разного рода сооружений. Иначе говоря, в настоящее время библиотекари все больше начинают заявлять о себе в обществе. И все это — проявление творческого подхода к работе, или креативности. Знание научных основ творчества, умение использовать их позволит библиотекарям сделать библиотечную систему более мобильной, гибкой для использования широкими слоями населения, ее пользователями.

Иными словами, библиотечные работники пытаются изменить сложившееся в обществе стереотипное представление о себе, как о «серой мыши» или «синем чулке», используя современные подходы к работе, применяя новые направления, такие, как автоматизация, Интернет, новые информационные услуги. Также хочется отметить и работу в помощь молодежи — создание своего ро-



да молодежных информационных центров при библиотеке. Широко стала использоваться в библиотечной сфере проектная работа, которая тоже требует творчества, но уже интеллектуального.

Все чаще социологами совместно с библиотекарями начинают изучаться информационные потребности читателей. Подобные исследования позволяют как можно лучше раскрывать книжные фонды согласно запросам читателей, комплектоваться именно той литературой, которая востребована. Разрабатываются также различные библиотечные программы в рамках просвещения, воспитания, содействия нравственному, духовному и эстетическому развитию личности. И в этом случае без полета творческой мысли просто не обойтись.

Таким образом, подводя итоги всему вышеизложенному, хочется отметить, что библиотечная профессия - творческая, и библиотекарь, в частности, молодой – творческая личность со своими интересными идеями и взглядом на мир. Творческий подход, или креативность, необходим для любой профессии, для продвижения вперед.

Необходимо сказать, что проведенное психологическое исследование по вопросу профессиональной деятельности библиотекаря, не претендует на всесторонний анализ личности библиотекаря оно представляет собой лишь некоторые шаги в этой области. И вопрос имиджа библиотекаря «кто мы – «скромненький синий чулочек или...?» остается открытым. А это создает перспективу для новых заявлений о своей творческой активности, утверждениям о необходимости изменить старый стереотипный образ библиотекаря и внедрить новый, соответствующий требованиям времени.

МОЛОДЫЕ КАДРЫ РОССИЙСКОЙ ГОСУДАРСТВЕННОЙ БИБЛИОТЕКИ И ИХ ПЕРСПЕКТИВЫ

Анна Владимировна ПЛЕШИВЦЕВА,
*главный библиотекарь
Российской государственной библиотеки,
(г. Москва)*



Российская государственная библиотека (РГБ) является национальной библиотекой страны, а также одной из самых крупных библиотек в мире. Миссия РГБ заключается в собирании, сохранении и предоставлении в пользование обществу универсального фонда документов, отражающих знания человечества и имеющих, прежде всего, отношение к России и её национальным интересам.

В стенах библиотеки находится уникальное по своей полноте и универсальное по содержанию собрание отечественных и зарубежных документов на 247



языках мира; объём фонда библиотеки сегодня составляет 42,8 млн. единиц хранения. Площадь, занимаемая библиотекой, достигает 132 тыс. квадратных метров. В библиотеке 22 читальных зала, рассчитанных на 2100 посадочных мест. Штат библиотеки составляет 2300 человек, из них 430 сотрудников в возрасте от 17 до 30 лет, что составляет 22% от всего персонала. Молодежь задействована во всех подразделениях библиотеки.

В фондах РГБ имеются специализированные собрания карт, нот, звукозаписей, редких книг, изоизданий, диссертаций, газет и т.д. РГБ обеспечивает всестороннее раскрытие своих богатейших книжных фондов в интересах развития науки, культуры и образования посредством системы каталогов и картотек, разнообразных форм выставочной работы.

Библиотека осуществляет подготовку сводных каталогов русской книги, издает фундаментальные научно-вспомогательные библиографические пособия.

Здесь проводятся просветительные, образовательные акции с участием ученых, писателей, художников и артистов: презентации новых книг, читательские конференции, диспуты, концерты и другие культурные программы.

РГБ располагает научно-информационным центром по культуре и искусству - Информкультура. Он осуществляет информационное обеспечение культурной деятельности в России на основе целенаправленного выявления, сбора, систематизации и анализа документальных потоков отечественной и зарубежной литературы.

В связи с развитием технологических процессов, внедрением компьютерных технологий развиваются новые направления работы, создаются специализированные отделы. Это, прежде всего, отдел поддержки и развития web-сайта РГБ, Отдел официальных и нормативных документов, где содержатся электронные базы данных, включающие нормативные акты; зал Интернет и электронных документов и электронный каталог.

Переход на новые технологии требует необходимой подготовки сотрудника, на обучение которого тратится немалое количество времени. В основном, молодые люди, устраивающиеся на работу, уже знакомы с компьютером. Надо сказать, что на современном этапе библиотеке особенно необходимы специалисты не только по библиотечному делу, но и по экономике, юриспруденции, психологии, социологии, филологии, журналистике, компьютерному программированию и т. д.

По состоянию на 2002 год состав молодого персонала по возрасту таков:

- до 18 лет- 1%;
- от18 до 25лет - 13%;
- от 26 до 30 лет - 8%;

С одной стороны, это не плохо: если в РГБ будет преобладать преимущественно молодежь, у кого перенимать опыт и традиции работы в библиотеке? Особенно в такой огромной организации, как РГБ.

Не зная, как всё создавалось и развивалось, не зная не только каких-то технологических, но и психологических нюансов в работе, трудно строить будущее. Необходимо обладать и теоретическими знаниями, которые впоследствии дополняются практикой, стремлением развиваться, достигать профессиональ-



ных успехов, самосовершенствоваться, а также не только брать, но и вкладывать собственные силы в Библиотеку.

Надо сделать ещё акцент и на взаимоотношения в самом коллективе между старшим и молодым поколениями. Ведь молодого сотрудника необходимо обучать, готовить и знакомить с тонкостями работы, подчас незаметными невооруженному глазу. Особенно это важно для комплекса библиотечного обслуживания, работа которого связана непосредственно с читателями.

Но для общего успеха необходимо, как говорится, согласие двух сторон - это стремление активизироваться и со стороны молодого, вновь пришедшего сотрудника, и помощь организации, заинтересованной в дальнейшем развитии своего дела, перспективном росте своих кадров.

РГБ предоставляет своим сотрудникам возможности развития, как производственного, образовательного, поскольку они тесно связаны между собой, так и творческого.

Что касается производственных перспектив, то, с образованием новых отделов сотрудники получили возможность ознакомиться с новыми процессами деятельности в библиотеке. Так, в 2002 г. был создан отдел поддержки web-сайта РГБ (<http://www.rsl.ru>) как специальное подразделение, занятое поддержкой и развитием информационных структур РГБ. Основной функцией сайта является информационное обеспечение новостного потока. По количеству информации, содержащейся на сайте и имеющихся ссылок к другим сайтам «второго уровня» web-сайт РГБ может на всех основаниях считаться порталом. Новым направлением в формировании сайта РГБ стало создание и размещение в Интернете сайтов подразделений РГБ, т.е. сайтов «второго уровня». В 2001 г. была завершена работа такого сайта НИЦ Информкультура - ведущего учреждения в системе научной информации по культуре и искусству в Российской Федерации.

По статистике, российские пользователи web-сайта составили 70%, а зарубежные - 30%. Разработками и нововведениями всех процессов занимаются, в основном, молодые специалисты с не библиотечным образованием.

На данный момент РГБ поддерживает 20 собственных баз данных, включая электронный каталог (ЭК), чей объем составляет около 2 млн. записей. В отделе Электронного Каталога проводятся лекции и обучение по работе с электронными ресурсами для всех сотрудников, чья работа напрямую связана с обслуживанием пользователей. Ведь хорошему специалисту необходимо обладать подлинной информационной грамотностью, уверенно владеть источниками информации и навыками информационного поиска.

При поступлении на работу в РГБ сотрудник, прежде всего, знакомится практически со всеми направлениями деятельности Библиотеки.

Уже более 60-и лет существует специальный Учебный Центр при РГБ, который занимается организацией повышения образовательного уровня молодого библиотекаря.

Подготовлены специальные программы для сотрудников с высшим и средним образованием.



Проводятся ознакомительные лекции о библиотеке, рассказывают о её истории, о системе повышения квалификаций сотрудников и т. д.

РГБ получила государственную лицензию на право образовательной деятельности: сотрудники с высшим небиблиотечным образованием проходят годичное обучение на Высших Библиотечных Курсах (ВБК), приравненных ко второму высшему образованию. Также предоставляется возможность поступить в аспирантуру и заняться научной деятельностью.

Кроме того, в Учебном Центре существуют курсы иностранных языков (английский, немецкий, французский, итальянский, испанский и японский), компьютерные курсы, курсы экскурсоводов по РГБ, тематические семинары. Учеба помогает молодым сотрудникам повышать свой профессиональный уровень, и у нас, таким образом, есть реальная возможность для непрерывного образования.

Но одними профессиональными интересами здесь не обойтись. Стоит уделить внимание и творческому потенциалу молодежи. Ведь, в основном все пытаются как-то себя реализовать: кто-то пишет стихи, прозу, поет, рисует, играет на музыкальных инструментах, увлекается театром и т. д. В 2001 г. было проведено анкетирование с целью выявления молодых талантов, которые хотели бы раскрыть свои способности и как-то себя проявить. В результате образовалась группа сотрудников, занявшаяся созданием молодёжной газеты под названием «Дети Библиотеки». В ней публикуются интервью с сотрудниками, имеющими колоссальный опыт работы в библиотеке и готовыми поделиться им с молодыми кадрами. В рубрике «Фрутти-Тутти» публикуются стихи молодых. В разделе «Наши Старости» печатаются отчеты Московского Публичного и Румянцевского музеев. На страничке, посвященной юмору, размещены различные забавные истории из жизни библиотеки. В рубрике «Что касается работы» сотрудники могут рассказать о впечатлениях от работы в РГБ, обсудить проблемы, связанные со своей деятельностью, или поделиться достигнутыми успехами и своими планами по поводу дальнейшей работы в библиотеке.

Не осталось без внимания и театральное искусство. Образовались 2 театральных кружка. Уже состоялись первые выступления одной их групп в Конференц-зале РГБ. Вниманию всех сотрудников библиотеки были представлены 2 спектакля по Л. Филатову «Сказ про Федота-стрельца, удалого молодца» и по М. и С. Дяченко «Похищенная принцесса». Пьесы были поставлены при полной инициативе молодых сотрудников, которые сами занимались режиссурой, костюмами и музыкальным оформлением постановок. Вторая же группа при поддержке центра социального развития занимается во главе с профессиональным режиссером, цель которого - обучить технике ораторского искусства, умению общаться и хорошо себя преподать.

Помимо этого, существует проект создания библиотечной команды КВН. Но для установления дружеских и профессиональных контактов было бы замечательно устраивать различные конкурсы не только в стенах своей библиотеки, но и соревноваться с другими библиотечными командами. Такая встреча запланирована с Российской Национальной Библиотекой в конце 2003 года, но круг команд можно и расширить.



В 2002 г. в РГБ было решено восстановить Совет Молодых Специалистов, направленный не только на развитие досуговой, но и научной деятельности молодежи.

Но, несмотря на все возможности, предоставляемые РГБ для развития профессионального уровня молодого библиотекаря, существуют проблемы, которые необходимо решить. Это связано с, достаточно большой текучестью кадров среди молодых сотрудников. К сожалению, многие студенты устраиваются на работу в библиотеку только на время своего обучения в вузе, хотя их специальности просто необходимы в стенах РГБ для дальнейшего развития библиотечно-информационной структуры.

В связи с нестабильной экономической ситуацией в стране и невысокой заработной платой в бюджетных организациях, молодежь не стремится устраиваться на малооплачиваемую работу.

В настоящее время уменьшилось число студентов, обучающихся библиотечной специальности, так как рейтинг этой профессии стоит, к сожалению, далеко не на первом месте. Если до 1995 г. 70% молодежи РГБ училась преимущественно на библиотечно-информационном факультете, то на данный момент это число сократилось до 30%. До недавнего времени, а именно до 2000 г., с библиотекой сотрудничал МГУКИ (Московский государственный университет культуры и искусств). Это позволяло сотруднику без высшего образования бесплатно пройти годичную подготовку на Рабфаке для поступления на библиотечный факультет в целевую группу при РГБ. Библиотекари РГБ сдавали вступительные экзамены в стенах библиотеки, отдельно, а не в общем потоке. Занятия проводились в Учебном Центре при РГБ. Но, к сожалению, с недавнего времени сотрудничество между МГУКИ и библиотекой прекратилось, и библиотекари РГБ поступают в ВУЗ на общих основаниях.

Администрации РГБ и её молодым сотрудникам не безразлично будущее библиотеки, и, несмотря на все проблемы, с которыми им приходится сталкиваться, они совместно предпринимают достаточно активные шаги по устранению возникающих трудностей по закреплению молодежи в библиотеке.

БИБЛИОТЕКА — СОВРЕМЕННАЯ, ПРИВЛЕКАТЕЛЬНАЯ, ПРЕСТИЖНАЯ: ВЗГЛЯД МОЛОДЫХ



Нина Олеговна ТАРАНЦЕВА,
*научный сотрудник
Российской национальной библиотеки
(г. Санкт-Петербург)*

Перед сотрудниками любой библиотеки хоть раз вставал вопрос о том, какое впечатление (образ, зрительный ряд) она вызывает у читателей. В этой области неод-



нократно проводились библиотковедческие, социологические и культурологические исследования. Известно, насколько образ библиотеки важен для читателя. От этого зависит очень многое: работа библиотеки, кто и как часто ее посещает, короче говоря, образ библиотеки создает и строит ее авторитет.

Конечно, больше всего нам хотелось бы, чтобы библиотека была привлекательной, современной, престижной. Одним словом, была идеальной и для читателей, и для сотрудников. Была бы ультрасовременной и «продвинутой», - то есть использовала всевозможные новые информационные технологии, а также ее фонды были бы хорошо укомплектованы по всем отраслям знаний. Была бы уникальной, индивидуальной, привлекательной. В ней было бы приятно и удобно провести с пользой несколько часов. Чтобы библиотека была местом, где создана максимально комфортная зона для читателей, а также персонал имел возможность эффективно и беспрепятственно работать. Престижной, чтобы читатели гордились, и никому из них не было бы стыдно сказать: я иду в библиотеку.

Как всего этого добиться? Очень трудно. Необходимо сломать многие стереотипы.

На сегодняшний момент наша профессия не входит в число престижных, потому что имидж, который мы хотим создать, и образ, который сложился в головах нашего населения (читателей), достаточно сильно различаются, хотя сегодня профессия библиотекаря начинает ассоциироваться не только с книжными полками и пыльными хранилищами, но и с понятием электронной информационной супермагистрали.

Привлечению читателя в библиотеку в полной мере способствуют грамотная, красивая, хорошо организованная рекламная деятельность. Для организации современной рекламы можно привлечь квалифицированных художников, грамотных advertiser (рекламщиков).

Вернемся к началу. На первый взгляд, понятия «современная» и «привлекательная» библиотека очень близки. Но так ли это? Я постараюсь донести до читателя информацию, которую вкладывают молодые специалисты РНБ в эти понятия, чтобы каждый задумался - в силах ли один конкретный библиотекарь изменить что-то, что повлияло бы на восприятие учреждения, в котором он работает?

Для начала хочу немного отступить от темы и постараться разграничить два понятия: «образ» и «имидж». Может быть, моя трактовка слишком субъективна, но, на мой взгляд, между этими понятиями существует разница.

Имидж библиотеки создается ее сотрудниками (библиотекарями) целенаправленно, в соответствии с тем, какой они хотят представить свою библиотеку в глазах общественности. Показывая ее сильные стороны, они стремятся использовать все потенциальные возможности, чтобы показать библиотеку индивидуальной и уникальной. Имидж - целенаправленная рекламная политика библиотеки. Ряд PR - акций, направленных на создание положительного образа библиотеки, ее имиджа, связан с этим стремлением: утвердить сложившееся позитивное мнение или изменить негативное в лучшую сторону.



Употребляя термин **«образ библиотеки»**, я подразумеваю, что это тот зрительный ряд, та картинка, стереотип, которые непроизвольно возникают при упоминании слова «библиотека». Образ, уже сложившийся у читателя и который, к сожалению, очень сложно исправить и изменить в лучшую сторону. В худшую изменить гораздо легче.

Что же может повлиять на создание образа библиотеки? Образ библиотеки зависит от ее названия. Думаю, сухие слова «филиал № 3 ЦБС города Ижевска» не скажут вам ничего, не дадут позитивной ассоциации, возможно, даже не заинтересуют. А вот такие названия, как «Библиотека - Центр экологических знаний», «Духовное возрождение», дадут определенную установку, вполне возможно, отложатся в вашей памяти.

Конечно же, основное влияние и огромную роль в создании у читателя образа библиотеки играет укомплектованность фондов, быстрое и качественное обслуживание, интерьер библиотеки и ее внутреннее пространство, но больше всего на создание образа библиотеки влияет человек, который обслуживает читателя.

Проводя конкурс «Мисс Российская национальная библиотека – 2003», мы стремились получить ответ на вопрос, что есть «библиотека» и «профессия библиотекаря», что думают об этом молодые сотрудники РНБ. В связи с этим, наряду с выяснением обычных социально-демографических данных, мы стремились так построить анкету, чтобы ответы на вопросы были максимально содержательными, и с большим удовлетворением мы убедились, что молодежи далеко не безразлична своя специальность и то, как ее воспринимают в обществе. Этот вопрос больше других заинтересовал наших конкурсанток, на него были получены наиболее развернутые ответы. Многие из участниц, отвечая на вопрос: «Каким Вы себе представляете современного библиотекаря», причисляли себя к этой категории.

И вот тот собирательный образ, который получился в результате анализа и обобщения полученных данных.

Современный библиотекарь должен быть лицом своей организации - молодой, умный, культурный, энергичный, коммуникабельный, терпеливый, умеющий найти общий язык с коллегами по работе, компетентный, лучше - мужчина. Доброжелательный, вежливый, старательный, трудолюбивый, добросовестный, организованный, заботливый, творческий, стремящийся все узнать человек, с улыбкой на лице и с книгой в руках. По мнению конкурсанток, он должен быть высокообразованным эрудированным специалистом в «различных отраслях знаний, профессионалом с чувством собственного достоинства, умеющим оперативно найти информацию нужную читателю, способным дать консультацию практически по любой теме. Он должен быть интеллигентным человеком, немного филологом, немного историком, хорошим психологом, и, естественно, оратором и неплохим бегуном, владеющим системой информационных технологий (уверенным пользователем компьютера, умеющим применять Интернет-ресурсы, а также самые новейшие разработки в сфере информационного обслуживания). Он должен быть симпатичным и привлекательным, обязательно оптимистом, любящим свою работу, почему-то в очках; если это жен-



щина - то со стройной фигурой и в костюмчике с юбкой выше колена. Некоторые считают, что современный библиотекарь должен предпочитать духовные ценности карьерному росту. Вот такие библиотекари, по мнению наших молодых коллег, вписываются в стандарты современного общества.

Слушатели высших библиотечных курсов Российской национальной библиотеки с помощью заведующей сектором обслуживания читателей Татьяны Владимировны Соколовой составили коллективную модель идеального библиотекаря, эмоциональный портрет, тот образ, к которому, по их мнению, надо стремиться, совершенствуя свои профессиональные качества. Они назвали 150 качеств и свойств, в числе которых были аккуратность, благожелательность, бескорыстие, вежливость, гибкость, деликатность, чувство юмора, коммуникабельность, наблюдательность, находчивость, ответственность, порядочность, стрессоустойчивость, терпение, точность, честность, чуткость, уравновешенность, а также жизнерадостность и мудрость. Как видим, многие качества, названные молодыми сотрудниками, совпадают с научно-обоснованной моделью, разработанной учеными (специалистами).

Очень важно для нас было узнать, как молодежь видит себя, о чем мечтает, к чему стремится, какие цели ставит, как планирует устроить свой карьерный рост и планирует ли вообще в дальнейшем работать по специальности. Является ли библиотека для них временным пристанищем в течение своей учебы в вузе или приход сюда - это обдуманное решение стать квалифицированным специалистом.

Для того, чтобы получить дополнительную информацию, мы задали вопрос: «Что Вы думаете о своей профессии?» На этот вопрос были даны разнообразные ответы, в том числе и не содержащие информации: «Я еще слишком мало работаю», «Я еще только получаю профессию», «Я не волшебник, я только учусь». Но все же можно в какой-то мере представить себе, что думают молодые о своей специальности, работе и профессии.

Библиотекарь, являющийся ключом к «сейфу» с информацией, одна из самых нужных и полезных обществу профессий в сфере обслуживания, необходимая, и, как любая другая, достойная всяческого уважения. Кроме того, эта профессия интеллектуальная, творческая, благодаря ей люди любых возрастов приобщаются к культуре. Это интересная работа для искренне увлеченных своим занятием людей, приносящая многим пользу. Особенно остро нужна людям, которые плохо ориентируются в информационном потоке и библиотеке. Это профессия, которой можно гордиться, а библиотечное образование никому не станет лишним и не помешает в дальнейшей жизни.

Важно, чтобы каждый библиотекарь знал не только то, каким должен быть привлекательный современный библиотекарь, но и как таким стать. Так что в дальнейшем предполагаю совместно разработать пособие «Идеальный библиотекарь, или Есть к чему стремиться»).

Современная библиотека - очень емкое, неоднозначное понятие, имеющее много трактовок. Каждый рисует свой образ идеальной библиотеки, свое видение, представление. Для одних - это, в первую очередь, материально-тех-



ническая база. Для других, - место, где работает современный библиотекарь. Для третьих, - место работы и знакомств.

Проводя анкетирование, мы стремились узнать, какой же должна быть современная библиотека, в которой будет работать такой «продвинутой» библиотекарь.

И вот что мы выяснили:

Современная библиотека - общедоступный информационно-культурный центр, где обязательно требуется умение мобильно реагировать на потребности и запросы общества, строить свою деятельность на основе их изучения, Библиотека - необходимая для человека среда обитания, в стенах которой редко звучит слово «нет». Библиотека - учреждение, все силы которого должны быть направлены на привлечение читателя и создание максимально комфортных условий для работы, которое потрясает воображение читателем не только своим современным дизайном, но и разнообразием услуг, открытым стилем общения с пользователями - словом, жители тянутся туда сплошным потоком. Это место, хорошо оснащено новыми электронными библиотечными технологиями, мультимедийным оборудованием. Здание отремонтировано и радует глаз, читатели всегда вежливы и сообразительны, доброжелательны и все понимают, а зарплата библиотекаря соответствует мировому Стандарту, так как библиотека достойна этого уровня.

Мы понимаем, что многое зависит от того, кого спрашивают: читателя или сотрудника библиотеки, а также, в какой библиотеке этот опрос происходит (в городской или сельской, в универсальной или отраслевой, в Всероссийская государственная библиотека иностранной литературы или Государственной публичной исторической, предназначенной обслуживать детей или взрослых, в специализированной или общедоступной). У каждой из этих библиотек своя специфика работы, свои нюансы, свой подход к трактовке понятия современной библиотеки.

Нам хотелось выявить ли разницу между понятиями «привлекательная» и «современная». Выяснили, что разница есть, по крайней мере, проглядывается.

Привлекательная библиотека - это та библиотека, в которой созданы все условия для заботы и творчества - красивые, уютные читальные залы, медиатека, комнаты для отдыха и развлечений, приятная атмосфера, удобная обстановка, теплое отношение. Библиотека, в которой работают отзывчивые сотрудники, где существует свободный доступ к книгам и богатым информационным ресурсам, которые отвечают всем требованиям пользователей библиотеки.

Вот таким, на мой взгляд, представляется облик библиотеки будущего: оснащенная современным оборудованием, техникой, использующая высокие технологии. Ее здание устроено по индивидуальному проекту именно для библиотеки; библиотека не встроена в другое помещение, «переоборудованное под библиотеку», а имеет современный дизайн и правильное освещение. Библиотека, в которой уютно и удобно всем: и работникам, и пользователям.



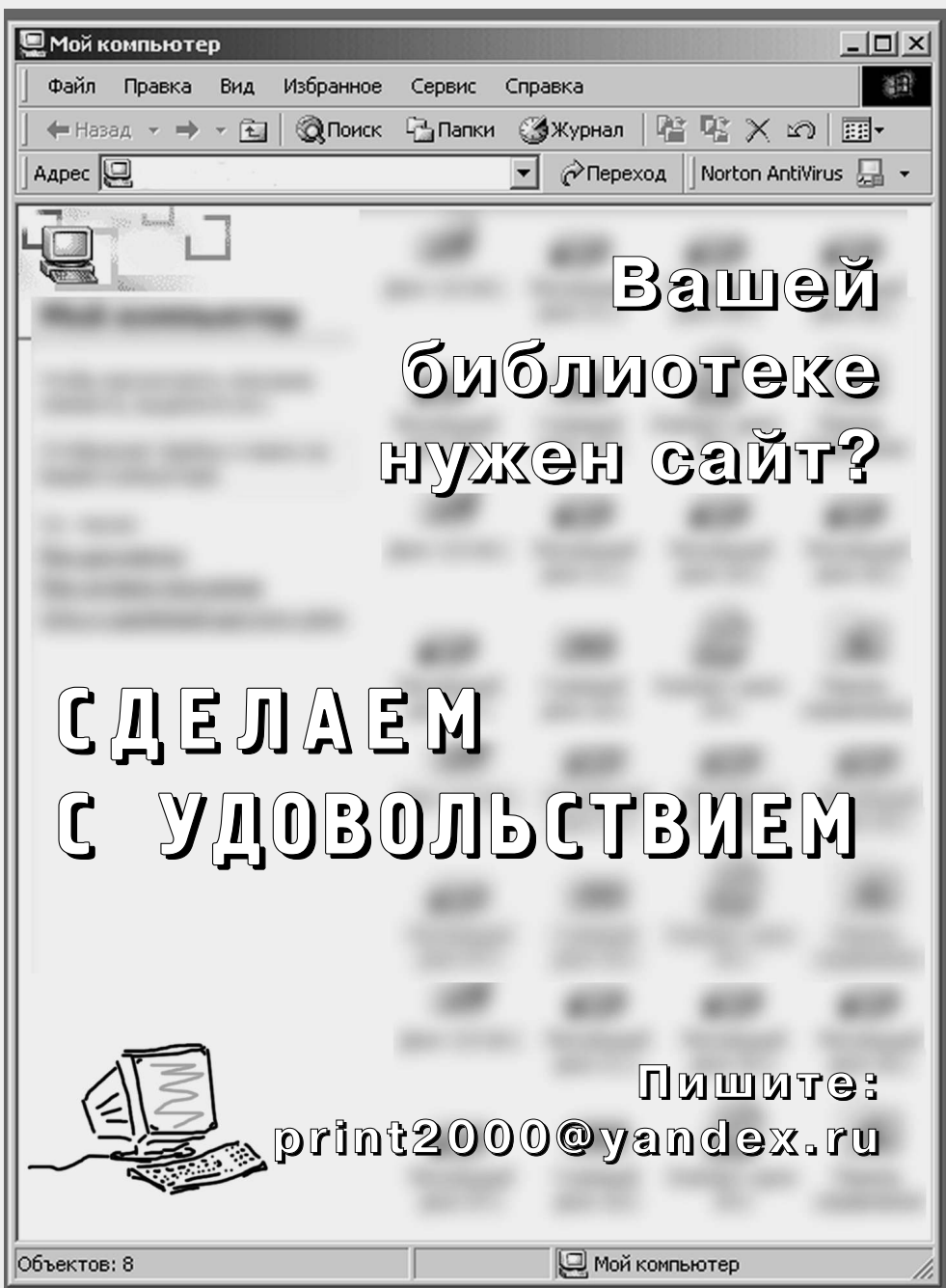

Мой компьютер

Файл Правка Вид Избранное Сервис Справка

Назад Поиск Папки Журнал

Адрес Переход Norton AntiVirus

**Вашей
библиотеке
нужен сайт?**

**СДЕЛАЕМ
С УДОВОЛЬСТВИЕМ**

**Пишите:
print2000@yandex.ru**

Объектов: 8

Мой компьютер

ДАЁШЬ БИБЛИОТЕЧНУЮ НАУКУ!

(научно-проектное
творчество библиотекарей)



Этот раздел подготовлен по материалам двух секций: «Научное творчество молодых» - руководитель *Надежда Сергеевна Сулимова*, заместитель директора по научно-методической работе Свердловской ОУНБ им. В.Г.Белинского и «Творческое проектирование в библиотеке» – руководитель



Анна Михайловна Субботина, старший преподаватель кафедры «Культурологии и менеджмента в культуре» Института социальных коммуникаций Удмуртского государственного университета.

Представлены материалы как о научном творчестве, научно-исследовательской работе, так и результаты самих исследований.

Объединение материалов этих двух секций вполне закономерно, так как не существует проектирования без предварительной исследовательской работы и анализа объекта проектирования, а результатом самостоятельных научных исследований часто становятся проекты реализации выдвинутых в исследовании идей.

НАУЧНОЕ ТВОРЧЕСТВО МОЛОДЫХ: ЗАМЕТКИ НА ПОЛЯХ ПРОГРАММЫ КОНФЕРЕНЦИИ



Надежда Сергеевна СУЛИМОВА,
заместитель директора по научно-методической
работе Свердловской областной
универсальной научной
библиотеки им. В.Г. Белинского
(г. Екатеринбург)

1. Определимся в понятиях. Говоря о научно-исследовательской работе в библиотеке, я имею в виду и собственно библиотечные исследования самой разной



проблематики, и доклады, и публикации на профессиональные темы, и проектную деятельность, толчком для которой и должны стать исследования. Науки ради науки, на мой взгляд, библиотека себе не может позволить, даже если это большая и серьезная библиотека.

2. Кто занимается научно-исследовательской работой в библиотеках, что влияет на формирование контингента исследователей? Как показывает изучение этого вопроса (Д. Селз «Амбиции и дискриминация в библиотечном деле»)* и практика, определяющее влияние оказывают: статус библиотеки (академические, научные, вузовские библиотеки предпочтительнее, чем публичные и детские), должность самого исследователя (заместители директора и заведующие отделами чаще, чем директор и рядовые библиотекари), возраст библиотекаря (молодые, особенно со стажем 5 лет, чаще, чем стажисты).

3. Мотивация научной работы в библиотеке. Конечно, самый сильный мотив - стремление к самореализации, амбиции. Прав Козьма Прутков: «Хочешь быть - хоти, не хочешь - как хочешь». Плохо то, что за отсутствием финансовых стимулов, почти исключительно на энтузиазме и амбициях держится сегодня развитие нашего дела. Хочется пожелать молодым, чтобы за личными интересами не пропадали интересы библиотеки, чтобы научная работа меняла библиотеку к лучшему.

4. Управление научно-исследовательской работой. Грамотное управление в состоянии гармонично соединить личные интересы исследователя и корпоративную выгоду от исследовательской работы. Одно из проверенных практикой средств - библиотечные конкурсы разного уровня на лучшую научную и прикладную работу. Организуя такой конкурс в нашей библиотеке, оргкомитет обычно называет приоритетные для данного года темы.

5. Успехов всем библиотечным исследователям, рискнувшим выйти на многотрудную, полную невзгод и опасностей, но такую увлекательную дорогу. Дерзайте и помните, что «адмиралы в пруду не плавают».

НИР В МУНИЦИПАЛЬНОЙ БИБЛИОТЕКЕ: НОВАЯ РЕАЛЬНОСТЬ ТРАДИЦИОННОЙ РАБОТЫ

Ирина Ивановна СОЛОВЬЕВА,

заместитель директора МУ

Централизованная библиотечная система

(г. Ижевск)



В последние годы происходит переоценка методов деятельности муниципальной библиотеки и поиск новых, более эффективных инструментов, которые способствуют смене прежних стереотипов о ее роли в информаци-

1/ Коптяева М. Мне захотелось познакомить библиотекарей с разделом «Амбиции и дискриминация в библиотеках» исследования Джеферсона Селза по ряду причин // Молодые в библиотечном деле. – 2003. - № 2. – С.16-38



онной и культурной среде. В этой связи возрастает роль библиотечной НИР, которая традиционно считалась прерогативой деятельности библиотечных учреждений более высокого статуса (например, региональных научных библиотек, научных библиотек высших учебных заведений и др.).

Собственно, научно-исследовательской работой муниципальные библиотеки в определенном объеме занимались всегда, однако ранее это не выделялось как самостоятельное направление ввиду некоторого неприятия ее библиотекарями из-за отсутствия специальных знаний и владений исследовательскими методиками и, в определенном смысле, в силу недопонимания ее значимости.

Сегодня НИР в муниципальных библиотеках – дело достаточно распространенное. В России работают публичные библиотеки, которые носят статус научно-методических центров и даже имеют в своих названиях «научная публичная». Такие библиотеки заслужили полное право на свое существование и разработку этого вида деятельности, точно также как и библиотеки семейного чтения, библиотеки – национальные центры и другие специализированные библиотечные учреждения. Можно много рассуждать о том, стоит ли заниматься муниципальным библиотекам наукой, когда этот процесс не только стал очевидным, но приносит реальные результаты. Полезность применения НИР в муниципальных библиотеках выражается не только в совершенствовании информационно-библиотечного обслуживания и, в конечном итоге, в повышении статуса библиотек, но и в вовлечении их специалистов в активную исследовательскую деятельность. Это повышает квалификацию библиотекарей публичек и способствует формированию новых профессиональных ориентаций.

Внедряя НИР, важно уделить внимание организационным моментам. И на каждом этапе ее освоения как самостоятельного, а для кого-то совершенно нового направления деятельности возможны различные организационные решения. Структурные варианты НИР могут меняться в зависимости от тех задач, которые решает муниципальная библиотека в тот или иной период.

Опыт организации научно-исследовательской работы в Муниципальном учреждении ЦБС г. Ижевска складывался методом проб и экспериментов, результативность или, наоборот, не результативность которых в дальнейшем показывала практика. Данный опыт ни в коем случае не претендует на право считаться образцом, однако может быть представлен в качестве примерной и, что очень важно, уже апробированной модели организации НИР в муниципальной библиотеке.

В 1993 году при инновационно-методическом отделе Центральной муниципальной библиотеки им. Н.А. Некрасова был создан сектор маркетинга. Мы не были пионерами во внедрении маркетинговых приемов в библиотечную работу. В то время большой школой для многих муниципальных библиотек, осваивающих маркетинг, стал научно-внедренческий Центр «БиблиоМаркет». Большое желание что-то изменить в своей работе, сделать новое, одновременно сочеталось с необходимостью, продиктованной условиями развивающегося рынка и изменениями экономической ситуации, в которую попали тогда библиотеки. Однако именно эта работа позволила нам выйти на другие, новые направ-



ления НИР и во многом продолжать использовать технологии маркетинга.

В 1997 году приказом Управления по культуре и туризму администрации г. Ижевска ЦМБ им. Н.А. Некрасова получила статус «Научно-методический центр» и было принято решение о создании специализированного подразделения – Сектора научно-исследовательской работы, который занимается подготовкой и осуществлением основных мероприятий НИР, а также координирует работу всех специалистов ЦБС, которые участвуют в данном направлении деятельности:

**СЕКТОР
НАУЧНО-ИССЛЕДОВАТЕЛЬСКОЙ РАБОТЫ**

Заведующий сектором, ученый секретарь, социолог, маркетолог, главный библиотекарь по истории библиотек, главный библиотекарь по редакционно-издательской деятельности.



СЛУЖБЫ ЦБС

Руководители функциональных отделов Центральной муниципальной библиотеки, главные специалисты Централизованной библиотечной системы.



ОБЩЕСТВЕННЫЕ СОВЕТЫ, ТВОРЧЕСКИЕ ГРУППЫ

Научно-методический Совет, Совет по фондам и каталогам, Учебная группа по повышению квалификации библиотекарей, Социологическая группа, Редакционный Совет, Секция молодых ученых Молодежного Совета.



БИБЛИОТЕКИ-ФИЛИАЛЫ

Руководители, главные библиотекари, библиотекари-интервьюеры.

В настоящее время готовность к участию в НИР определяется работающими в МУ ЦБС библиотечными специалистами. Штат библиотекарей г.Ижевска - 206 сотрудников. 90% библиотекарей имеют специальное образование, 54 % - высшее. Средний возраст - 35 лет. 24 библиотекаря получают специальное образование в ВУЗах и ССУЗах, 2 специалиста обучаются в аспирантуре при Удмуртском государственном университете, есть один кандидат наук.

Наиболее квалифицированный состав библиотечных специалистов работает в ЦМБ им. Н.А. Некрасова. Центральная библиотека осуществляет организационную и координационную работу, привлекая их к участию в НИР библиотеки-филиалы. В каждой библиотеке есть сотрудники, которые входят в



группу интервьюеров и которые принимают участие в организации исследований, обсуждают результаты и готовят внедренческие предложения.

Библиотечные специалисты ЦБС прошли повышение квалификации в «Школе социолога» при Удмуртском государственном университете, а также обучались на различных семинарах и тренингах «Социологические и маркетинговые исследования в библиотеке», «Гендерные исследования», «Исследования молодежных проблем в библиотеке» и др.

С 1998 года Центральная муниципальная библиотека им. М.А. Некрасова является базой практики студентов высших учебных заведений города и республики. Это учащиеся философско-социологического факультета и факультета социальных коммуникаций Удмуртского государственного университета, факультета менеджмента и маркетинга Международного Восточно-европейского университета. Участие студентов в библиотечной НИР выражается в подготовке и проведении исследований по изучению информационных потребностей посетителей библиотек, анализу городской инфраструктуры, а также по выявлению и изучению внутренних проблем организации ЦБС. В 2002 году студенты университета, будущие социологи, провели исследование «Изучение организационной структуры управления в МУ ЦБС», в 2003 году – «Изучение эффективности внедрения и использования платных услуг в муниципальных библиотеках Ижевска».

Исследовательские технологии, которые применяются в работе, достаточно разнообразны: это количественные и качественные методы НИР – социологические и маркетинговые исследования, фокус-группы, различные формы изучения читательского спроса, анализ деятельности библиотеки, и т.д. В последнее время стали больше использоваться психологические исследования с использованием тестирования специалистов, а также игровые техники, например, по методу «Открытое пространство», «SWOT-анализ» и др. Сейчас активно изучаются и планируются к внедрению методы менеджмента качества. Следует сказать, что самостоятельно специалистам муниципальных библиотек освоить технологии НИР достаточно сложно, так как соответствующей литературы мало, а методические центры не всегда выступают в роли консультантов в силу того, что НИР, которую они ведут, имеет несколько иной характер.

Какие же библиотечные темы и проблемы служат поводом для проведения НИР? Среди большого разнообразия выделяется ряд исследовательских направлений, которые сегодня наиболее актуальны для ЦБС:

Изучение проблем развития и совершенствования деятельности ЦБС. Программно-целевое планирование. Проектная работа.

Изучение вопросов организации и содержания библиотечного обслуживания пользователей.

Изучение чтения и информационных потребностей посетителей муниципальных библиотек.

Изучение использования библиотечных фондов ЦБС. Изучение национальных фондов, фондов редких книг и книжных коллекций.

Исследования развития библиотечных ресурсов.

Изучение истории ЦБС.



Анализ организации и управления в ЦБС.

Прогнозирование и моделирование деятельности ЦБС.

Анализ библиотечной деятельности, состояния и условий библиотечной работы библиотек-филиалов.

Создание научной документальной базы для работы и развития ЦБС.

Исследование проблем автоматизации библиотечных процессов в ЦБС.

Редакционно-издательская деятельность.

Характерной особенностью деятельности МУ ЦБС в области НИР является стремление выйти за внутренние рамки и расширить партнерские связи в этой сфере. Муниципальные библиотеки стремятся войти в городское и региональное общенаучное пространство и занять определенное место среди учреждений (в том числе неблиотечных), занимающихся НИР. В качестве партнеров по исследовательской деятельности выступают различные организации, учреждения и службы города и республики.

Формы и направления совместной деятельности в сфере НИР разнообразны. Например, с Управлением общественных связей Администрации города было проведено исследование «Информационные потребности муниципальных служащих», при непосредственном участии республиканской Лиги деловых женщин Удмуртии прошло изучение мнений и ожиданий жительниц Ижевска по открытию Женского информационного Центра в ЦМБ им. Н.А. Некрасова. Совместно с Государственным комитетом по делам молодежи Удмуртской Республики планируется изучение информационных ресурсов и возможностей учреждений и организаций Ижевска, работающих с молодежью и пр.

Показателен опыт совместной деятельности с центром социальных исследований Удмуртского государственного университета. Сотрудники центра (преподаватели, аспиранты, студенты) организуют и проводят в муниципальных библиотеках Ижевска социологические и маркетинговые исследования по изучению чтения и информационных потребностей населения города. Совместная работа позволяет менеджерам центра разнообразить формы и внедрять в практику библиотек разнообразные качественные исследовательские методы, которые в свою очередь являются профессиональной школой для библиотекарей-исследователей. Руководители центра привлекают сотрудников ЦБС для участия в исследовательских проектах по изучению политической, экономической и социокультурной ситуации в городе и республике.

Среди библиотечных учреждений республики МУ ЦБС сотрудничает с Национальной библиотекой Удмуртской республики и подключается к исследованиям, которые имеют региональный характер. Так Централизованная библиотечная система принимала участие в полномасштабных исследованиях «Моделирование деятельности ЦБС», «Влияние структуры и организационной культуры библиотеки на развитие персонала», результаты которого позволили оптимизировать состав фонда руководящих материалов, устранить недостатки и доработать многие регламентирующие документы от Устава до должностных инструкций сотрудников.



С 2001 года Центральная муниципальная библиотека им. Н.А. Некрасова является членом Постоянного комитета Секции публичных библиотек РБА и в рамках ее работы провела заочное разведывательное исследование «Изучение вопросов информатизации муниципальных библиотек – членов Секции публичных библиотек РБА».

Результаты научно-исследовательской деятельности специалистов МУ ЦБС г. Ижевска освещаются на итоговых научно-практических мероприятиях. Вот уже пять лет муниципальные библиотеки ежегодно организуют и проводят научно-практическую конференцию «История библиотек Ижевска: традиции и современность», где наряду с историческими аспектами деятельности обсуждаются современные проблемы библиотек и направления их развития.

Специалисты Централизованной библиотечной системы неоднократно становились участниками различных городских, республиканских, российских и международных научных конференций и семинаров, где рассказывали о своем опыте работы. Ежегодно во многих профессиональных библиотечных изданиях («Библиотека», «Библиотековедение», «АиФ. Новая библиотека», Информационный бюллетень Российской библиотечной Ассоциации», «Библиография», «Мир библиографии», «Научные и технические библиотеки») публикуются статьи, раскрывающие материалы исследовательской деятельности библиотекарей Ижевска.

За организацию научно-исследовательской работы МУ ЦБС неоднократно поощрялась различными наградами: стала первым обладателем диплома и премии Национальной библиотеки Удмуртской республики, в 2003 году главным победителем Всероссийского конкурса «Современные тенденции в обслуживании читателей» по теме «Изучение чтения и читателей в современной библиотеке». Молодые библиотекари Ижевска являются дипломантами Всероссийского конкурса молодых ученых и специалистов в области библиотечного дела. Подобные награды еще раз говорят о том, что НИР – это действительно не только интересная, но эффективная и полезная деятельность, которая сегодня значительно поднимает статус муниципальных библиотек и профессиональный статус их специалистов.

Оценивая современное состояние НИР в Муниципальной ЦБС г. Ижевска можно выделить как положительные, так и отрицательные факторы, которые в той или иной степени влияют на становление и развитие исследовательской деятельности.

Положительные факторы:

- тесная связь НИР с внутренними проблемами библиотеки, оперативный отклик на изучение актуальных проблем, нацеленность на получение конкретных, практических результатов;

- создание системы развития НИР, поддерживаемой с помощью сектора научно-исследовательских работ в ЦМБ им. Н.А. Некрасова с привлечением профессиональных специалистов Удмуртского государственного университета и путем активной деятельности различных исследовательских групп (библиотекари-интервьюеры, социологическая группа, секция молодых ученых Молодежного творческого совета, редакционный совет);



- квалифицированный состав исследователей обеспечивает масштабность и высокий профессиональный уровень исследований;
- создание Администрацией МУ ЦБС системы поддержки молодых библиотекарей, т.к. средний возраст библиотекаря в МУ ЦБС – 35 лет;
- привлечение к исследованиям большого круга сотрудников библиотеки, что позволяет им пройти школу научной работы и овладеть научными методами библиотечного труда, повысить свой профессиональный и теоретический уровень.

Отрицательные факторы:

- недостаточная информационно-методическая обеспеченность НИР;
- отсутствие необходимой техники и программного обеспечения для проведения различных технологических этапов НИР;
- недостаточно высокая информационная культура библиотечных специалистов (не все библиотекари имеют хорошие навыки работы с компьютером и использования программного обеспечения).

ОПЫТ РЕТРОСПЕКТИВНОГО ИЗУЧЕНИЯ БИБЛИОТЕЧНОГО ДЕЛА КАК ЭЛЕМЕНТА КУЛЬТУРНОЙ СРЕДЫ РЕГИОНА

Елена Валерьевна ЕГОРОВА,

*главный библиотекарь научно-исследовательского
отдела Национальной библиотеки Удмуртской республики
(г.Ижевск)*



В последние 10-15 лет наблюдается повышенный интерес библиотекарей, историков, культурологов, философов и других специалистов к вопросам библиотечной истории, места и роли библиотек России в историческом процессе.

Этот процесс явился продолжением начавшегося в 1980-е годы процесса переосмысления отечественной истории.

Библиотеки являются важным элементом социокультурного пространства. Появление и развитие библиотек обусловлено потребностью общества в сохранении и передаче следующим поколениям культурного наследия, накопленного в ходе развития человечества. Без передачи достижений человеческой культуры от одного поколения к другому невозможно дальнейшее развитие общества. Прогрессу способствует не пассивное хранение материальных и духовных ценностей, созданных предшествующими поколениями, а их активное творческое использование. В этом отношении роль библиотек незаменима. Они - не только хранители информации, они ее активные поставщики.



Развитие библиотек находится в тесной взаимосвязи с развитием разных сторон общественной жизни: народного образования, культуры, политики, общественного движения. Как часть общественной жизни, библиотеки очень чутко реагируют на все изменения, происходящие в социуме. Каждая эпоха предъявляет к библиотекам свои требования, вынуждая их изменяться и развиваться вместе с обществом и другими социокультурными институтами. В результате меняется роль библиотек, у них появляются новые задачи, функции, формы и методы работы.

Поэтому при изучении истории библиотечного дела необходимо рассматривать его во взаимосвязи с конкретными политическими, экономическими и культурными явлениями и процессами, происходившими в обществе.

Наибольший интерес вызывают сегодня региональные исследования библиотечной истории.

Регионы Российской Федерации отличаются по своим географическим, климатическим, экономическим, политическим и другим условиям. Помимо этого, каждый регион РФ обладает своей неповторимой культурной средой, развивавшейся и формировавшейся на протяжении веков. Эти различия, несомненно, накладывают отпечаток на постановку, условия и темпы развития библиотек. Изучение региональных особенностей развития библиотечного дела позволит полнее и глубже понять процесс развития и деятельности библиотек России.

На первый взгляд, история библиотек изучена достаточно полно. Тем не менее, многие аспекты региональной библиотечной истории остались неизученными. Так, недостаточно полно освещены вопросы дореволюционной истории библиотек национальных регионов (таких как Удмуртская Республика), не имевших до революции своих национально-государственных образований. Советская традиция изучения библиотечной истории долгие годы в качестве объекта исследования рассматривала библиотечное строительство определенного периода в целом, а не конкретного национально-государственного образования, часто без учета региональных особенностей. История библиотек советского периода также вызывает интерес. Исследователи, поставленные в жесткие идеологические рамки, часто рассматривали библиотечное дело как процесс постоянного развития и совершенствования в соответствии с постановлениями ЦК КПСС и решениями съездов партии. Из поля зрения библиотечников были исключены многие негативные явления и процессы, происходившие в обществе (и библиотечном деле в том числе).

Таким образом, многие вопросы библиотечной теории и практики требуют своего изучения и переосмысления.

Например, обслуживание населения российских регионов литературой на национальных языках (например, литературой на удмуртском языке и языках других народов, проживающих на территории Удмуртии). Данный процесс необходимо рассматривать в комплексе с изучением процесса развития национальной литературы, национального книгоиздания, государственной национальной политики. Помимо этого, на обслуживании населения литературой на национальных языках сказывались неоднократно проводимые чистки библио-



точных фондов, в результате которых значительная часть литературы изымалась из библиотек.

Важным для исследования библиотечной истории является изучение того, как на практике в регионах происходила реализация политики государства в области библиотечного дела, какими методами осуществлялась эта политика, и какие в итоге результаты были получены.

В результате, возросла актуальность именно региональных библиотековедческих исследований, рассматривающих этапы, тенденции и особенности развития библиотечного дела в Российской Федерации.

В последнее десятилетие значительно изменился диапазон проводимых Национальной библиотекой Удмуртской Республики региональных библиотековедческих исследований; одним из новых направлений стало изучение истории библиотечного дела Удмуртии.

Библиотечное дело Удмуртии является составной частью библиотечного дела России и развивается по тем же правилам. Тем не менее, процесс становления и развития библиотек на территории республики имеет и свои специфические черты, выявление и изучение которых позволит глубже разобраться в работе наших библиотек.

История библиотек Удмуртии еще не написана, в ней множество «белых пятен». До сих пор нет обобщающего труда, освещающего процесс становления и развития библиотек на территории республики. Имеются разрозненные статьи в периодической печати, в сборниках, посвященных культуре Удмуртии, истории отдельных районов, путеводители крупнейших библиотек.

Таким образом, ликвидация «белых пятен» библиотечной истории Удмуртской Республики сегодня для нас особенно актуальна.

Работа по изучению библиотечной истории Удмуртии началась в Национальной библиотеке Удмуртской Республики в 1995 году. Именно тогда была составлена программа исследования «История библиотечного дела Удмуртии», определены его цели и задачи.

Программа исследования состояла из двух больших блоков (этапов): изучение истории библиотечного дела Удмуртии дореволюционного и советского периодов.

Целью исследования мы обозначили воссоздание целостной картины развития библиотек и библиотечной культуры на территории современной Удмуртской Республики на фоне исторических процессов.

Территориальные рамки исследования ограничены границами современной Удмуртской Республики. Временные - второй четвертью XIX - XX веком. Со второй половины XIX века начинается зарождение сети библиотек начальных учебных заведений (земских и церковноприходских школ), земских общедоступных библиотек и библиотек-читален. Открытие первой публичной библиотеки на территории современной Удмуртии (и всей Вятской губернии) относится к 1835 году.

Сочетание территориального и временного принципов в исследовании позволит полнее изучить процесс становления и развития библиотечного дела Удмуртии в различные исторические периоды.



Первоначально в плане исследования стояло изучение истории библиотек всех типов и видов, открытых на территории современной Удмуртской Республики. Реализация программы была рассчитана до 2000 года.

Тогда мы еще не вполне представляли себе те трудности, с которыми предстояло столкнуться. Прежде всего, это огромный объем работы, отсутствие и затрудненный поиск информации, временные затраты, а также отсутствие ясной картины о состоянии библиотечного дела на территории Удмуртии в дореволюционный период. В ходе исследования открывались новые факты, выявлялись библиотеки, открытые на территории республики, но не существующие к настоящему времени. Это привело к корректировке программы исследования и изменению сроков ее реализации. Было решено сначала наиболее полно изучить дореволюционную историю библиотек, включив в исследование библиотеки земские, общественные, начальных учебных заведений, попечительств о народной трезвости.

Основным препятствием при выявлении источниковедческой базы по истории библиотек Удмуртии и сборе сведений явился территориальный аспект. Территория современной Удмуртской Республики до революции 1917 года входила в состав двух губерний Российской Империи - Вятской и Пермской. Причем в состав вновь образованной Вотской Автономной Области вошли территории (части) 4-х уездов Вятской губернии — Глазовского, Сарапульского, Елабужского и Малмыжского. Это привело к затрудненному поиску архивных документов, так как интересующие нас сведения оказались в различных архивах: Центральном государственном архиве Удмуртской Республики, Государственном архиве Кировской области, Национальном архиве Республики Татарстан.

Одним из направлений исследования дореволюционной истории библиотек явилось изучение истории так называемых земских «именных» библиотек, т.е. библиотек, носивших имя того или иного видного общественного деятеля или деятеля культуры. В ходе исследования в отдельный блок программы было выделено изучение истории павленковских библиотек, открытых на территории современной Удмуртской Республики, названных так в честь известного русского книгоиздателя Ф. Ф. Павленкова.

В ходе исследования в зону нашего внимания вошли вопросы истории книгоиздания, народного образования Удмуртии. Так, параллельно с изучением истории библиотечного дела, Национальная библиотека приступила к изучению истории книги Удмуртии.

Таким образом, сроки реализации программы исследования «История библиотечного дела Удмуртии» и объем ранее планируемых работ изменились. Реализация первого этапа исследования «Становление и развитие библиотек на территории современной Удмуртской Республики в дореволюционный период» была продлена до 2002 года.

Итогом первого этапа исследования явилось издание статьи «Из истории библиотек Сарапульского и Глазовского уездов Вятской губернии», вошедшей в первый сборник научных трудов Национальной библиотеки «История библиотечного дела и книги Удмуртии». Эта работа - наш первый опыт в изучении



становления и развития сети библиотек на территории современной Удмуртии. В результате составлен список бесплатных народных библиотек и библиотек-читален, общественных библиотек, открытых на территории современной Удмуртии до 1917 года. Проведен анализ библиотечных фондов, состава и количества читателей библиотек, кадровый состав сотрудников библиотек. Собранный и обработанный материал по истории павленковских библиотек. Выявлены павленковские библиотеки, открытые на территории современной Удмуртии (в Глазовском, Сарапульском, Малмыжском и Елабужском уездах Вятской губернии). Материал по истории павленковских библиотек включен во второй сборник научных трудов Национальной библиотеки Удмуртской Республики. Удмуртия вошла в состав Содружества павленковских библиотек, созданного в 1996 году в г. Екатеринбурге на базе существовавшего с 1992 года клуба ЮНЕСКО «Уральский следопыт», поставившего целью возрождение культуры села через библиотеку. Выявлены библиотеки им. М. М. Синцова и А. П. Батуева (видных деятелей Вятского земства), открытые на территории Удмуртии.

В настоящее время первый этап исследования «История библиотечного дела Удмуртии» в целом практически завершен. Тем не менее, работа в этом направлении продолжается, не все аспекты дореволюционной библиотечной истории Удмуртии изучены. Пополнение и редактирование фактографической и автоматизированной баз данных будет происходить по мере выявления нового материала.

В 2002 году произведен пересмотр плана второго этапа исследования – «Становление и развитие библиотечного дела Удмуртии: 1917-2000 гг.». Было принято решение ограничить рамки нашего исследования изучением истории библиотек нашей ведомственной сети, т.е. библиотек, ныне входящих в систему Министерства культуры Удмуртской Республики. Помимо того, что эти библиотеки составляют единую с Национальной библиотекой сеть библиотек и представляют для нас наибольший интерес, такой выбор обусловлен тем, что в ряду культурных институтов именно массовые библиотеки занимают особое место. Они наиболее общедоступны, демократичны, ориентированы на самые широкие слои общества. История профсоюзных библиотек, массовых библиотек других ведомств, а также библиотек учебных заведений, специальных библиотек требует отдельного глубокого изучения.

Таким образом, на данном этапе исследования для воссоздания целостной картины развития библиотечного дела на территории Удмуртии назрела необходимость межведомственной координации усилий исследователей библиотечной истории и составления единой программы исследования «История библиотечного дела Удмуртии», объединившей библиотеки всех систем и ведомств, действующих на территории Удмуртской Республики в изучении данного вопроса.

Разумеется, без изучения истории всех библиотек, действовавших на территории современной Удмуртии нельзя говорить о завершенности нашего исследования. Тем не менее, деятельность массовых библиотек системы Министерства культуры, наиболее ярко иллюстрирует все изменения, происходившие в



библиотечном деле, в государственной политике в области библиотечного дела, все перемены экономического, социального характера, на которые была богата история XX века.

В настоящее время Национальная библиотека Удмуртской Республики приступила к реализации второго этапа исследования – «Становление и развитие библиотечного дела Удмуртии: 1917-2000 гг.». Данный этап состоит из двух больших блоков:

• *История массовых библиотек (ведомства Министерства культуры Удмуртской Республики). Программа исследования рассчитана на 10 лет и состоит из следующих этапов:*

1. «Массовые библиотеки Удмуртии: 1917-1940 гг.» - реализация этапа рассчитана на 2002-2005 годы. Сейчас ведется работа по выявлению и изучению архивных документов по истории массовых библиотек и изб-читален Удмуртии в 1920-1930-е годы.

2. «Массовые библиотеки Удмуртии в годы Великой Отечественной войны и послевоенный период: 1941-1960 гг.» - реализация этапа рассчитана на 2005-2007 годы.

3. «Библиотечное дело Удмуртии в 1960-1980 гг.: Состояние и тенденций развития» - реализация этапа рассчитана на 2007-2009 годы.

4. «Современное состояние массовых библиотек Удмуртской Республики» - реализация данного этапа рассчитана на 2009-2011 годы.

• *История Национальной библиотеки Удмуртской Республики (1918-2000 гг.).*

Изучение истории Национальной библиотеки выделено в самостоятельный блок исследования и имеет собственные цели, задачи и сроки реализации. Программа исследования рассчитана на 5 лет (2001-2005 годы) и состоит из трех этапов:

1. История Национальной библиотеки Удмуртской Республики: период - Центральная городская - Областная библиотека (1918-1933 гг.).

2. История Национальной библиотеки Удмуртской Республики: период - Республиканская библиотека (1934-1989 гг.).

3. История Национальной библиотеки Удмуртской Республики: период - Национальная библиотека (1989-2000 гг.).

В основу периодизации положены годы изменения статуса библиотеки, в связи с которыми менялись задачи библиотеки и содержание работы.

На данном этапе исследования предстоит решить следующие задачи:

1. Выявить источниковедческую базу в области истории библиотечного дела Удмуртии в XX веке (т.е. максимально выявить и изучить документы, отражающие различные аспекты деятельности массовых библиотек на всем протяжении их деятельности).

2. Изучить процесс становления и развития сети народных библиотек, открытых на территории современной Удмуртской Республики после 1917 года.

3. Изучить особенности формирования фондов массовых библиотек книгами и периодическими изданиями.

4. Изучить формы и методы библиотечного обслуживания; количество и состав читателей, систему подготовки и переподготовки библиотечных кадров.



5. Изучить роль и значение библиотек в общественной и культурной жизни общества.

В целях реализации исследования «История библиотечного дела Удмуртии» разработан план практических мероприятий. Среди основных мероприятий, направленных на реализацию исследования, можно выделить следующие:

- выявление источниковедческой базы: сбор архивных материалов (работа в фондах Центрального государственного архива Удмуртской Республики, Государственного архива Кировской области, Национального архива Республики Татарстан, Удмуртского института истории, языка и литературы УрО РАН, др.); выявление и сбор официальных актов, государственных документов, определяющих основные моменты развития библиотек; выявление и сбор печатных источников, содержащих сведения о возникновении и развитии библиотек: статистико-демографические сборники, публикации, сборники научных трудов, материалы конференций, монографии, рассматривающие проблемы развития библиотек; сбор кинофотодокументов; сбор воспоминаний ветеранов библиотечной работы, читателей;

- пополнение фактографической базы данных, систематизация собранного материала: создание и пополнение списков массовых библиотек, существовавших на территории современной Удмуртской Республики; пополнение фактографической базы «Кадры библиотек Удмуртской Республики» по каждой ЦБС Удмуртской Республики; создание мартиролога библиотек Удмуртской Республики;

- создание и пополнение автоматизированной базы данных «История библиотечного дела Удмуртии»;

- обобщение материалов по истории массовых библиотек Удмуртии (1917-2000 гг.), публикации очерков, статей в СМИ, сборниках научно-практических конференций, научных трудов и т. п.

Технические инновации, а главным образом автоматизация библиотечных процессов, значительно повлияли на организацию и проведение библиотечных исследований. Так, одним из нововведений стала разработка и ввод в действие автоматизированной базы данных «История библиотечного дела Удмуртии». База содержит сведения, носящие ретроспективный характер. Массив записей в этой базе делится на два раздела:

- 1) общий массив «Данные о библиотеке»;
- 2) массив «Данные по районам».

Внутри разделов записи располагаются в порядке занесения в базу данных. Пополнение базы - не разовый акт. Это постоянно ведущаяся работа, осуществляемая по мере выявления новых сведений. В настоящее время база насчитывает более 1 тыс. записей.

В настоящее время ведется работа над созданием ретроспективной автоматизированной базы данных «История Национальной библиотеки Удмуртской Республики». Хронологический охват базы - с 1918 года по 1990 год. Данная база будет создана на базе действующей в Национальной биб-



лиотеке автоматизированной программы «История библиотечного дела Удмуртии».

С целью создания биографического справочника «Сотрудники Национальной библиотеки: 1918-1990 гг.» создается текстовая база данных. Также планируется создать ретроспективную автоматизированную базу данных «Кадры Национальной библиотеки Удмуртской Республики». Хронологический охват базы - с 1918 года по 1990 год. Данная база будет создана на основе действующей в Национальной библиотеке автоматизированной программы «Кадры Национальной библиотеки».

Исследование библиотечной истории ведется совместно с ЦБС Удмуртской Республики. Национальная библиотека Удмуртской Республики осуществляет координацию работы по исследованию.

С целью активизации работы библиотек республики по изучению библиотечной истории, а также с целью выявления, сбора и систематизации материалов по истории библиотек, открытых на территории современной Удмуртской Республики, Национальная библиотека Удмуртской Республики при содействии Министерства культуры Удмуртской Республики, Удмуртского института истории, языка и литературы УрО РАН, Центрального государственного архива Удмуртской Республики объявила смотр-конкурс «История библиотек Удмуртии». Смотр-конкурс пройдет в три этапа в течение 2003-2005 годов. Подведение итогов смотра-конкурса состоится на третьей научно-практической конференции «Библиотека и книга в контексте истории» в 2006 году.

Результаты исследования, как итоговые, так и промежуточные, представляют интерес для библиотекарей, специалистов и исследователей библиотечного дела, историков культуры, других специалистов, студентов библиотечного факультета Удмуртского республиканского училища культуры.

Библиотеки переживают сейчас не лучшие времена. Изменения, происшедшие в обществе в 1990-е годы, и технологические инновации также оказали влияние на положение библиотек в социуме, изменили требования, предъявляемые к библиотекам. Библиотеки сегодня вынуждены искать пути повышения своего авторитета в обществе, сочетать традиционные и новейшие формы и методы работы с тем, чтобы занять достойное место на информационном поле республики. Важным является выработка имиджа библиотеки как современного, необходимого обществу, открытого для всех граждан и учреждений, динамичного и доброжелательного учреждения. Проводимое Национальной библиотекой Удмуртской Республики исследование библиотечной истории является, в итоге, одним из путей повышения авторитета библиотек в обществе. Знание своей истории, использование всего позитивного багажа, накопленного библиотеками за годы их существования, ознакомление общественности с богатой на события библиотечной историей, является важным компонентом для создания положительного образа библиотеки как учреждения, необходимого в современном социокультурном пространстве.



БИБЛИОТЕКА И ШКОЛА: ГРАНИ ВЗАИМОДЕЙСТВИЯ

(ПО МАТЕРИАЛАМ СОЦИОЛОГИЧЕСКОГО ИССЛЕДОВАНИЯ)

Мария Александровна ПОЛИЩУК,
главный библиотекарь по социологии,
Центральная муниципальная библиотека им. Н.А. Некрасова,
канд. философ. наук
(г. Ижевск, Удмуртская республика)



Современную молодежь часто обвиняют в том, что она совсем не читает. Не секрет, что большую часть своей жизни молодые люди проводят за партой, в первую очередь - за школьной. Таким образом, на сегодня остро встала проблема взаимодействия библиотеки и школы в организации чтения учащихся. Именно поэтому мы провели исследование на тему «Библиотека и школа».

Исследование проводилось в два этапа. На первом этапе (в 2000 г.) была проведена фокус-группа с библиотекарями-экспертами по работе со школой и опрос школьных библиотекарей школ г. Ижевска. Второй этап проходил в конце 2002 - начале 2003 гг. На этом этапе мы опрашивали родителей школьников, учителей и представителей администрации школ г. Ижевска.

Почему для опросов были выбраны именно эти группы людей? Это произошло потому, что большинство посетителей библиотек - учащиеся различных учебных заведений. Таким образом, информацию о том, что читают и хотели бы читать дети, мы уже имели, а вот того, что хотели бы предложить им взрослые, мы знали не в полной мере.

В качестве цели нашего исследования выступает определение роли муниципальной библиотеки в формировании программы чтения учащихся средней школы.

Для достижения этой цели были выдвинуты следующие задачи:

- 1) определить степень осведомленности родителей школьников и учителей о мероприятиях, проводимых библиотекой;
- 2) выявить причины пропуска мероприятий для родителей школьников и учителей, проводимых библиотекой;
- 3) установить степень удовлетворенности родителей школьников и учителей мероприятиями, проводимыми библиотекой;
- 4) определить критерии улучшения качества проводимых библиотекой мероприятий;



5) установить, какое место занимает библиотека в определении круга чтения учащихся;

6) определить степень соответствия книжных фондов и кадровых ресурсов библиотеки задачам формирования школьной программы чтения;

7) установить, какие мероприятия для школьников проводятся и могут проводиться в библиотеке;

8) выявить возможности взаимодействия школы и библиотеки.

В результате проведенных исследований мы получили следующие данные:

- Степень осведомленности как родителей, так и педагогов о том, что в библиотеках для них проводятся специальные мероприятия, очень мала.

- Большинство из тех, кто знает о проводимых мероприятиях и посещает их, удовлетворено их качеством и уровнем квалификации лиц, проводящих эти мероприятия.

- Основная причина пропусков таких занятий у обеих категорий - нехватка времени.

Какой выход можно найти в этом случае? Мы предлагаем, во-первых, улучшить рекламу данных мероприятий, а, во-вторых, заранее уточнять, в какое время и в какой день недели наши посетители могли бы прийти на мероприятие для них.

Кстати, в качестве основного источника информации о таких мероприятиях все изученные группы назвали библиотекаря.

Одним из основных моментов в нашем исследовании было определение агентов формирования детского чтения в школе. Рассмотрим более подробно, кто в большей степени влияет на круг чтения детей, с точки зрения наших исследуемых групп.

Оказалось, что все три изучаемые группы назвали одинаковых агентов формирования круга чтения ребенка. Однако степень их воздействия на детей различна с точки зрения разных групп. Так, родители школьников считают, что наибольшее влияние здесь оказывает мама. На втором месте у родителей - педагоги. На третьем - библиотекари.

Учителя и администрация школ считают, что наибольшее влияние на формирование круга чтения школьника оказывают как раз педагоги. На втором месте, с точки зрения учителей, находятся сверстники, а с точки зрения администрации - мама.

Интересно отметить, что и родители, и учителя отметили, что некоторое воздействие на формирование круга чтения школьника оказывает кино. Без сомнения, свою роль здесь сыграли хиты современного кино - «Гарри Поттер» и «Властелин колец».

Одной из основных проблем библиотек сегодня является недостаточная комплектация фондов. В нашем исследовании было необходимо выяснить, какова степень удовлетворенности литературой для школы у родителей школьников, учителей и администрации школ г. Ижевска.

Как показало исследование, у большинства респондентов, вне зависимости от принадлежности их к определенной изучаемой группе, это средняя степень удовлетворенности литературой для школы.



Большинство респондентов во всех трех изучаемых группах посещает те библиотеки, которые находятся близко к их дому или месту работы. Неудача с поиском нужной информации находится на втором месте.

Многие библиотекари на предыдущем этапе исследования отметили, что связь библиотеки и школы на сегодня односторонняя, - школьники идут в городские библиотеки в поисках литературы по школьной программе, а обеспечить всех желающих библиотеки просто не в состоянии. Это приводит к неосознанному конфликту, - посетители библиотек требуют литературу, которой в библиотеке либо очень мало, либо нет совсем.

Выходом из сложившейся ситуации могло бы стать согласование желаний школы в определенной информации и возможностей библиотек в предоставлении такой информации.

Большая часть администрации школ г. Ижевска (97,1%) считает, что школа и библиотека должны сотрудничать. Это сотрудничество может выражаться в комплексных мероприятиях, проводимых вместе библиотекой и школой, в их взаимной помощи. В качестве примеров таких комплексных мероприятий педагоги предлагают различные викторины, интеллектуальные игры, праздники, семинары, встречи с интересными людьми и т.д.

В качестве рекомендаций библиотекам по улучшению работы со школой мы предложили следующее:

1. Поскольку библиотекарь назван главным источником информации о проводящихся мероприятиях, то библиотекарям необходимо более активно рассказывать посетителям библиотек о планирующихся мероприятиях. В качестве дополнительного источника информации можно использовать детей, которые расскажут своим родителям о ближайших мероприятиях.

2. Необходимо планировать мероприятия с учетом возможностей их посещения теми группами людей, на которых они рассчитаны. Например, в вечернее время, после работы. Родители школьников предлагали проводить семейные мероприятия в дни каникул и отпусков.

3. Имеет смысл проводить мини-опрос посетителей мероприятий относительно того, когда и что они хотели бы еще узнать, и ориентироваться на конкретные запросы.

4. Для родителей школьников интересны встречи с различного рода специалистами: психологами, юристами и т.д.

5. Для учителей интересны были бы занятия, где предлагались бы методики по проведению уроков.

Таким образом, все изученные группы населения считают, что библиотека и школа не только могут, но и должны сотрудничать.



ИМИДЖ СОВРЕМЕННОЙ БИБЛИОТЕКИ ГЛАЗАМИ РЕБЕНКА: ТВОРЧЕСКИЕ ИССЛЕДОВАТЕЛЬСКИЕ ПРОЕКТЫ



Юлия Александровна КОЗЛОВСКАЯ,
*главный библиотекарь
Республиканской библиотеки для детей
и юношества им. А. Гайдара
(г.Ижевск, Удмуртская республика)*

Уже более трех лет мы проводим социологические исследования, целью которых является изучение информационных потребностей читателей нашей библиотеки и республиканских библиотек для детей и юношества. Решение этой исследовательской задачи позволило нам определиться с имиджевыми характеристиками не только нашей библиотеки, но и тех республиканских библиотек для детей и юношества, которые по выборке попали в число исследуемых объектов. Полученные в ходе исследований результаты способствовали формированию комплекса информационных услуг, которые Республиканская библиотека для детей и юношества в настоящее время предоставляет.

Первоначально мы изучали информационные потребности читателей нашей библиотеки в возрасте от 14 до 17 лет, *затем* - обучающихся в 5-8 классах. Следующим этапом стало проведение республиканских исследований информационных потребностей читателей в краеведческой, национальной, экологической, правовой литературе, *последним* – изучение имиджа Республиканской библиотеки для детей и юношества. В нашей практике активно используются и качественные, и количественные методы социологического исследования.

Первым стало социологическое исследование, проведенное в феврале 2000 года, в ходе которого методом случайной, бесповторной выборки было проанкетировано 209 читателей Республиканской библиотеки для детей и юношества в возрасте от 14 до 17 лет.

Результаты опроса показали, что читатели Республиканской библиотеки для детей и юношества, как правило, не ограничиваются только её услугами. Они ориентированы на получение информации посредством домашних библиотек; многочисленных библиотек города; библиотек родственников; Интернета, в меньшей степени - печатных и электронных СМИ.

Такого рода данные позволяют рассматривать читателей библиотек в качестве представителей определённой субкультуры:

- основным источником информации для них являются библиотеки;
- они заинтересованы в её получении, прежде всего, посредством учебной литературы;



- смыслополагающей информацией для них является литература о человеке, обществе, природе.

- другая информация для них носит второстепенный характер, в частности, досуговая, потребность в которой была выявлена только в скрытой (латентной) форме.

В сознании представителей этой условно выделенной субкультуры пока не сформировано представление о том, что библиотека может являться ещё и досуговым центром, хотя такая постановка проблемы нуждается в дополнительных дискуссиях. Общеизвестно, что среди специалистов нет единства мнений по данному вопросу. Для одних имиджевые характеристики - библиотек связаны с выполнением информационных функций, для других – как информационных, так и досуговых.

Неоднозначная оценка досуговых услуг со стороны читателей, вероятно, связана не только со стереотипами общественного сознания, но и с тем, что

- со стороны библиотек отсутствует надлежащая реклама об услугах такого рода;

- со стороны читателей отсутствует реальный интерес к досуговой информации;

- нет тождества между спросом и предложением в досуговых услугах библиотек (то, что предлагают не надо, а что хотелось бы – нет). Например, среди пожеланий читателей прозвучала заинтересованность в организации службы знакомств, в открытии буфета для общения читателей в библиотеках;

- бюджет времени читателей не позволяет концентрировать свое внимание на досуговой информации;

- сама система жизнедеятельности и функционирования библиотек не предполагает формирования ассоциативной связи между канонизированным, занормированным, а порой и жестко регламентированным, как сообщают читатели, характером деятельности библиотек и проведением досуга;

- у читателей, как показали результаты опроса, вообще нет сущностного представления о содержании понятия «досуг». Вероятно, для того, чтобы стать досуговым центром, библиотекам сначала придется довести до массового читателя и заинтересованных организаций (учреждений) суть и характер настоящей и предполагаемой деятельности.

Как следствие, библиотеки города и республики, согласно полученным в ходе исследований результатам, по своим имиджевым характеристикам в настоящее время являются информационными, а не досуговыми центрами.

В декабре 2002 года было проведено очередное социологическое исследование, целью которого являлось изучение внешнего и внутреннего имиджа Республиканской библиотеки для детей и юношества г. Ижевска. С помощью целевой выборки были опрошены 100 читателей Республиканской библиотеки для детей и юношества в возрасте от 8 до 29 лет и 40 работников этой библиотеки. Структурирование объекта было вызвано необходимостью выявления внешнего и внутреннего имиджа нашей библиотеки.



Инструментарий, примененный в ходе опроса работников и читателей Республиканской библиотеки для Детей и юношества, содержал только одну шкалу (за исключением «паспортчики» читателей) - шкалу семантического дифференциала, выбор которой был обусловлен необходимостью получения комплексной, сопоставимой информации в единой: исследовательской логике с привлечением семантических оттенков оценки.

В целях определения внешнего имиджа Республиканской библиотеки для детей и юношества были выдвинуты следующие десять критериев:

- Фасад здания библиотеки (семантика: *не привлекательный - привлекательный*);
- Интерьер библиотеки (*не современный - современный*);
- Оформление тематических выставок в библиотеке (*не интересные - интересные выставки*);
- Оформление книжных выставок (*не дают нужной информации о книгах - дают много нужной информации о книгах*);
- Оформление выставок детского творчества (семантика: *скучные - веселые выставки*);
- Отношение библиотекарей к читателям библиотеки (*не доброжелательное - доброжелательное*);
- Отношение вспомогательного обслуживающего персонала (гардеробщицы, дежурные) к читателям (*не доброжелательное - доброжелательное*);
- Внешний вид сотрудников (*не привлекательный - привлекательный*);
- Качество обслуживания в библиотеке - быстрота и точность выполнения заказов (*не удовлетворительное - удовлетворительное*);
- Объем книжного фонда (*мало хорошей, нужной литературы - много хорошей, нужной литературы*).

Полученные в ходе опроса результаты, показали, что внешний имидж Республиканской библиотеки для детей и юношества более успешный, чем внутренний, так как подсчеты результатов показали, что средние показатели по каждому критерию-индикатору выше 4 баллов. При этом ни по одной из позиций не выявлено максимального числа баллов, характеризующих максимально положительную оценку в 7 баллов.

Максимальное число баллов характеризует:

- Отношение библиотекарей к читателям библиотеки (семантика: *доброжелательное*);
- Внешний вид сотрудников (*привлекательный*);
- Качество обслуживания в библиотеке (*удовлетворительное*).

Срединные позиции занимают следующие показатели:

- Отношение обслуживающего персонала к читателям (семантика: *доброжелательное*);
- Оформление тематических выставок в библиотеке (*интересные выставки*);
- Объем книжного фонда (*много хорошей, нужной литературы*);
- Оформление книжных выставок (*дают много информации о книгах*);
- Оформление выставок детского творчества (*веселые выставки*).



Минимальную оценку (по сравнению с вышеприведенными результатами) получили:

- Фасад здания библиотеки (семантика: *привлекательный*);
- Интерьер библиотеки (*современный*).

Очевидно, что положительная оценка деятельности библиотеки – её положительный имидж. Для читателей Республиканской библиотеки для детей и юношества он, в первую очередь, определяется профессиональной деятельностью библиотекарей: их доброжелательностью, внешней привлекательностью, удовлетворительным качеством обслуживания. Существенную роль играют также: доброжелательное отношение к читателям обслуживающего персонала, интересные тематические выставки в библиотеке, наличие хорошей и нужной литературы в книжном фонде, информационные книжные выставки, веселые выставки детского творчества.

Такого рода ответы свидетельствуют о том, что

- у библиотеки сформировался положительный внешний имидж;
- положительный Имидж библиотеки связан, прежде всего, с профессиональной деятельностью коллектива;
- библиотека, с точки зрения внешней оценки, не «второй дом» для читателей, а «вторая работа», дополняющая учебу и основную работу, это информационный центр; на «второй работе» все должно быть так же хорошо организовано, как и на первой (на учебе, на основной работе);
- библиотека - не дом, не музей, не Кунсткамера, это место живого общения интеллектуально Ориентированных сверстников, представителей определенной субкультуры профессионально направляемое работниками библиотеки (библиотекарями) всеми доступными средствами: через книжные фонды, через выставки;
- менее всего в общем ряду значимы во внешних имиджевых характеристиках библиотеки: фасад и интерьер здания, что является дополнительным подтверждением функционального, прагматического (возможно, инструментального) отношения читателей, - к библиотеке.

К дому (любому во всех смыслах) принято относится более предвзято и трепетно. Зачастую, именно внешний вид дома заслоняет собой все остальные характеристики, репрезентирующие образ жизни его хозяев. Для изучения внутреннего имиджа Республиканской библиотеки для детей и юношества в качестве респондентов были привлечены работники библиотеки и выдвинуты следующие десять критериев:

- фасад здания библиотеки (семантика: *не привлекательный - привлекательный*);
- интерьер библиотеки (*не современный - современный*);
- оформление выставок в библиотеке (*не интересные - интересные выставки*);
- характер отношений администраций (руководства) с сотрудниками библиотеки (*не доброжелательный - доброжелательный*);
- стиль руководства в библиотеке (*авторитарный - демократический*);
- отношения внутри коллектива (*не доброжелательное - доброжелательное*);



- Отношение сотрудников библиотеки к читателям (*не доброжелательное - доброжелательное*);
- внешний вид сотрудников (*не привлекательный - привлекательный*);
- качество обслуживания в библиотеке, быстрота и точность выполнения заказа (*не удовлетворительное - удовлетворительное*);
- объем книжного фонда (*мало хорошей и нужной литературы - много ; хорошей и нужной литературы*).

Рассмотрение внутреннего имиджа тема самостоятельная и в содержание данного материала не входит.

В целом следует отметить, что у Республиканской библиотеки для детей и юношества сформировался положительный внешний имидж, основанный на признании деятельности всего коллектива библиотеки, так как все составляющие деятельности, связанные с работой администрации и коллектива, получили позитивную оценку.

Для читателей библиотека является, скорее, кабинетом, в котором они ощущают себя вполне комфортно: внешне все весьма симпатично, внутри - доброжелательная атмосфера, удовлетворительный объем книжных фондов, информативные выставки, то есть созданы все условия, чтобы читатели не испытывали ни в одной из позиций неудобства. Объективно такого рода положительная оценка есть признание деятельности коллектива в целом.

Кроме того, хотелось бы акцентировать внимание на необходимости и целесообразности социологического исследования имиджа библиотек. Только результаты подобных социологических исследований позволяют рассматривать составляющие имиджа расширительно, с учетом его внешних и внутренних компонентов, вариативности оценок всех заинтересованных сторон. Кроме того, социологическое исследование имиджа помогают напрямую влиять на принятие управленческих решений, выявлять те проблемы, которые оказывают негативное влияние на имидж библиотек, осуществлять поиск наиболее оптимальных способов решения возникающих проблем. Такого рода поиск имеет весьма существенное значение, так как в настоящее время регистрируется явный парадокс: имидж библиотек в представлении детей-читателей намного привлекательней её имиджа в оценках сотрудников. И в этом случае не материальные ресурсы (прежде всего, оплата труда) играют определяющую роль в формировании облика библиотек, а нематериальные ресурсы, связанные с потерей представлений об истинном назначении библиотек, о чем так много писал Дмитрий Сергеевич Лихачев. Для того чтобы библиотеки стали трансляторами культуры необходимо, чтобы в их стенах работали истинные носители культуры, а не функционеры, для которых «интеллигентность» является количественным, а не качественным признаком.

Библиотеки должны стать информационными центрами не только для читателей, но и для библиотекарей. В противном случае библиотеки перестанут соответствовать тем имиджевым характеристикам, которые сформировались в представлении их читателей.



ПРОЕКТНАЯ ДЕЯТЕЛЬНОСТЬ ИНФОРМАЦИОННОГО ЦЕНТРА ПУБЛИЧНОЙ БИБЛИОТЕКИ им. Д.С. ЛИХАЧЕВА



Светлана Николаевна ШЕВНИНА,
заведующая информационным центром
МУК «Кирово -Чепецкая городская
библиотечная система»
(г. Кирово-Чепецк, Кировская область)

Библиотека в провинции – это, как правило, средоточие культурной жизни. Муниципальные библиотеки Кирово-Чепецка – это, прежде всего, информационные партнеры городских учреждений и организаций.

Публичная библиотека им. Д.С. Лихачева включает шесть профильных Центров, каждый из которых развивается по отдельному направлению информационно-библиотечной деятельности, имеет свою программу развития, свой стиль работы, своих читателей, своё «лицо».

Создание на базе справочно-библиографической службы библиотеки Информационного центра в 2000 г. стало новым этапом в нашей работе. Здесь осуществляется информационное обеспечение пользователей на базе традиционных коммуникаций и современных технологий. Штат сотрудников Центра - 4 человека: заведующая центром, заведующая сектором информационных технологий и два библиографа. Средний возраст - 29 лет.

На презентации Центра мы задумались над тем, как сделать его привлекательным, особенно для молодых пользователей. Так родилась идея создания новых информационных продуктов и услуг. В ходе решения этой проблемы в марте 2001 г. совместно со специалистом городской администрации по делам молодёжи прошла **«Ярмарка профессий»**. Был создан оргкомитет, разработано «Положение о Ярмарке профессий», дана реклама в школы и профессиональные учебные заведения города, разработан сценарный ход.

В ходе мероприятия будущие абитуриенты получали консультации представителей профессиональных учебных заведений об условиях поступления и обучения, приняли участие в презентации профессий. Молодые люди узнали много нового о современных возможностях библиотеки.

Информационные возможности библиотеки были представлены:

- справочником **«Профессиональные учебные заведения города Кирово - Чепецка в 2001 году»**, издание которого продолжается ежегодно.
- информационным досье **«Абитуриент - 2002. Начало пути»**

Инновационная идея проведения «Ярмарки профессий» оказалась востребована абитуриентами г. Кирово-Чепецка.

Следующий справочник **«Молодёжный компас»** был представлен на городском молодежном форуме и содержал актуальную информацию по моло-



дежным проблемам. Справочник получил положительный отзыв выездной коллегии областного Комитета по делам молодёжи.

Вся наша деятельность строилась на модели традиционного планирования; на новом этапе мы обратились к социокультурному проектированию, составлению авторских целевых программ по различным направлениям. В чём мы увидели преимущества проектного мышления? Проектные технологии позволяют более четко и аргументировано определять цели, вырабатывать наиболее действенный механизм их реализации, предвидеть результаты, наконец, используя весь арсенал делового планирования, грамотно инвестировать денежные средства в новые идеи.

Несколько проектов Информационного центра получили широкий общественный резонанс, мы приобрели деловых партнеров, таких как отдел городской администрации по делам молодежи, экологический комитет, региональный информационно-правовой центр «Консультант», профессиональные учебные заведения города.

Эти проекты приняли участие в различных региональных и всероссийских конкурсах.

Нашим первым опытом был проект **«Муниципальная библиотека: Молодежно-информационный дебют»**. В нём мы попытались отследить и выявить современные возможности муниципальной библиотеки, утвердить её лидирующую роль в создании **Молодежного Информационного Центра**. Каких результатов мы ожидали?

Сблизить интересы нашего библиотечного учреждения с интересами молодежи Кирово-Чепецка.

Сформировать информационную культуру данной группы пользователей через систему инновационных форм библиотечной работы.

Наша первая попытка не заинтересовала Институт «Открытое общество», тем не менее, Молодежный информационный центр был создан. А следующий проект стал победителем и получил финансовую поддержку от областной администрации — ГРАНТ Спасского Николая Александровича и Диплом победителя конкурса социальных и культурных проектов, направленных на работу с детьми и молодежью.

Мы разрабатывали этот проект, ориентируясь на наших пользователей по следующим причинам:

- наш город - молодой (48 лет со дня основания);
- 2001 год был объявлен годом молодежи в Кировской области.

Конкурс проводился по нескольким направлениям. Мы выбрали номинацию «информационные проекты»

Основными критериями были:

- социально-культурная значимость проекта;
- инновационность подхода;
- привлечение социальных партнеров.

В это же время на крупнейших предприятиях города создавались Советы молодых специалистов, которые активно обсуждали вопросы вовлечения в общественную, социальную жизнь молодежи города.



Таким образом, возникла идея проекта «**Молодёжь на пути к информационному обществу: Интернет в библиотеке**», где соучастниками выступили Советы молодых специалистов химического комбината им. Б. П. Константинова и завода ВЭЛКОНТ. Проект предусматривал свободный доступ пользователей к мировым информационным ресурсам и определение цели профессиональной деятельности.

Объединив собственные информационные ресурсы и возможности Интернет, сотрудники Информационного центра предполагают:

- обеспечивать в нашем городе конституционное право молодёжи на свободный доступ к полной информации;
- осуществлять подготовку пользователей к работе в мировых информационных сетях;
- содействовать формированию у молодёжи г. Кирово-Чепецка информационных ценностей и знаний.

В ходе реализации данного проекта библиотека должна стать социально - мобильной; способной вести корпоративный диалог и социальное партнерство с другими информационными учреждениями, выступая в роли координирующего центра инициативных объединений, движений молодёжи города, публичного информационного центра местной культуры. На сегодняшний день данный проект активно претворяется в жизнь.

«**Открытый диалог: правовая жизнь провинциального города**» — ещё один проект, подготовленный сотрудниками нашего центра и представленный на конкурс Института «Открытое общество» (Фонд Сороса) - Россия по программе «**Право: Концептуальный подход**»: общедоступность правовой информации для всех слоев местного сообщества.

Сегодня публичная библиотека является первым пунктом обращения жителей города Кирово-Чепецка при возникновении информационной потребности. Вот почему получение правовой информации именно в публичной библиотеке — оптимальный и эффективный путь. Центр правовой информации в своей деятельности решает два основных аспекта проблемы правового информирования и просвещения.

Первый аспект связан с фактической доступностью правовой информации в условиях провинциального города.

Второй аспект касается степени адаптации населения к возникающим правовым ситуациям, осознания людьми ценности правовых знаний.

На сегодняшний день, являясь участниками Программы поддержки российских библиотек Общероссийской Сети распространения правовой информации, мы на основе Договора с ЗАО «Консультант» получили возможность использования справочной системы семейства «Консультант Плюс».

Какие категории пользователей чаще всего обращаются за правовой информацией? Это, прежде всего, студенты, сотрудники бюджетных организаций, коммерческих организаций и пенсионеры.

Опыт по реализации данных проектов отражён в информационном бюллетене для выпускников программы «Открытый мир» Российской Программы лидерства Библиотеки Конгресса США.



На данном этапе проект **«Система доступа пользователей к информационному обществу»** объединяет всю проделанную работу и определяет будущие цели.

Представление следующего проекта начну словами академика Д.С. Лихачева «Краеведение, оно придает местности, не имеющей авторского происхождения, историзм, открывает в ее прошлом, хотя и не очень недавнем, что-то совершенно новое, ценное. Когда мы узнаем, кто жил в том или ином доме, для нас этот дом уже наполняется духовным содержанием. Преобразуется город, чью историю мы познаем». Более убедительных слов значимости выбора темы не подобрать.

Главная идея проекта — инновационные изменения в структуре публичной библиотеки имени Д.С. Лихачёва, *создание современной модели Центра краеведческой книги как информационно-ресурсного потенциала города Кирово-Чепецка.*

Реализация целевых аналитических проектов складывается из 2-х этапов:

1. Мониторинг состояния анализируемой части фонда.
2. Практическая реализация идеи анализа.

В 2002 году нам удалось собрать в городе группу единомышленников и разработать целевой корпоративный проект **«Окна памяти»**.

Новый проект - это комплекс взаимосвязанных мероприятий участников проекта в рамках программы ЮНЕСКО «Память мира», проекта Российской государственной библиотеки «Память России», общероссийской национальной программы «Сохранение библиотечных фондов» и областной программы «Земля Вятская».

Участниками проекта в условиях местного сообщества выступают:

- Кирово-Чепецкая городская ЦБС;
- Городской методический кабинет Управления образованием;
- Кирово-Чепецкая районная ЦБС;
- Кирово-Чепецкий городской музейно-выставочный центр;
- Муниципальный архив;
- Библиотека Воскресной школы при Всехсвятской церкви.

Цель проекта — практическая реализация идеи корпоративности в рациональном использовании краеведческих информационных ресурсов и взаимодействие с другими организациями, располагающими определённым информационным потенциалом и базами данных по краеведению.

В 2002 году был осуществлен I этап работы - *Мониторинг состояния* документов по краеведению, который включал в себя:

- научно-исследовательскую работу (анализ, оценку состояния и использования краеведческих документов в городе);
- собрание фонда документов исчерпывающей полноты о городе Кирово-Чепецке;
- собрание полнотекстового комплекта местной газеты «Кировец»;
- выявление и составление списка единственных экземпляров краеведческих документов;



- проведение базисного аналитического семинара по краеведению «Память города».

Уже на основании предварительного анализа фондов муниципальных библиотек было предложено много интересных идей.

2003 год - II этап корпоративного проекта «Окна памяти», в котором большая часть работы возложена на сотрудников Информационного центра. Это практическая реализация итогов мониторинговой деятельности:

1. Предоставление полной информации и открытого доступа к информации пользователям. Разработка идеи сводного справочно-поискового аппарата.

2. Издание собственного информационного продукта в печатном и электронном видах: продолжение издания библиографического указателя «Кирово-Чепецк» (1985г.-2002 г.) в серии «Города Кировской области»; издание буклета «Руководители местной исполнительной власти»; информ-досье «От вятского земства — к местному самоуправлению» и другое.

Создание электронных изданий:

- Перечень неопубликованных документов информационных ресурсов города;

- CD-ROM «Весь Кирово-Чепецк».

Сегодня Информационный Центр публичной библиотеки им. Д.С. Лихачёва находится в поиске инновационных решений проблем информационной деятельности. Способность быть нужным в современном обществе требует увлечённости, социальной ответственности, преданности делу. Именно так работают сегодня сотрудники Информационного центра, добиваясь признания читателей и уважения коллег. Творческая независимость, самостоятельность, инициативность, деловая активность являются критериями нашей работы.

РАБОТА ПО ПРОГРАММЕ «ПУТЬ К СЕБЕ» (работа с гетбми, оказавшимися в трудной жизненной ситуации)



Валентина Александровна МОРОЗОВА,
*методист по работе с детьми Центральной
детской библиотеки*
(г. Сарапул, Удмуртская республика)

События последних лет требуют от библиотек по-иному взглянуть на свою роль, изменить стереотипы, искать новые технологии, формы работы, источники финансирования.

Вот и нашей МЦБС была предпринята попытка получить дополнительные



средства для успешной реализации тех планов и задач, которые у нас возникли.

Дело в том, что в нашем городе, как и во всех городах России, достаточно остро стоит проблемная общественная задача социальной защиты, реабилитации и адаптации детей, оказавшихся в трудной жизненной ситуации.

Деятельность тех многочисленных организаций, которые занимаются проблемами этой категории детей (инспекция по делам несовершеннолетних, отделы по работе с семьей, многочисленные клубы по месту жительства и т.д.), к сожалению, разобщена и нескоординирована и, в основном, направлена на оказание материальной помощи, трудоустройство, профилактику правонарушений.

Именно поэтому мы решили выступить, во-первых, организаторами взаимодействия этих учреждений, скоординировать всю деятельность по проблемам несовершеннолетних, а во-вторых, работать в направлении «на опережение» духовно-нравственного развития детей из группы риска, т.е., по сути, заниматься коррекционно-профилактической деятельностью.

Первый опыт участия в конкурсе грантовых программ оказался для нас успешным и, получив финансовую поддержку от ОАО «Удмуртнефть», мы приступили к созданию **Центра адаптации трудных детей и подростков в библиотечном пространстве** на базе Центральной детской библиотеки.

Для организации такого рода деятельности была создана своеобразная социально-эстетическая среда, включающая в себя специально оборудованную комнату – «Уют-компанию» для встреч, игр, занятий с детьми, в которой есть «уголок тихого чтения», где представлены лучшие детские и периодические издания, и ребенок, не имеющий настроения или желания общаться с кем-либо, может спокойно почитать. Выделен красочно оформленный «игровой уголок», в котором детям предлагаются настольные игры, проводятся занятия в «Лаборатории творческого развития» - лепка, рисование, оригами, кукольный театр. Это неполный перечень того, чем занимаются дети в «Уют-компании».

Кроме того, ребенок, пришедший в «Уют-компанию» может стать активным участником «Междусобойчика», где дети ищут себе друзей по интересам, могут встретиться и просто пообщаться. А если есть желание узнать о себе побольше, всегда можно заочно пообщаться с психологом: ответить на вопросы тестов «Что я за птица?» или заглянуть в «Дневник откровений», где на непростые детские вопросы можно получить доброжелательные, психологически грамотные ответы.

Разработана и находится на стадии практической реализации целевая программа «Путь к себе», основная цель которой - адаптация детей в библиотечном пространстве, оказание помощи в коррекции негативных последствий социальных и личных изменений. Эта программа состоит из нескольких блоков.

1-й блок – «Рождение» включает в себя знакомство и «привыкание» детей к библиотеке, первичное социально-психологическое исследование детей, создание карты-схемы интересов для организации целенаправленного воздействия на личность ребенка с опорой на его ведущие интересы.

2-й блок «Контакт» - это блок непосредственного воспитательного воздействия. Занятия в «Академии становления личности» включают в себя занятия по правовому, нравственному, этическому, экологическому воспитанию, спо-



собствуют формированию у детей морально-приемлемых форм поведения, позволяют задуматься над теми вещами, о которых в их среде говорить не принято.

3-й блок «Перспектива» - дальнейшее перспективное развитие проекта. Он предполагает создание класса правовой грамотности, компьютерного класса, создание проблемно-ориентированной базы данных «Подросток и право», подготовку ребят к волонтерской работе и т.д.

В завершение мне хочется сказать, что в своей работе мы коснулись только маленькой верхушки айсберга детского неблагополучия, и дети, с которыми мы познакомились, оказались очень отзывчивыми на теплое к ним отношение. Помочь детям можно, лишь объединив, консолидировав все усилия практически всех общественных организаций.



**БИБЛИОТЕЧНАЯ
СТОЛИЦА**

**ТВОЙ
САМЫЙ
БЛИЗКИЙ
ДРУГ**

**Ежемесячная
газета
о библиотеках,
библиотекарях
и не только**

**подписной индекс
25 567**



«ГОЛЬ НА ВЫДУМКУ ХИТРА» (лаборатория рацпредложений)

Мы начинаем эту рубрику, потому что уверены: талантливых, изобретательных людей в библиотеках работает предостаточно, а уж поводов применить свои конструктивные рационализаторские мозги (идеи) наша профессия и складывающиеся обстоятельства представляют ежедневно в больших количествах.

Надо провести детский праздник, а ... не хватает, разъезжаются книги на полке, а держатели и так далее.

В то же время «под руками и ногами» мы имеем огромное количество материалов, которые легко можно использовать для улучшения нашей деятельности, так называемые вторичные ресурсы. Вторресурсы - это нескончаемый кладезь для умельцев. Например, какие могут быть вариации на тему картонных коробок из под бумаги формата А-4 при использовании их для хранения листовых изданий, блоков-комплектов «скользких» гляцевых журналов и т.д.?

Обо всем этом и многом другом мы узнаем из ваших писем.

Принимаются любые рацпредложения!

А начинаем мы наш раздел материалами, подготовленными чудомастером из Центральной муниципальной детской библиотеки им. М. Горького г. Ижевска Ириной Рудольфовной Машковцевой.

СЕМЬ ПОЛЕЗНЫХ СОВЕТОВ



Ирина Рудольфовна МАШКОВЦЕВА,
ведущий библиограф
Центральной муниципальной детской
библиотеки им. М. Горького
(г. Ижевск)

Дорогие коллеги!

Предлагаю вашему вниманию несколько разработок. Надеюсь, вы сможете ими воспользоваться в своей работе.



Подставка для книг, информационных листов, объявлений, путеводителей

из старого плафона от лампы дневного света:

- отпилить лобзиком часть старого плафона от лампы дневного света нужного размера
- отпилить у отпиленной части один из бортиков.

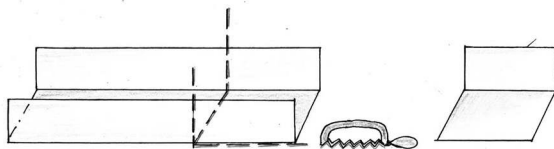

Держатель для жестких папок

из крышки от старого магнитофона с высоким бортиком:

- от магнитофонной крышки лобзиком отрезать угол квадратной или прямоугольной формы,
- вырезанный уголок прижать обычным ящичком для карточек.

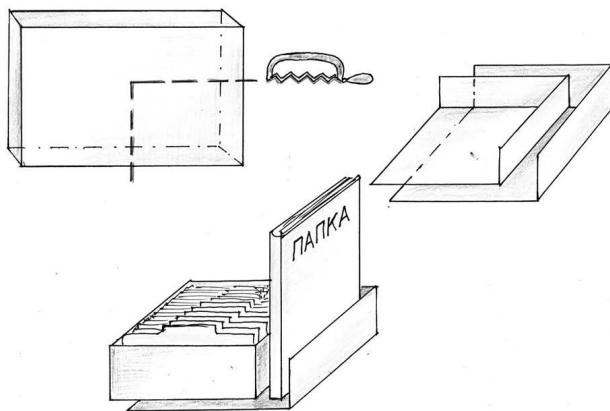

Зажим-картотека для карточек или формуляров

из прямоугольного или овального флакона из под шампуня:

— срезать верх флакона и сделать два широких (по 1-2 см) прорези по бокам флакона.

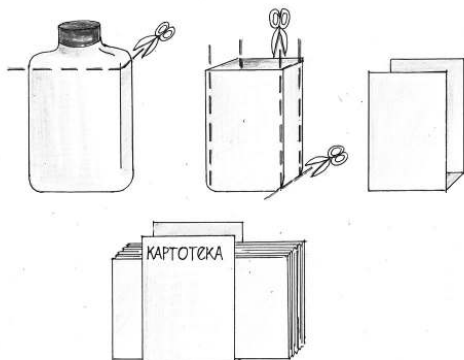

Пенал

из прямоугольного или овального флакона из-под шампуня:

— срезать верхнюю часть у двух похожих по форме флаконов и вложить части друг в друга.

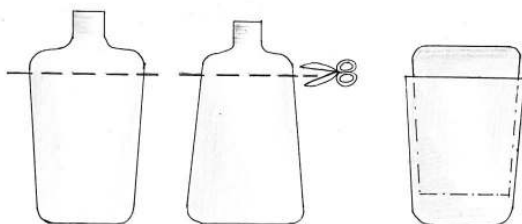

Полезные мелочи

из «золотой» вкладки в коробке для конфет:

— аккуратно срезать «рамку» вместе с завитушками (первый надрез лучше сделать бритвой, а крупные части вырезать маникюрными ножницами). Полученную заготовку можно использовать для оформления объявлений, поздравлений и «сказочных выставок»;

— вырезать плоскую среднюю часть, отрезая все выпуклые «гнезда» для конфет. Получаем маленькую фантазийную рамку в форме буквы «О», цветка или креста, которую можно использовать для оформления композиций или как рамку для иллюстраций;

— мелкие детали-завитушки, орнамент и т.п., которые присутствуют на вкладке, вырезаем ножницами по контуру и используем для акцентирования



какой-либо буквы в заголовке выставки или для создания небольшой подвески. Крепим детали скотчем, подвешиваем на нитку.

Игрушка-подвеска «Миша» («Маша»)

из металлической сеточки-мочалки для мытья посуды:

- сеточку для мытья посуды разгибаем и обрезаем старыми ножницами одну третью часть. Из получившегося кольца – сеточки будут торчать 2 проволоочки – их не обрезать! В дальнейшем они пригодятся;
- кольцо немного растягиваем и заворачиваем неправильной восьмеркой, закрепив её проволокой. Ещё раз повторяем предыдущую операцию;
- в качестве глаза используем бусинку, надеваем её на проволоку, 1 раз поворачиваем для закрепления. Те же операции проделываем с бусиной-носом и вторым глазом. Остатки проволоки прячем внутри кольца;
- сделать бантик из бумажной или атласной ленты около 25 см длиной и привязать ниточку.

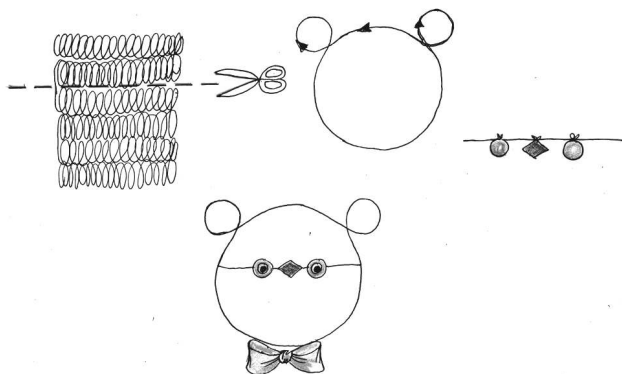

Шарик

флакона из-под дезодоранта:

достать шарик из флакона из-под дезодоранта, покрасить (краской, лаком для ногтей, «зеленкой»);

- бантик сделать из тонкой атласной ленточки и зафиксировать скотчем в нескольких местах.

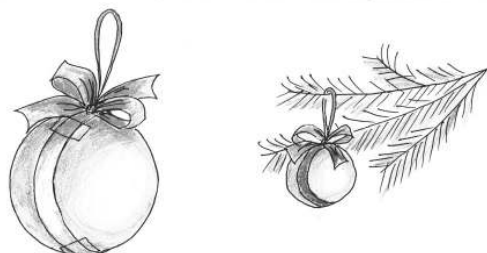

«ВЕСЬ МИР ТВОРЮ Я ЗАНОВО» (инновационная деятельность библиотек)

Строчка замечательного поэта Л. Мартынова, давшая заглавие этому разделу, призвана отразить то новое, что создается фантазией, умом, эрудицией талантом творчески работающих молодых библиотекарей страны.

В разделе Вы найдёте статьи, проекты, просто кажущиеся на первый взгляд «безумными», идеи сотрудников библиотек различных типов: универсальных научных, специальных, муниципальных - городских и сельских.

Не будем забывать, что любая инновация начинается с нестандартной идеи, непривычного взгляда на привычные события и явления. В разделе также предполагается отражать публикации неспециалистов - партнёров библиотеки.

Это может быть «взгляд со стороны» наших пользователей, оценка библиотечной деятельности местными властями, словом, самый широкий диапазон мнений о работе молодых.

И, конечно же, будут представлены все направления деятельности творческой библиотечной молодежи.

Открывают раздел публикации наиболее содержательных докладов, прозвучавших на секциях: *«Привлекательная библиотека: взгляд молодых»* - руководитель *Слава Григорьевна Матлина*, кандидат педагогических наук, ведущий научный сотрудник Российской государственной библиотеки и *«Библиотечное обслуживание: вариативный подход»* - руководитель *Татьяна Федоровна Берестова*, кандидат педагогических наук, доцент Челябинской государственной академии культуры и искусства.

ПРИВЛЕКАТЕЛЬНЫЙ ОБРАЗ МОЛОДЕЖНОЙ БИБЛИОТЕКИ



Елена Владимировна ЛЫСКОВА,
библиотекарь Набережного филиала Публичной
научной библиотеки им. В. Г. Короленко
(г. Глазов, Удмуртская Республика)

Создание библиотеки для молодежи стало необходимостью в условиях сложившейся в городе ситуации. Недостаточное внимание власти к молодежным



проблемам, закрытие клубов по месту жительства, отделов по работе с молодежью на предприятиях, отсутствие слаженной работы педагогов и социальных работников привело к дезадаптации и дезориентации молодого поколения. В городе возросла подростковая преступность, увеличилось количество наркоманов и инфицированных СПИДом. Возникла необходимость проведения целенаправленной молодежной политики при активном участии всех заинтересованных организаций и учреждений, в том числе и библиотек.

Результаты маркетингового исследования «Библиотека и молодежь - ожидания и реальность», проведенного в 2000 году, доказали необходимость создания в городе библиотеки для молодежи. Была разработана Концепция развития и Положение о Набережном филиале ПНБ им. В.Г. Короленко. В Концепции отмечено, что конечным результатом преобразований библиотеки станет ее превращение в информационный центр по вопросам молодежи.

Деятельность, в соответствии с выбранным три года назад направлением развития, безусловно, оказала влияние на разные стороны библиотечной жизни. Приоритетное развитие получили следующие направления:

- комфортное библиотечное обслуживание,
- партнерские связи,
- взаимодействие со СМИ,
- поиск дополнительных источников финансирования.

Комфортное библиотечное обслуживание

Несмотря на то, что библиотека по-прежнему существует в старом здании, известном как «бывшая профсоюзная библиотека», она изменилась внешне. На здании появилась новая вывеска, в вестибюле - информационный стенд. В оформлении стали использовать яркие краски, в рекламных текстах - молодежный сленг, большое внимание мы уделили озеленению. В результате обстановка приобрела теплый, домашний колорит, привлекая своей свободой, доступностью и уютом.

На абонементе и в читальном зале были продуманы зоны обслуживания молодежи: досуговая, учебная, информационная. Интересно были обыграны несущие опоры. На них оформлен стендовый «Молодежный уголок». Темы заголовков: «Мы выбрали жизнь, а ты?», «Как быть?», «Слушаем, смотрим, общаемся, знакомимся». В «Молодежном уголке» собирается самая актуальная информация, помогающая молодым читателям ответить на жизненно-важные вопросы. Здесь же находятся дайджесты «Станем еще красивее», «Секспросвет», рекомендательные списки - «Секты расставляют сети», «Он знает все - любимый твой журнал».

Выделена зона семейного чтения. На свободном доступе представлена разнообразная художественная литература и выписываемая на абонемент периодика.

Для более полного удовлетворения информационных потребностей молодежи было создано «Молодежное справочное бюро».

Специально для «Молодежного уголка» создается фактографическая картотека «Факт», проблемные картотеки «Легко ли быть молодым?», «Не



ломай судьбу свою», «Болезни века», «Узнай себя». По запросам пользователей был подготовлен дайджест «Время выбора», который собрал самую полную информацию об учебных заведениях города.

Для привлечения внимания пользователей, мы стали использовать забытую форму времен комсомола. Например, обратиться к «Молодежному справочному бюро» приглашает красочный плакат «Молодой! А ты выбрал себе ВУЗ?», сообщающий, по каким темам и где можно получить оперативную информацию. Выделение блока актуальной, социально-полезной и часто запрашиваемой информации приблизило ее к пользователю, сделало комфортным получение.

Развивая свою работу в данном направлении, мы начали информировать пользователей о событиях спортивной и культурной жизни города. На информационном стенде в фойе библиотеки наряду с рекламой наших мероприятий размещаются афиши концертов, спектаклей, выставок, проходящих в культурных центрах и музеях, информация о крупных спортивных соревнованиях.

Особое внимание уделяется анонсам молодежных мероприятий. Это может быть информация об интересном конкурсе, например, объявленном редакцией журнала «Студенческий меридиан».

Все преобразования, связанные с разработкой библиотечного пространства, связаны со стремлением, сформировать привлекательный образ нашего учреждения, особенно для молодых. Невозможно было предать библиотеке новые черты без привлечения к сотрудничеству организаций, чья деятельность имеет такую же направленность.

Партнеры

Многие общественные связи наметились еще в 1998 году, когда на круглом столе, собравшем представителей разных учреждений, работающих с молодежью, был одобрен проект молодежной библиотеки. Сегодня в числе наших партнеров Отдел молодежи при администрации города, городской филиал Республиканской молодежной биржи труда, Городской отдел по делам несовершеннолетних при МВД, городской филиал Республиканского центра комплексной социально-психологической помощи «Психолог +», волонтерское молодежное общественное движение «Окно в будущее», Центр занятости населения и многие другие.

Кроме того, библиотека, принимает участие в реализации городской комплексной целевой программы «Молодежь города Глазова» (на 2000-2003 год). В ее рамках ведется работа по профориентации молодежи, профилактике всех видов химической зависимости, СПИДа, подростковой преступности.

Организована работа Службы социально-профилактической помощи молодежи. Прием ведут психолог, юрист, социальный работник. Вместе с сотрудниками центра «Психолог +», отдела по делам несовершеннолетних и юристом БИЦ были разработаны программы школ общения и правового просвещения молодежи.

Молодежная биржа труда предоставляет фактографическую информацию о трудоустройстве молодежи в г. Глазове. Общими усилиями была организована



встреча школьников со студентами высших и средних специальных учебных заведений города, которые увлеченно рассказывали о своей будущей профессии. В ближайшей перспективе планируется провести такую встречу со специалистами разных профессий. Особенностью таких мероприятий является то, что молодым рассказывают о себе молодые.

Привлечение специалистов небibliothечных специальностей: профессиональных психологов, юристов, социальных работников повысило эффективность работы библиотеки с молодежью, подняло ее на более высокий качественный уровень. Это подтверждается высокой посещаемостью мероприятий и положительными отзывами об их содержании.

В библиотеке находится Центр волонтерского движения «Окно в будущее». Взаимное общение и информационная поддержка библиотеки помогает ему вести эффективную работу со сверстниками в школах, летних и зимних оздоровительных лагерях, а нам быть в курсе проблем и запросов молодого поколения.

Совместно с отделом молодежи и центром «Психолог +» создан также клуб для молодых семей «Домашний очаг». Темы его заседаний разнообразны: психология семейных отношений, здоровье, воспитание ребенка и др. Заседания проходят в атмосфере уюта и доброжелательности, иногда за чашкой чая. Встречи в клубе всегда сопровождаются специально разработанными выставками и обзорами, которые готовят библиотекари.

В основе сотрудничества с нашими партнерами лежит обоюдная заинтересованность в решении важных социальных задач. Реалии нашей жизни - подростковая преступность, рост наркомании, алкоголизм в молодежной среде - требуют координации усилий всех служб и структур, имеющих отношение к молодежи. Демонстрируя свою готовность помогать в решении острых проблем, выступая при этом активным полноправным партнером, библиотека поднимает свой авторитет в обществе. И, как показывает практика, наши усилия не остаются незамеченными - в 2002 г. Администрация г. Глазова наградила коллектив библиотеки почетной грамотой «За творческую работу с молодежью».

СМИ

В целях формирования положительного образа библиотеки, привлечения внимания общественности к нашей работе мы налаживаем контакты со средствами массовой информации. Еженедельно газета «Красное знамя» в рубрике «Афиша недели» публикует информацию о наших мероприятиях, газеты «Рынок сегодня».

Особое внимание библиотека уделяет контактам с местным телевидением. События библиотечной жизни находят отражение в разделе городских «Новостей дня». Специфика библиотечных сюжетов - их «имиджевый» характер, т.е. представление нашей работы в наиболее выгодном свете. Мы поняли, что выгоднее подавать материалы, используя отзывы наших посетителей. В этом случае сюжеты служат рекламой для наших мероприятий.

Для журналистов важно, чтобы событие библиотечной жизни явилось «информационным поводом», привлекло внимание своей актуальностью.



Таким «поводом» стали, например, материалы, подготовленные библиотекой ко Дню Святого Валентина. Они были включены в рубрику «Тема дня». Привлек внимание журналистов и семинар, посвященный десятилетнему юбилею службы «Телефон доверия». Наверное, многие телезрители разделили радость библиотекарей, просмотрев сюжет о сотрудниках филиала, завоевавших второе место в IV Всероссийском конкурсе «Молодые в библиотечном деле».

Не первый год библиотека сотрудничает с радио и газетой Чепецкого механического завода. Библиотеку и завод связывает общая история: до 1995 года она была профсоюзной библиотекой ЧМЗ. Внимание к проблемам молодежи привело к возобновлению утраченных партнерских связей и развитию совместной деятельности.

Одним из направлений стало проведение информационных передач на радио ЧМЗ. Для них были определены 4 тематических цикла: «Здоровье, мода, косметика», «В помощь молодой семье», «Круг Вашего чтения», «Любимые семейные праздники». Особенно хорошие отзывы получили радиобеседы «Женские секреты, которые интересны всем», «О душе без морализаторства» (к юбилею Виктории Токаревой). Для библиотеки эта форма работы открыла широкие возможности рекламы фондов и услуг, привлечения новых читателей. Она также способствует профессиональному росту и наращиванию творческого потенциала самих сотрудников библиотеки.

Другим направлением в работе библиотеки с Чепецким механическим заводом стало сотрудничество с редакцией заводской газеты «Белова,7».

За прошедший год в газете было опубликовано 6 статей в рубрике «Книжная полка». Среди них обзоры книжных новинок, статья о популярной писательнице Дарье Донцовой, благодарственная статья «Читательская щедрость» о работнице завода Светлане Вус, подарившей библиотеке более 100 новых книг.

Сотрудничество с таким авторитетным партнером, как ЧМЗ, не только способствует повышению интереса к библиотеке у работников предприятия (а это значительная часть молодого населения города), но и приносит материальную выгоду. На средства спонсорской помощи библиотека приобрела ксерокс и новую литературу, а на деньги, выделенные профсоюзным комитетом к юбилею библиотеки, был куплен новый телевизор.

Сегодня перед нами еще много нерешенных проблем и, конечно, самое слабое место – материальная база. Стать информационным центром для молодежи невозможно, работая только на компьютерах наших партнеров. Сегодня Центральная библиотека готова предоставить нам электронные базы данных и документы на электронных носителях, а наши пользователи нуждаются в дополнительной информации, которую можно получить через Интернет. Создание общественного пункта пользования Интернет предусмотрено городской программой информатизации.

Дальнейшая работа по организации и оформлению библиотеки будет представлена на конкурс проектов, который организует Публичная научная библиотека им. В. Г. Короленко.



Мы четко представляем себе перспективы развития молодежной библиотеки и считаем выбранное нами направление актуальным и необходимым для нашего города.

СОЦИАЛЬНОЕ ПАРТНЁРСТВО: БЕЛОМОРСКИЙ ВАРИАНТ



Илья Вячеславович ЖДАНОВ,
*заведующий отделом обслуживания
Центральной районной библиотеки
(г. Беломорск, Республика Карелия)*

В современном российском обществе, как и во всём мире, происходят значительные изменения. Их нельзя оценить однозначно - позитивно или негативно. Но библиотекарей они заставили во многом изменить свою работу, значительно расширить её направления. Развитие рыночных отношений привело к закрытию многих молодёжных и культурных учреждений. В обществе, пересматривающем свои жизненные и духовные ценности, ломающем экономические и идеологические устои, молодежь оказалась одной из наиболее незащищённых категорий. Когда прошла эйфория перестройки, выяснилось, что в молодёжной среде, увы, пустили корни наркомания, проституция, преступность, СПИД.

В последние годы библиотеки позиционируют себя не только как центры, хранители и носители архивных ценностей мировой человеческой культуры, но и как учреждения, формирующие информационное пространство. Они приспособливают свои информационные службы к индивидуальным потребностям реальных пользователей и местного сообщества в целом. Но при этом не все осознают значимость социально-гуманистического начала в их работе, связанного с оказанием помощи запутавшимся в своих проблемах молодым людям или людям с ограниченными физическими возможностями, а также пожилым.

Проведенное нашей библиотекой социологическое исследование подтвердило необходимость выделения особых групп читателей. Это молодёжь, а также те, кому особенно трудно: пенсионеры, инвалиды, ветераны, временно неработающие.

Способна ли справиться библиотека с этой работой, имея недостаточно развитые ресурсы, переживая финансовые трудности, испытывая кадровый дефицит? Становится очевидным, что без постоянно действующей поддержки извне столь трудные социальные задачи ей не решить. Взаимовыгодное партнёрство, расширение общественных связей становится социальным капи-



талом библиотеки. Без него невозможно формировать свой положительный образ, позиционировать себя как жизненно необходимый обществу социальный институт.

Публичная библиотека никогда не жила в социальном вакууме, она всегда функционировала, как следует из её наименования, «для публики», была связана с различными учреждениями и организации. Ныне одни связи изживают себя, другие утрачиваются невольно, а третьи крепнут и создают предпосылки усиления социального влияния библиотеки.

Именно к последней группе можно отнести установившийся диалог с отделами образования, социальной защиты, здравоохранения. В рамках месячника здоровья, который традиционно проводится в Беломорском районе, в библиотеке состоялись встречи с представителями здравоохранения по проблемам наркомании, СПИДа и другим негативным явлениям. Помимо информационной поддержки месячника в форме бесед, обзоров книг по данной тематике, важно то, что библиотека воспринималась и партнёрами и пользователями как некий «перекрёсток», к которому можно отнести формулу «место встречи изменить нельзя». Ведь библиотека – единственный открытый, бесплатный, общедоступный социальный институт, куда приходит население, где можно встретиться «лицом к лицу» с руководителями различных служб, организаторами кампаний и акций.

Нужно лишь самой библиотеке не упускать возможности закрепить контакты с теми, чьи проекты мы можем реализовать с пользой и для партнёров, и для себя. Например, благодаря сотрудничеству нашей библиотеки с благотворительной организацией «Красный крест» она стала участником акции «За здоровый образ жизни», «Скажи наркотикам «Нет!», «Антиспид». Это повысило наш авторитет в районе и среди молодежи, в частности.

Другое направление работы с молодежью - помощь в выборе профессии, профадаптации, умении ориентироваться на рынке труда. Совместно с центром занятости были проведены тематические дни информации «Профессий тысячи, какова твоя?» «Мир труда широк и светел». Планируем создать базу данных по проблемам занятости, сведений об учебных заведениях Карелии, где можно получить различные специальности или обновить имеющиеся знания.

В последние годы часть профессионалов отрицает воспитательную функцию в работе библиотек. Даже употребление слова «воспитание» стало в их глазах едва ли не предосудительным. Однако такое направление как патриотическое воспитание традиционно и объективно значимо для библиотеки: ведь здесь собраны книги по истории и культуре страны, нашего края, русская классика - все те издания, которые издавна считаются фундаментом воспитания любви к Отечеству.

Так выявилось ещё одно приоритетное направление. В настоящее время действует подпрограмма «Просветительская деятельность библиотеки в вопросах патриотического воспитания молодежи». Её цель - используя книгу и периодические издания, пробудить и укрепить любовь к Родине, способствовать формированию патриотического сознания молодежи.



Первыми нашими помощниками в этой работе стали районные отделы образования и культуры, военкомат, совет ветеранов Великой Отечественной войны и воинов – интернационалистов.

Особо выделю, что в работе с этими организациями мы сумели выстроить отношения таким образом, что библиотека рассматривается ими как равноценный партнёр, а не проситель. Партнёры поняли, что благодаря нашим информационным и интеллектуальным ресурсам, крепким связям с читателями, мы можем осуществить то, что не под силу другим социальным институтам. При финансовой поддержке военкомата, помощи читателей-родителей, сотрудников Дома культуры, был успешно проведен цикл мероприятий, посвящённых Дню призывника..

Как известно, милосердие – одно из важнейших проявлений нравственности. Что необходимо сделать, чтобы оно стало нормой жизни? А нужно от нас, библиотекарей, совсем немного - просто вспомнить о пожилых, больных, одиноких людях, которые живут рядом. Люди с ограниченными возможностями часто остаются наедине со своими проблемами. Поэтому они благодарны каждому сделанному им навстречу шагу.

Для многих из них книга является порой единственным окном в большой мир. Осознание этого обстоятельство привело к тому, что сотрудники библиотеки пять лет назад стали обслуживать читателей с ограниченными возможностями на дому. Эта работа требует огромных душевных сил, любви, терпения, исключает формализм. Библиотекарь не только приносит книгу на дом, но и по просьбе читателя может рассказать о новинках в мире книг и периодических изданий.

Тем, кто желает воспользоваться этой услугой, достаточно лишь позвонить по телефону, и библиотекарь обязательно откликнется. По откликам наших читателей мы помогаем им обрести частички утраченных радостей жизни, вернуть веру в то, что они полноправные члены общества.

Новым направлением для публичных муниципальных библиотек стало обслуживание инвалидов по зрению и слабовидящих читателей. Совместно с местным председателем общества слепых мы планируем работу, определяем её формы и содержание, помогаем ориентироваться в общегородской ситуации.

Установлен также контакт и налажен книгообмен говорящими книгами с Республиканской библиотекой для слепых. Поскольку библиотека является по своей сути центром культуры и досуга, много делается для организации отдыха, межличностного общения инвалидов по зрению. Назовем, например, выездные литературные гостиные.

Конференция «Роль библиотеки в социальной реабилитации инвалидов» выявила их большую заинтересованность проблемами местного сообщества. В результате была разработана и принята совместная программа «ЦБС как местный информационный центр для незрячих и слабовидящих». По этой программе мы начали работать с января 2001 года. Важную её часть составляет организация встреч с представителями местной администрации. Ряд таких встреч, на которых решаются многие застарелые проблемы незрячих и



слабовидящих людей. уже состоялись. В числе приглашенных выступили заместитель главы самоуправления, заведующая отделом здравоохранения, представители отдела социальной защиты и пенсионного фонда.

Результаты такой работы невозможно выразить количественными показателями. Важнее другое – её обоюдная востребованность и для социально незащищённых слоёв населения, и для руководителей городских социальных служб. Понятно, как повышается в оценке той и другой стороны роль библиотеки- организатора столь нужных контактов.

Среди инновационных форм работы, которые зиждятся на социальном партнёрстве, назовём презентации частных коллекций книг и периодических изданий, экспонирование творческих работ наших читателей. Например, была представлена частная коллекция книг нашего пользователя Смагина Игоря «Мир автомобилей без границ», состоящая из 46 документов.

Выставлялись в нашем читальном зале творческие работы Раисы Владимировны Чухаревой, семьи Зайцевых и других читателей. Это были мягкие игрушки, лоскутное шитьё, вязание, оригами, то есть всё то, что сделано своими руками. Выставки таких творческих работ пользовались большим интересом среди наших посетителей. Среди читателей библиотеки оказалось много талантливых людей, которые по существу и являются нашими главными партнёрами.

Мы поняли, что библиотека может способствовать развитию творческого потенциала читателей, находящих в наших стенах информационную, интеллектуальную, моральную поддержку. В свою очередь, роль «мецената», открывающего и поддерживающего местные таланты, выделяет её как главный культурно-общественный центр сообщества, помогает завоевать авторитет среди реальных и потенциальных партнёров.

РАБОТА ЦЕНТРА ПРАВОВОЙ ИНФОРМАЦИИ В ИГРИНСКОЙ ЦРБ



Лариса Ивановна МЯГКОВА,
*библиограф Центра правовой информации
Центральной районной библиотеки,
(п.Игра, Удмуртская республика)*

Право на информацию - одно из основных прав человека. Библиотеки - это те социальные институты, которые представляют возможность получения информации любого типа.

Сегодня Министерством культуры Российской Федерации проводится политика сохранения и развития информационно-библиотечных ресурсов



России, обеспечения свободного доступа населения к информационным ресурсам мирового сообщества, России и ее регионов. Данные положения закреплены в федеральной целевой программе «Культура России», рассчитанной на 2001 -2005 годы.

Среди мирового потока информации немало внимания уделяется правовой информации - это продиктовано необходимостью укрепления демократических основ государства, повышения уровня законности, правовой культуры и правосознания граждан.

Для того, чтобы поток правовой информации законодательно аккумулировался в библиотеках, Правительство принимает программу «Создание сети публичных центров правовой информации на базе общедоступных библиотек», реализуемую Министерством культуры России, Федеральным Агентством правительственной связи и информации при Президенте РФ (ФАПСИ) и Российским Фондом правовых реформ (РФПР), которая привлекла серьезное внимание федеральных и региональных органов власти, органов местного самоуправления.

Большое внимание в программе уделяется наличию в библиотеках информации по вопросам местного самоуправления. Еще в 1997 году Администрация Президента РФ отправляет главам субъектов РФ письмо «Об организации в муниципальных библиотеках сбора, хранения и предоставления в пользование информации по вопросам местного самоуправления». В частности, особое значение имеет наличие «информации о местных бюджетах и налогах, муниципальной собственности, приватизации, а также других сведений социально-экономического, культурного и образовательного характера, затрагивающих права и свободы человека и касающихся всех аспектов жизнедеятельности муниципального образования».

Правительство Удмуртской Республики в августе 2000 года принимает постановление «Об обязательном бесплатном экземпляре документов», которое рекомендовало «Администрациям городов и районов республики доставлять в центральные библиотеки после утверждения и регистрации по три обязательных экземпляра официальных документов любого вида, которые включаются в списки российских документов несекретного характера».

Министерство культуры Удмуртской Республики, понимая, что самостоятельно Центрам без технологической оснащенности существовать будет трудно, выступает заказчиком разработки программы по автоматизации информационно-библиотечных процессов.

Проект такой программы разработала Национальная Библиотека Удмуртской республики («Создание республиканской автоматизированной библиотечно-информационной сети - РАБИС на 2002-2004 годы»). Конечная цель программы - формирование единого информационно-библиотечного пространства как основы взаимодействия библиотек, внедрение автоматизации и информационных технологий, обеспечение системы свободного доступа к сводному информационному ресурсу.

Наша библиотека - одна из участниц реализации программы РАБИС. Приятно, что наш район в числе первых в республике приступил к исполнению



правительственных решений. В августе 2001 года было принято Постановление Главы администрации района «Об открытии Центра правовой информации на базе Центральной районной библиотеки», а также выделены средства на приобретение компьютерной техники, Достигнуто соглашение о ежемесячной передаче неопубликованных документов, принимаемых органами местного самоуправления.

Центр правовой информации работает в нашей библиотеке с сентября 2001 года, за год его посетило его более 100 человек, большинство запросов было удовлетворено.

Основная функция Центра — сбор, хранение и предоставление информации по правовым, экономическим, социальным и юридическим вопросам.

Основной ресурс, который мы сегодня можем предложить и которым гордимся, — наличие установленных при содействии Национальной Библиотеки УР информационные продукты ведущих фирм страны, создающих электронные базы данных по всем направлениям законотворческой деятельности: ЗАО «КонсультантПлюс», ИПК «Кодекс», НТЦ «Система» ФАПСИ. Программное обеспечение этих систем позволяет удовлетворить самые разнообразные запросы, ведь очень часто посетители не знают точного названия документа, не помнят дату и место его публикации, нередко их интересует не конкретный официальный источник, а тематическая подборка.

Электронный банк ЦПИ содержит федеральные и региональные законы, официальную документацию, судебную и правоприменительную практику, юридические комментарии и консультации специалистов, некоторые государственные нормативы и стандарты. Базы данных пополняются ежемесячно.

Наличие электронных ресурсов - важное, основное, но единственное направление работы Центра. Сбор информации о своем районе – еще одна задача его деятельности. На базе Центра создается Банк данных местных нормативных актов (пока еще не электронный), отражающий опубликованные и неопубликованные правовые акты, принятые органами местного самоуправления. На его основе ежеквартально издается бюллетень «Официальные документы местных органов власти Игринского района»

В имеющейся картотеке информирования учитываются абоненты, с которыми ведется индивидуальная и коллективная работа. В этом году информационно-библиографическое велось по темам:

- Социальная защита населения,
- Законодательная основа местного самоуправления,
- Государственно-церковные отношения,
- Национальная политика.

Очень важно для нас достигнутое соглашение о совместной работе с руководителями районного Совета депутатов и Администрацией района. Сегодня в фонде Центра имеются районные программы, принятые в нашем поселке, решения районного Совета депутатов о присвоении почетного звания «Почетный гражданин Игринского района», а также сведения о структуре



Администрации района и составе Совета депутатов.

Для удобства посетителей в Центре имеются пресс-папки по пенсионному и трудовому законодательству, льготам и социальным гарантиям граждан, собирается материал с консультациями специалистов, ведется сбор федеральных и региональных президентских программ.

Начался сбор данных об истории возникновения и развития предприятий поселка. Адресно-фактографическая картотека отражает данные об организациях: год образования, адрес, номера рабочих телефонов, инициалы руководителей.

Для того, чтобы об услугах Центра было более широко известно, были составлены деловые письма для руководителей предприятий и организаций, организованы выступления на радио и в местной печати. В течение года проводились выступления перед Советом предпринимателей и учащимися финансово-юридического, экономического колледжей.

Мини-презентация Центра состоялась на проходившей в октябре прошлого года научно-практической конференции «История библиотек Игринского района в контексте истории». Кроме этого, ежемесячно проводятся информационные часы по различной тематике в Центре народного творчества.

В 2002 году для посетителей ЦПИ поступали периодические издания: «Парламентская газета», журналы «Государственная власть и местное самоуправление», «Социальная защита», «Бюллетень Министерства Труда и социального развития Российской Федерации», «Бюллетень нормативных актов федеральных органов исполнительной власти». В этом году мы подписались на «Парламентскую газету», газету «Ваше право», журнал «Гражданин и право».

Статьи из периодических изданий отражаются в картотеке «В помощь правовому просвещению населения» в рубриках :

- Домашний адвокат,
- Семейное право. Пособия для детей,
- К сведению бухгалтеров и экономистов,
- Жилье. Коммунальные услуги, другие.

Продолжается работа со сводной картотекой периодических изданий (начатая в 2001 году), где отражаются статьи из изданий предприятий и организаций поселка и библиотек-филиалов района в текущем году. На основе картотеки издается 2 раза в год информационный сборник «Периодика для всех», благодаря которому пользователи могут узнать о местонахождении интересующего его издания.

В Центре ведется и представительская деятельность на основе учета учреждений-юбиларов поселка и информации о профессиональных праздниках, отмечаемых в стране, в республике.

Регулярно организуются поздравления от имени библиотеки, включающие рекламу предлагаемых ею услуг. Выпускаются буклеты о библиотеках-юбиларах, писателях, знаменательных датах.

Технологическое оснащение Центра составляют сканер, принтер, копировальный аппарат.



Говоря о таком новом и важном в работе библиотек направлении, как создание Центров правовой информации, нельзя не сказать и о проблемах, с которыми мы столкнулись.

Во-первых, не хватает знаний компьютерной технологии. Ввиду того, что в библиотеке нет ставки программиста и пополнение программ приходится производить самостоятельно, очень часто возникают затруднения при выполнении различных операций.

Во-вторых, бывают случаи непонимания со стороны руководящих и исполнительных органов власти в том, какие функции возложены на Центры.

И, конечно, своему пользователю мы можем лишь предложить готовую информацию, а проконсультировать готовы не всегда, так как в определенных случаях требуется квалифицированная помощь специалиста.

Однако, несмотря на возникающие проблемы, информационное обслуживание населения с помощью новейших технологий в нашей библиотеке расширяется. Все больше посетителей пользуются его услугами. Если в 2002 году ежемесячное посещение Центра составляло 15 человек, то в этом году - 30.

Постепенно формируется и фонд Центра, состоящий из книжных и периодических изданий, CD-ROM- носителей информации.

В дальнейшем в работе Центра предусматривается сетевое взаимодействие библиотек региона, использование правовых ресурсов ИНТЕРНЕТ. Это позволит всем желающим ознакомиться с документами, регламентирующими государственно-правовое устройство, налогообложение, бухучет, арендные и трудовые отношения, социальную защиту и другое.

МЕСТНАЯ ДЕТСКАЯ БИБЛИОТЕКА КАК МАТЕРИАЛЬНЫЙ ОБЪЕКТ КРАЯ

Татьяна Николаевна СОМОВА,

*преподаватель Орловского государственного
института искусств и культуры
(г. Орел)*



Здание (помещение) детской библиотеки выступает как памятник местной истории и культуры. Памятником его делает уже тот факт, что в этом пункте занимаются краеведческой деятельностью. Детская библиотека как памятник местной истории и культуры должна быть внесена в перечень особо охраняемых объектов градостроительства, наряду с другими памятниками архитектуры.



Библиотечным специалистам принадлежит особая роль в охране и рациональном использовании здания и помещений детской библиотеки как общественного достояния, создание документарной информации о ней и предоставление этих документов в пользование абонентам детской библиотеки в форме краеведческого путеводителя, буклета, дайджест-сборника, каталога и т.д.

Проектирование и строительство здания и помещений детской библиотеки требуют учета местных особенностей. При строительстве здания следует учитывать два обстоятельства:

- здание детской библиотеки (хотя бы областной как крупнейшего центра по работе с детьми) должно быть самостоятельным, а не находиться в цокольных помещениях или в помещениях в виде квартиры в многоэтажном доме;

- здание детской библиотеки должно вписываться по своим внешним характеристикам в прилегающую к библиотеке территорию и другим зданиям (жилым домам, магазинам и т.д.).

Внешний облик здания детской библиотеки должен быть особым, отличающимся от библиотек для взрослых или других зданий города. Учитывая местные особенности и традиции, здание детской библиотеки можно построить в виде корабля (как это сделано в Дании), шкатулки или даже избушки на курьих ножках. Проект-задумку внешнего облика детской библиотеки можно почерпнуть из произведений местных писателей и поэтов.

Во внешнем виде детской библиотеки обязательно должны присутствовать символы города, местные декоративно-прикладные узоры, лепка, орнамент. Например, символом города Орла является птица - орел. Однако ни одно здание города, ни один памятник архитектуры не запечатлел эту птицу, в честь которой он назван.

Помощь в определении внешнего облика здания детской библиотеки способны оказать и сами дети, которые по просьбе библиотекаря, могут нарисовать библиотеку такой, какой они хотели бы ее видеть.

Каждая детская библиотека должна иметь небольшую прилегающую к ней территорию для зеленых насаждений: деревьев, кустарников, цветов. Деревья и кустарники можно подстричь в форме животных и птиц, обитающих в данном крае: зайчиков, ежиков, медведей и т.д. На прилегающей к библиотеке территории важно также разместить сказочных героев, вырезанных из дерева или из камня. Это могут быть Буратино, Золушка, Соловей-разбойник, Баба-Яга. Здесь могут находиться памятники местным писателям и поэтам или персонажи их произведений.

Желательно, чтобы детская библиотека располагалась вдалеке от проезжей части, промышленных предприятий, т.е. в экологически чистом месте города.

Помимо внешнего облика детской библиотеки, краеведческий колорит должен присутствовать и во внутреннем ее оформлении. Холлы, вестиюли и читальные залы детских библиотек можно превратить в своего рода



краеведческие зоны. Рекреативную функцию выполняет мягкая мебель, различные аксессуары, а также выставки детских рисунков о крае, поделок. Краеведческое воздействие местной детской библиотеки увеличивается при оформлении помещений предметами местного быта, украшении стен картинами местных художников, а по возможности, и художественным раскрашиванием стен детской библиотеки. Местным орнаментом и сюжетами могут быть украшены шторы или потолки.

«Дух» краеведения должен пронизывать всю наглядную часть деятельности детской библиотеки: проявляться в оформлении краеведческих каталогов (картотек), объявлений, афиш, планов библиотеки и города; книжных выставок и библиотечных стеллажей. Следует широко использовать средства визуальной символики. Например, в областной детской библиотеке им. М.М. Пришвина города Орла это символический образ Дедушки-Краеведушки.

Самобытный образ библиотеки закрепляет специальная униформа ее сотрудников, например, местные национальные костюмы, которые библиотекари надевают для проведения массовых краеведческих мероприятий. Таким образом можно приобщать детей к исконной национальной культуре родного края.

Большинство детских библиотек в данный момент имеют слабую материально-техническую базу и не способны нормально укомплектовать краеведческий фонд, не говоря уже о символике, униформе и т.п. Поэтому реализация своего краеведческого предназначения возможна в детской библиотеке лишь при наличии необходимых финансовых ресурсов и спонсорской поддержки со стороны местных органов власти, государственных и частных предприятий и организаций.

КУЛЬТУРНО-РАЗВЛЕКАТЕЛЬНАЯ СРЕДА ДЛЯ ДЕТЕЙ В БИБЛИОТЕКЕ



Людмила Викторовна ЯКОВЛЕВА,
заместитель директора по работе с детьми
Центральной районной библиотеки
(пос. Яр, Удмуртская республика)

Современная библиотека может достойно решать задачу развития ребенка в чтении, но для этого ей необходимо стать «библиотекой для малышей».

Создание информационной среды для читателя-ребенка стало одной из задач нашей Программы чтения и общения единомышленников «Душу исцелит добро». Для ребенка необходимо создать



книжное пространство, соответствующее детской логике. Нужна особая среда обитания ребенка в библиотеке – материальное и духовное пространство. Для этого нужно организовать и разработать библиотечный дизайн и интерьер для малышей, обосновать принципы организации фонда.

Сотрудниками нашей библиотеки была решена задача создания эмоционального образа среды для визуального восприятия ребенком. Создано близкое ребенку книжное пространство, соответствующее его детской логике, вызывающее интерес и удивление, которое испытывает маленький человек, входя в библиотеку, ведь первая встреча с библиотекой во многом определяет отношение к ней в будущем.

Главная задача библиотеки – дать детям возможность познать радость чтения, которую доставляет общение наедине с книгой, и радость от книги, прочитанной вместе с друзьями.

Библиотекам легче будет выполнить эту задачу, если в их стенах будет создана обстановка, соответствующая поставленной цели, а именно:

Веселое, красочно оформленное помещение.

Удобная и разнообразная мебель.

Отсутствие жесткого деления читателей по возрастным группам и уровню интеллектуального развития. Малыши должны читать рядом со старшими детьми и даже со взрослыми.

Разнообразный и качественный фонд.

В планировке нашей библиотеки преобладают незамкнутые объемы, способствующие созданию различных читательских зон, между которыми отсутствуют жесткие границы.

Для самых маленьких читателей выделен «Сказочный уголок». Мебель, выбор цветового решения, озеленение и освещение для него проектировались индивидуально.

Для малышей особенно важен интерьер, и, несмотря на материальные трудности, ему уделяется много внимания.

В результате наш небогатый интерьер стал очень симпатичным: сооружена бревенчатая сказочная избушка на курьих ножках, изготовлены небольшие самодельные стеллажи оригинальной конструкции, напоминающие по форме соты, с секциями-ячейками окрашенными в различные цветовые тона – они играют роль книжных полок.

Нетрадиционно изготовлены разделители детского фонда - в форме подвешенных крутящихся объемных поделок-игрушек. В тематических разделах, кроме них, располагаются игрушки.

Таким образом, раскрытие детского фонда реализуется через образ игрушки.

В библиотеке созданы свои куклы, которые помогают в общении с маленькими читателями, «проводят» экскурсии по библиотеке, библиотечные уроки.

Попадая в библиотеку, ребенок погружается в особое пространство, вступает в диалог со сказочными героями-куклами – Бабой-Ягой, Кощеем Бессмертным, домовенком Кузькой. Над сказочной избушкой пролетают гуси-



лебеди (объемные бумажные конструкции, заполняющие открытое пространство уголка. Усиливает эмоциональный настрой декоративный фон, напоминающий звездное небо «дня» и «ночи».

По желанию детей книжное пространство преобразовывается в место для игр или для уединения, место диалога с родителями или общения со сверстниками.

Визуальный образ располагает ребенка к свободе движения и свободе выбора форм выражения отношения к книжному миру.

В зависимости от уровня развития маленький читатель имеет возможность приблизить к себе «свой» пласт книжного фонда: среди множества книг он по собственной логике выбирает свою. Мы надеемся, что в результате такой организации интерьера нам удалось открыть детям красоту книги и библиотеки.

В нашей библиотеке есть и более подвижные структуры, например, читательская зона, в которую включаются:

- Входная зона.
- Зона абонементов.
- Зона читального зала.
- Зона психологической разгрузки.
- Зона профориентации, досуга.
- Зона психологической помощи подросткам.

Зонирование позволяет учесть социально-психологические особенности групп читателей, предоставить им максимум услуг и удобств, обеспечить доступность обслуживания.

Выделение зон обслуживания на абонементе определено наличием открытого доступа к фонду. Была выделена зона актуального обслуживания, которая представлена выставкой и справочной частью.

Справочная часть включает проспект библиотеки, каталоги абонементов, путеводители. Среднеактуальная часть обеспечивает фонд абонементов, ретроспективная – основной фонд хранения.

Для детей старшего возраста пространственное решение абонементов реализуется посредством умелого размещения стеллажей открытого доступа в форме полукруга.

Возле выступающих стеллажей, расставленных в форме полураскрытой книги и представляющих выставку, удачно размещается мягкая мебель – кресла и журнальный столик. Таким образом, создаются условия для теплого, почти домашнего стиля общения читателей.

Для родителей в библиотечном пространстве выделена специальная зона «Папамалогия», где создана соответствующая информационная среда: представлены картотека-дайджест «Что делать, если...», «Банк психологической помощи родителям», рекомендательные списки литературы для совместного чтения родителей и детей «Читаем вместе», «Мудрость воспитания», памятки, листовки «Как меня воспитывать: 27 наставлений родителям», «Что нужно ребенку от родителей», «12 советов родителям будущих первоклассников» и т. д.



В зоне профориентации собран материал для выпускников школ. Ведется фактографическая картотека «Учебные заведения Удмуртии», читателям предлагаются дайджесты «Твоя профессия», тесты, проспекты учебных заведений, справочники. Оформлен стол информационного обеспечения «Тебе, выпускник», «Сам себе репетитор».

В зоне психологической помощи подросткам с плаката-стеллажа звучит обращение:

Скажи, ты счастлив? Лично ты? Нет?

Считаешь, что тебе не повезло?

Тебя никто не понимает?

Значит, все это для тебя!

Подросткам предлагается картотека «Если спросишь, я отвечу», «Между нами, девочками», дневник откровений «Совершенно секретно», дайджест «Самые классные тесты». Оформлен стенд «До 16 и старше» с разделами «Подключайся к самым, самым», «Я – то, что надо», «Быть здоровым – это модно».

Особо любима нашими читателями зона психологической разгрузки. Это маленький уголок природы, где среди комнатных растений располагаются аквариум и террариум. Планируем приобрести канарейку.

Важнейшим компонентом информационной среды в справочной зоне является библиографическое ориентирование. Малышам адресован рекламник «Сова – Вы такого не читали никогда!» с яркими, красочными списками литературы: «Самая смешная», «Самая новая», «Самая волшебная книга».

Инновацией стало библиографическое пособие-игрушка «Цветочный городок» для ребят младшего возраста.

В ателье «Ниточка-иглочка» выставлены роскошные бумажные наряды, на обратной стороне которых даны списки литературы по истории одежды.

Мальчики вместе с механиками Винтиком и Шпунтиком в мастерской «Авторемонт» могут познакомиться с историей создания автомобилей, мотоциклов и др. техники.

Доктор Пилюлькин в своей больнице дает советы по оздоровлению организма. Списки литературы «крутятся» в рекламных окнах домиков, раскладываются в виде «гармошки» с балконов и крыш сказочных зданий.

Справочно-библиографический аппарат представлен также картотеками «Стихи», «Поздравления» – на карточках наклеиваются тексты стихов или переписаны поэтические строки, экологической картотекой «Банк тревожной информации», картотеками-дайджестами «Удмуртская народная кухня», где на листочках в форме кухонной утвари дано описание национальных блюд, «Удмуртский фольклор» – картотека-дайджест в форме берестяного кузовка с игрушками-оригами с описанием удмуртских игр, пословиц, загадок. Имеются также дайджесты «Памятники природы Ярского района» и «Православные храмы Ярского района», памятки «Как составить родословную», «Как поздравить маму», а для малышей – дайджест в форме книжки-раскладушки «Твои права».



Для выявления степени информационной и психологической комфортности читателей в библиотеке оформляются уголки «Читай-забор», ведется альбом-летопись добрых дел «от сердца – к сердцу».

Влияние библиотечной среды на читателя сказывается уже при входе в вестибюль библиотеки. Здесь расположилась входная зона «Будем знакомы». С помощью рекламного слогана «Библиотека – просто чудо! Библиотека – это класс! Игры, конкурсы, кроссворды здесь найдет любой из вас!» у входящего читателя создается особый эмоциональный настрой.

У маленьких посетителей знакомство с библиотекой начинается с рассматривания красочных рекламных стендов с приглашениями посетить заседания библиотечных клубов, мероприятия, познакомиться с книжными сокровищами.

Вестибюль библиотеки, пространство лестничного проема, входные зоны абонементов и читального зала превращены в информационные зоны, где читатель может получить новые сведения с рекламных стендов «Будем знакомы», «Будь с нами», «Кругосветка по библиотеке». Окружающее читателя-ребенка пространство максимально насыщено.

Зона читального зала имеет подвижную структуру. Здесь используются различные варианты расстановки столов. Читатели предпочитают «круглый стол», составленный из стандартных прямоугольных столов с красиво оформленной фитокомпозицией в центре полой части образованного круга.

Изысканству интерьеров читального зала и абонементов способствует оригинальное оформление гардинных карнизов.

Огромное количество документов библиотечного фонда не позволяет читателю не только охватить их взором, но и даже мысленно представить. Поэтому для обеспечения доступности накопленных в библиотеке богатств осуществляются меры по их раскрытию. Так, например, в последнее время проводятся эксперименты по нетрадиционному размещению фонда в соответствии с запросами читателей. Если раньше беллетристика располагалась в алфавитном порядке, то теперь – только по интересам читателей: поэзия, классика, приключения, фантастика, историческая литература (дополнительно она расставлена по хронологическому признаку, по эпохам). Отдельно выделена литература военной тематики.

Замечено, что плотно стоящие друг к другу стеллажи воспринимаются как единое целое. Чтобы читатель правильно воспринял принцип организации открытого доступа, нами было использовано цветное деление веточками зелени отделов на расстановке. Изготовлены также полочные разделители-пиктограммы с контурными очертаниями условных знаков, образов.

Для деления между отделами фонда использовался язык изобразительной образной наглядности: знаки, символы, хорошо заметные даже издали, делающие библиотечную среду еще интереснее. Например,

Разделители с символом «сова» украсили раздел познавательной литературы,

Символ «Пегас» – раздел «Поэзия»,

Символ «чернильница и настольная лампа» – раздел «Классика»,

Лебедь – краеведение,



Рыцарские доспехи – зарубежная литература,

Корабль – приключения и т. д.

Фонд краеведения, кроме того, украшают и полочные разделители с изображением солярного знака-оберега.

В расстановке документного фонда выделены также зоны по возрастному, тематическому, жанровому признакам. А все общее пространство фонда делится на относительно изолированные части, которые визуальным образом представлены символами из объемной бумажной пластики.

Отход от формальных критериев в размещении и расстановке фонда в «ближней области» привел к положительным итогам при удовлетворении читательского спроса.

Хорошо зарекомендовала себя в нашей библиотеке и выставочная работа для привлечения читателей к представленной информации. Для этой цели появился в библиотеке «Муравейник добрых дел»: на обсыпанном сеной трухой макете муравейника разбросаны яркие листья деревьев. На них ребята пишут о своих добрых делах (построили скворечник, расчистили ручей, посадили дерево и т. д.). Здесь же находится красочное обращение-лист с просьбой помочь «достроить» муравейник добрых дел, который несут два муравья. Выставка-вопрос «Лесные этажи» привлекает внимание необычно преподнесенной частичкой живой природы: на «зеркальной» глади озера плавают кувшинки, а сидящая рядом лягушка призывает ответить на вопросы выставки, сквозь «объемные» деревья и кустарники выглядывают лесные обитатели, по небу проплывают облака и птицы.

Такие объемные бумажные конструкции, необычные композиции из различных предметов очень хорошо привлекают внимание читателей.

Очень длительным успехом у читателей пользовалась выставка-разговор «Мысли вслух». На ней были представлены фотографии читателей, их формуляры, любимые книги, обращения к сверстникам. На оригинально оформленных листах-представлениях читатели делились мыслями о чтении, рассказывали о своих увлечениях, размышляли о волнующих проблемах, давали советы тем, кто не любит читать, о наиболее понравившихся книгах.

Наши библиотекари не устают дарить тепло своей души юным читателям, используя и игровые формы работы. Так, на сцене ДК проводятся театрализованные композиции, спектакли по творчеству детских писателей, недавно прошел спектакль, посвященный юбилею библиотеки.

Ежегодно в Неделю детской книги и в День защиты детей проводятся районные театрализованные представления.

Для различных категорий читателей используются разные формы работы: конкурсы семейного чтения, парады родословных, ринги между родителями и детьми, конкурсы «Бабушки-ладушки», Рыцарские турниры, экоринги, видеопутешествия, театрализованные посвящения в читатели, шоу-представления и т. д.

Наша библиотека сегодня – это мир открытый, способствующий развитию у детей творческой индивидуальности и раскрытию творческого потенциала как читателей, так и библиотекарей.



БИБЛИОТЕКА — РАЗВИВАЮЩАЯ СРЕДА ДЛЯ ЮНОШЕСТВА



Татьяна Владимировна ШАРАПОВА,
библиотекарь отдела обслуживания
Центральной городской библиотеки
(г. Краснокамск, Пермская область)

На фоне разнообразной читательской аудитории ведущее место в ЦГБ города Краснокамска занимает учащаяся молодежь. Юноши и девушки в библиотеке составляют в среднем 50,2 % от общего числа пользователей.

Подобная ситуация коренным образом меняет ориентиры библиотеки, деятельность которой становится напрямую связанной с удовлетворением запросов учащейся молодежи. Проведенное в библиотеке социологическое исследование «Что и как читают школьники» выявило приоритеты интересов и предпочтений данной группы читателей. Приоритетными для них являются вопросы, связанные с подготовкой в высшие или средние учебные заведения (86,7%), помощь учебному процессу (75%) и проблемы профориентации (54%).

Для более успешной работы с молодежью библиотека координирует свою деятельность с администрациями школ, средними специальными учебными заведениями, Центром занятости населения, Управлением культуры, Комитетом по делам молодежи и Центром творчества юных. Принимаем мы активное участие в городских молодежных акциях. На период 2003 - 2004 гг. в библиотеке разработана программа по работе с молодежью **«Библиотека — развивающая среда для юношества»**, по которым сейчас ведется работа. На наш взгляд, приоритетными направлениями в работе с юношеством являются:

- содействие нравственному и эстетическому развитию юношества,
- помощь молодежи в овладении информационной культуры,
- помощь учебному процессу.

Для реализации направления «содействие нравственному и эстетическому развитию юношества» специалисты библиотеки разработали несколько циклов мероприятий.

Организуя работу по нравственному и эстетическому развитию юношества, определили ряд проблем: здоровый образ жизни, экологическое просвещение, патриотическое воспитание.

Молодое поколение сегодня переживает кризисную социально - психологическую ситуацию. Разрушены прежние устаревшие стереотипы поведения, нормативные и ценностные ориентации, а выработка новых происходит хаотично и бессистемно. Молодежь утрачивает ощущение смысла жизни и не имеет определенных жизненных навыков, которые позволили бы сохранить свою индивидуальность и здоровый образ жизни.



Понимание ценности здоровья приходит к человеку в зрелом возрасте, а молодежь и подростки (без специального воздействия) не задумываются над такими вопросами. Это определяет легкость, с которой они рискуют своей жизнью, стремясь к новым впечатлениям, к самоутверждению и экспериментируя с наркотиками. А где наркотики, там и СПИД. Уровень заболеваемости сегодня в г. Краснокамске превышает в 5,7 раз областной уровень (628 человек на 100 тысяч населения). Возраст наркопотребителей молодеет с каждым годом. Для решения данной проблемы в 2001 году в городе организована молодежная акция «Нет – наркотикам», направленная на профилактику наркомании и СПИДа. Библиотеки города стали активными участниками этой акции. В первые дни акции нами был подготовлен рекомендательный список литературы «Наркотикам – нет», который мы ежегодно пополняется новыми материалами и распространяется среди молодежи. В рамках акции библиотека организовала «Дни профилактики наркомании и СПИДа». Библиотекари провели часы откровения для старшеклассников «Игла - жестокая игра» с приглашением врачей - нарколога, психолога, а также тренеров спортивных клубов. Школьники посмотрели видеофильм «История без будущего», послушали музыкально - тематическую композицию «Наркотики и знаменитости». Был организован расширенный просмотр литературы по наркомании из фондов областной библиотеки «Не сломай свою судьбу», который проводился во всех филиалах ЦБС.

Мы провели анализ акции, результаты которого осветили в местной прессе. Следует отметить, что в нашей библиотеке собрано большое пресс-досье по проблемам наркомании и СПИДа по страницам российских и местных периодических изданий. Его активно используют педагоги и учащиеся для написания рефератов.

Еще одна острая проблема нашего города - экология. По мере осмысления отношений человечества с природой сегодня все настойчивее встает вопрос о необходимости экологического просвещения населения. «Я считаю, - говорит ведущий специалист ГОСКОМ Экологии РФ М. Церцен, - направление, которое определили для себя библиотеки, а именно экологическое просвещение всех возрастных и социальных групп, является важнейшей деятельностью, обеспечивающей наше будущее в XXI веке».

В Центральной городской библиотеке экологическое просвещение молодежи является важнейшей целью. Для достижения поставленной цели специалисты библиотеки используют различные формы и методы работы, которые объединили в цикл «Божественен, природа, твой язык». В рамках цикла прошли часы размышления «Экологические катастрофы XX века» с просмотром видеофильма «О Чернобыле» и проведением теста - викторины по экологии. С большим азартом старшеклассники состязались между собой в интеллектуально - познавательной игре «Язык природы».

Юношество довольно активно участвует в различных творческих конкурсах. В частности, в городском конкурсе экологических сочинений «Город можно чистым сделать, если руки приложить». Школьники и студенты города написали 40 сочинений. Лучшие сочинения были опубликованы в газете «Крас-



нокамская звезда». Молодежь (80 чел.) приняла участие в эко-библиоте «Сохраним наш город чистым». Школьники даже предложили провести акцию «Каникулы с пользой», которая успешно была ими реализована. Подобные мероприятия способствуют формированию экологической культуры, бережного отношения к природе. Все мероприятия экологического цикла были спонсированы городским Комитетом по охране окружающей среды.

Наряду с экологическим просвещением сегодня необходимо воспитывать чувство патриотизма. Значимость патриотического воспитания подчеркивается в программах федерального и областного уровня. При этом основной целью библиотеки, как учреждения культуры, является сохранение исторической памяти народа, преемственности поколений, пробуждение интереса к изучению истории малой родины и края. ЦГБ активно ведет работу по данному направлению.

Очень хорошие отзывы получил разработанный нами час воинской славы «Звезда героев не угаснет». Библиотекари рассказали ребятам о российских солдатах, пагубных в Великой Отечественной войне, в Афганистане, Чечне. Подобрали краеведческие материалы о Краснокамских солдатах. К мероприятию оформили выставку книг и газетных статей с портретами солдат. Пригласили участников этих войн, которые исполнили свои стихи и песни. Этот час был рекомендован для внедрения в практику работы библиотек - филиалов.

Другой важной задачей библиотека считает вовлечение своих работников в литературный диалог со старшеклассниками, воспитание культуры чтения посредством приобщения юношества к лучшим образцам мировой художественной культуры. С этой целью разрабатываются циклы мероприятий с участием творческих коллективов, самодельных авторов, специалистов из музыкальной школы и школы искусства. Все мероприятия сопровождаются видео- и аудиоматериалами. Например, цикл литературно - музыкальных часов «Дарована эпоха мне», на которых мы знакомим старшеклассников с творчеством известных российских и зарубежных писателей и поэтов. Наибольший интерес у учащихся и педагогов вызвали литературно - музыкальные часы посвященные Ф.И. Тютчеву и его музам «Жизни блаженство в одной лишь любви», В. В. Маяковскому и Лиле Брик «Я любовью был одаренный», творческому пути В. Шукшина «Его испепелял талант» и В. Высоцкому «Я не люблю фатального исхода» и другие. Все литературно - музыкальные часы проходят в литературной гостиной «Вдохновение».

Помимо циклов мероприятий по данному направлению мы организуем и проводим комплексные мероприятия. В данное время в библиотеке проходят «Дни классики».

Уже не первый год в библиотеке действует цикл мероприятий по эстетическому воспитанию «Гармония». В его рамках часа искусства «Образ бережно хранимый» мы рассказывали ребятам о творчестве художников, запечатлевших женские образы (Крамской «Неизвестная», Флавицкий «Княжна Тараканова» и другие). Использовались игровые моменты на создание живых полотен русских художников. К мероприятию оформили прекрасную выставку - репродукцию «Женский образ в русской живописи». Это меропри-



ятие было показательным на семинаре работников ЦБС и также рекомендовано для внедрения в работу библиотек-филиалов.

В нашей библиотеке собран богатый фонд литературы и видеокассет по искусству, поэтому одним из приоритетных направлений работы библиотеки в последние годы стало выявление литературно одаренных людей. Многие учителя - филологи и сами ребята уже знают, что в ЦГБ с радостью ждут результаты их творчества, для них организуются и проводятся поэтические встречи, конкурсы, знакомства с поэзией местных авторов, презентации поэтических сборников.

В декабре прошлого года издали первый выпуск поэтического сборника «Не думая выйти в поэты», куда вошли стихи более 30 читателей нашей библиотеки. В основном, это старшеклассники и молодежь. Творчество наиболее талантливых «звездочек» отражаем в поэтических серийных выпусках. Совсем недавно в стенах библиотеки прошел конкурс поэтического творчества и авторской песни «Там, где рождается слово и песня» в рамках городского конкурса «Тебе, мой город, посвящаю». В конкурсе участвовало 27 человек. Самой юной участнице было всего 10 лет.

В работе с молодежью мы используем нетрадиционные формы. Сотрудничаем с редакциями городских молодежно-подростковых газет «Тандем», «Пик – час». Организовали и провели презентации этих газет в стенах библиотеки совместно с Центром творчества юных.

Повысившийся спрос молодежи на экономическую, правовую, экологическую литературу, обусловленный введением в школах новых учебных программ, ежегодным проведением предметных олимпиад, свидетельствует об обновлении содержания образовательного процесса. Он требует дополнительных информационных ресурсов нового качества. Осуществляя библиотечное обслуживание учащейся молодежи, библиотека не может игнорировать ее возрастающий интерес к новым компьютерным технологиям, стремление к овладению основами бизнеса.

Для реализации направления «Помощь молодежи в овладении информационной культурой» библиотекари организуют для юношества циклы книжных выставок, консультации библиографов, предоставляют возможность самостоятельной работы на компьютере, доступ к полнотекстовым и библиографическим базам данных (поиск, копирование, сканирование), создают условия для работы в сети Интернет. Таким образом, библиотека, остро ощущая сегодня необходимость в предоставлении юношеству новых услуг, связанных с современными информационными технологиями, рассматривает вопрос создания на базе библиотеки медиа-кабинета.

Библиотека организует также информационное обеспечение юношества в целях стимулирования самообразования и делового чтения: предлагаются просмотры новой учебной литературы, бюллетени новых поступлений, тематические списки, папки пресс-досье.

Большой популярностью у юношества пользуются Дни молодежной периферии, на которых мы организуем выставки, рекламы, обзоры литературно-художественных журналов для юношества, их рекламу.



Не остаемся мы в стороне и от такой проблемы, как выбор профессии. Вот уже второй год в библиотеке успешно действует цикл мероприятий «Выбирай» по профориентации, это встречи со специалистами Центра занятости населения (ЦЗН), психологические игры, компьютерное тестирование, встречи с представителями разных специальностей, экскурсии на предприятия города и по библиотеке. Ежегодно принимаем участие в городской ярмарке учебных мест (в 2003 году разработали анкету для учащихся школ), собираем тематические папки пресс - досье «Абитуриенту».

Для реализации направления «помощь учебному процессу» нами также разработан цикл мероприятий. Один из них - «В мире интересных уроков».

Для удовлетворения запросов учащейся молодежи библиотека целенаправленно формирует фонд на традиционных и нетрадиционных носителях информации: видео- и аудиокассеты, компакт диски, CD-ROMы познавательного и учебно-образовательного характера.

В процессе работы мы изучаем потребности учащейся молодежи на книжные и периодические издания (блиц-опросы, анализы формуляров, тетради отказов). Библиотека координирует данную работу с образовательными учреждениями города на основе годового планирования, творческих заявок, проведения совместных мероприятий. Мы согласовываем с преподавателями учебных заведений рекомендуемые списки литературы для подготовки к школьным занятиям, участвуем в проведении школьных декад, акциях по учебным предметам. Деятельность в помощь учебному процессу ЦГБ освещает в местных СМИ (печать, радио).

Таким образом, объединение усилий, координация действий библиотеки с другими организациями и учреждениями, работающими с юношеством, позволит создать необходимые условия для качественного образования учащейся молодежи.

МУЗЕИ И МУЗЕЙНЫЕ ЭКСПОЗИЦИИ В ЦЕНТРАЛЬНОЙ БИБЛИОТЕЧНОЙ СИСТЕМЕ г. ЧЕЛЯБИНСКА



Елена Михайловна ТУРЧЕНИК,
*главный библиотекарь абонемента
Центральной городской библиотеки
им.А.С.Пушкина,
(г. Челябинск)*

Челябинск, как крупнейший административный, промышленный, научный, учебный, культурный центр Южного Урала, располагает значительной сетью библиотек. В городе насчитывается 297 библиотек разного ведомственного подчинения.



Обслуживанием жителей города Челябинска занимаются 49 общедоступных муниципальных библиотек, в том числе 32 библиотеки - взрослое население, 17 библиотек - детей. Ежегодно библиотеками выдается свыше 4 млн. книг, периодических изданий и других документов.

Муниципальные библиотеки г. Челябинска обладают уникальным книжным фондом, который насчитывает свыше 3 млн. томов. Это, безусловно, культурное достояние города. В фондах библиотек есть ценные и редкие издания XIX и XX веков.

Среди тех, кто пользуется услугами общедоступных муниципальных библиотек, есть представители самых различных слоев населения. Однако самая многочисленная группа читателей - юношество и молодежь (около 50% от числа пользователей).

Сегодня муниципальные библиотеки выдвинулись в число тех немногих социальных институтов, которые могут и берут на себя значительную долю ответственности за обеспечение целостности информационного и культурного пространства города. Усиление информационных функций библиотек невозможно без автоматизации - направления, которое развивается сейчас наиболее активно. С этой целью в Центральной библиотеке был создан отдел новых библиотечных технологий, принята программа "Создание локальной компьютерной сети".

Расширяются функции библиотек как досуговых центров. В системе действует 23 клуба и любительских объединения различной направленности.

Муниципальные библиотеки играют существенную роль в сохранении народной культуры, традиций, обрядов, национального языка. В библиотеках созданы культурные национальные центры - национальный Финно-угорский культурный центр при библиотеке им. Я. Гашека, Татарский центр при библиотеке им. Бабича.

Библиотеки достойно заявляют о себе на региональных ярмарках, участвуют в масштабных городских мероприятиях, издают привлекательные, красочные буклеты и листовки. Сегодня для всех нас, как для специалистов, так и для пользователей, совершенно очевиден процесс модернизации библиотеки, качественного ее изменения.

Библиотека по-прежнему остается центром культуры, общения населения, местом проведения досуга. В последние годы мы отмечаем увеличение посещения библиотек, возрастание интереса к выставкам, к специфике образованного библиотечного пространства, будь то выставка работ художников, самостоятельных мастеров, историко-краеведческие или мемориальные экспозиции.

Причина, на наш взгляд, кроется в психологии человека, в жажде непосредственного, контактного общения, в процессе которого читатель выступает не просто в роли пользователя, а в роли партнера, вносящего свой вклад в обоюдную деятельность, реализуя себя и свой творческий потенциал.

Рождение и дальнейшее развитие библиотечных музеев или литературно-музейных экспозиций отвечает насущной потребности. Позитивный взгляд на библиотечно-музейное сотрудничество в Муниципальном учреждении



культуры «Централизованная библиотечная система» г. Челябинска сложилась несколько лет назад, не вызывая недоумения ни у пользователей библиотек, ни у библиотекарей. Как вполне закономерное явление и требование времени рассматривают его и наши консультанты, коллеги-краеведы, музейные работники и научные сотрудники историко-культурного областного центра г. Челябинска.

В библиотеках системы широк спектр музеев и музыкальных экспозиций: историко-краеведческие, этнографические, мемориальные - в честь писателя, чье имя носит библиотека или чье творчество так или иначе связано с краем.

Последние, т.е. мемориальные музеи, находятся в Центральной библиотеке, в библиотеке им. А.С.Пушкина, в библиотеках им. Н.В.Гоголя, им. Я.Гашека.

Весной 1996 г. библиотеке № 26 было присвоено имя уральской поэтессы Людмилы Константиновны Татьяничей. Коллектив библиотеки, читатели шли к этому событию с момента открытия библиотеки. Накапливался материал о жизни и творчестве поэтессы, поддерживалась связь с ее родными и близкими, проводились поэтические вечера, посвященные творчеству Л.К. Татьяничей.

19 декабря 1998 г. еще одно яркое событие осветило библиотечную жизнь - в день рождения поэтессы открылся Поэтический центр и Литературный музей Л.К. Татьяничей.

Областной краеведческий музей передал литературному музею 408 экспонатов из своих фондов: это личные вещи Л.К. Татьяничей, рабочий стол, письма, книги, сувениры. Экспозиция документально отражает дух времени и передает атмосферу творчества поэтессы, что помогает достигать поставленной цели при создании музея - сохранить наследие поэтессы, развивать любовь и уважение к людям родного края, к Родине.

Поэтический центр Л.К. Татьяничей и Литературный музей – это место живого общения читателей библиотеки. Здесь они встречаются с поэтами Челябинска, здесь проводятся презентации новых книг, творческие вечера и литературные экскурсии для школьников, студентов, любителей поэзии. Благодаря своей работе с наследием Л.К. Татьяничей библиотека стала настоящим центром сохранения духовной культуры. Со дня открытия музейной экспозиции, ее посетило более 2,5 тыс. человек. Музей стал сердцем библиотеки через которое, как через солнечную призму, отражаются все библиотечные дела.

Историко-краеведческие музеи представлены в двух библиотеках города. В библиотеке им. Л.К. Татьяничей существует «Музей памяти». Он основан на сотрудничестве с Советом ветеранов Курчатковского района г. Челябинска. Экспонатами являются личные вещи, письма, воспоминания, личные архивы участников Великой Отечественной войны и тружеников тыла.

Экспозиция «Память сердца» в Центральной библиотеке города посвящена репрессированным в советское время жителям Центрального района. Несмотря на то, что в нашем городе есть общество «Мемориал», но так и не был создан музей репрессированных, родственники которых многие годы настаи-



вали на необходимости увековечить память о тех, кто не имеет даже своих могил. Инициаторами выступали администрация Центрального района, Центральная библиотека им. А.С.Пушкина и Совет ветеранов. Спонсорскую помощь осуществил депутат городской Думы Александр Павлович Берестов. Районное общество детей репрессированных давно создало совместно с Центральной библиотекой клуб «Луч надежды». Его члены совместно с сотрудниками абонемента Центральной библиотеки разработали и представили ряд экспозиций:

- «Крестный путь церкви» (о репрессированных священнослужителях);
- «Русский Харбин» (о работниках КВЖД);
- «Неформалы 50-х» (о репрессированных студентах г.Челябинска);
- «Гора горя» (о Золотой горе в г.Челябинске, где многие годы проходили захоронения репрессированных и в настоящее время проходят Дни памяти);
- «Отечества опаленные сыны и их осиротевшие потомки» (о детях репрессированных, поэтах, писателях, рабочих, имеющих звание «заслуженных» в своих профессиях).

Члены клуба «Луч надежды» совместно с сотрудниками абонемента создали ряд тематических экспозиций. За два года существования музея «Долг памяти» проведено 24 экскурсии для учащихся школ, колледжей. Организован городской конкурс творческих работ и эссе учащихся, создаваемых на основе материалов представленных в музее. Среди них воспоминания, письма, фотографии, личные вещи, книги, авторами которых являются люди, пережившие репрессии. Среди них Я.А. Ахтямов, кандидат технических наук, заслуженный рационализатор СССР, работы которого известны за рубежом; Н.Б. Христенко, известный в городе человек, отец вице-премьера Российской Федерации.

Нельзя не отметить работу Музея прикладного искусства. В библиотеках города собираются люди, увлекающиеся самодеятельным творчеством. Они объединяются в клубы «Берегиня» (при Центральной библиотеке им. А.С. Пушкина), «Мастерицы» (библиотека № 26 им. Л.К.Татьяничевой), «Душегрея» (библиотека №10). Все они являются постоянными участниками смотроконкурса самодеятельных клубов г. Челябинска. Клуб «Берегиня» неоднократно становился победителем конкурса. Работы в стиле народной вышивки, создания мягкой народной игрушки участвовали в российских конкурсах, были представлены за рубежом. На основе этих экспонатов был создан музей клуба «Берегиня». Сегодня, используя экспозицию «Народный костюм народов России», библиотекари и члены клуба проводят одноименную лекцию-экскурсию. Большим интересом пользуется экскурсия «История куклы». При музее работают мастер-классы по освоению техники вышивки, кружевоплетения, шитью народной куклы. Интересно, что руководителями мастер-классов выступают как опытные мастерицы, так и юные читательницы.

Третью группу музеев представляют музеи Национальных центров культуры. В г.Челябинске проживают представители более 100 национальностей, объединенные в Национальные центры.

Исторически сложилось так, что самые крупные начинали свою деятель-



ность в библиотеках-филиалах нашей системы. Особо выделяются Татаро-Башкирский и Финно-Угорский центры культуры. Символом возрождения национальной культуры Урала стал Финно-Угорский культурный центр «Финно-Угория: история и культура». Он объединил в себе малочисленные народы Урала: финнов, коми, мордву, марийцев и удмуртов. В 1992 г. на общественных началах была создана общественная организация «Стерх» с Уставом, правами и обязанностями членов общества. Финно-угорский Центр расположился в библиотеке № 11 им. Я.Гашека. Это было новое направление деятельности библиотеки. В библиотеке уже был создан уголок Ярослава Гашека. Библиотекари собрали всю возможную информацию о нем и его трудах. Первоначально Финно-угорский Центр работал на правах аренды (место для проведения встреч национальных вечеров), со временем библиотекари стали организовывать праздники, встречи и беседы о национальной культуре. Для участников Центра стал собираться фонд литературы о национальностях и газеты на национальных языках (например, мордовская «Эрзянь Мастор» - земля эрзян); книги об обрядах и обычаях, национальной одежде, игрушках и предметах быта.

Библиотеке дарили национальные костюмы, предметы быта. Со временем был создан мини-этнографический музей, который сейчас уже не помещается в выделенном ему помещении. Ежегодно празднуется день родственных народов, дни национальных культур, вечера знакомств с интересными людьми. Так последними гостями библиотеки были детская мордовская писательница Т.Д. Тимохина и художники А.С.Алешкин и Е.М.Четыркин. Проводятся встречи с представителями различных национальностей. Приезжают делегации из республик и зарубежных стран (Марий-Эл, Финляндии).

На встречах готовятся национальные блюда, разучиваются песни. В библиотеке проводятся экскурсии, выполняются запросы по истории народов, их культуре.

Библиотекари не останавливаются на достигнутых успехах. Есть задумка связать Финно-угорскую и русскую культуры, показать их взаимосвязь, найти точки соприкосновения. Сохранение и восстановление культур малых народов - это важная и интересная работа, но нельзя забывать и о русской культуре и русском населении города, ведь оно составляет 83,9%. Большие и малые народы заслуживают равного к себе отношения. В будущем в библиотеке будут проводиться народные праздники, изучения народной одежды. За работу библиотеке был присвоен статус - «Библиотека-Центр национальной культуры».

Есть в городе и Татаро-Башкирская библиотека. Ее фонд полностью укомплектован книгами на национальном языке. Своей задачей сотрудники считают развитие и пропаганду национальной культуры и литературы. В 1999 г. в библиотеке был создан этнографический музей, в котором представлены предметы быта татар и башкир, которые составляют 7,7% от общей численности населения. Проводятся экскурсии и национальные праздники.

На базе библиотеки работает литературное объединение им. М.Акмуллы. Оно действует при музее библиотеки, приоритетным направлением деятель-



ности является пропаганда национальных традиций татарского и башкирского народов.

В качестве итога - в большинстве своем музеи (краеведческие, литературные, этнографические) создаются при библиотеках по инициативе библиотечных специалистов и не без помощи читателей. Читатели вместе с библиотекарями становятся не только собирателями исторических документов, но и, в силу своего профессионального опыта или увлечения, участвуют в оформлении экспозиций, превращаясь в экскурсоводов, оформителей, хранителей музеев.

Сегодня немало людей желают найти себя в работе библиотечных музеев. Это преподаватели вузов, учителя школ, музейные работники, поэты и писатели.

В Муниципальном учреждении культуры «Централизованная библиотечная система» г. Челябинска симбиоз библиотеки и музея не рассматривается как инновационный процесс, инновационность заключена в формах подачи материала, оригинальности его построения. Мы относимся к нему как к процессу традиционному, направленному, прежде всего, на сохранение и воспроизводство социальной памяти народа.

БИБЛИОТЕКА-МУЗЕЙ (Опыт работы Центра информации, образования и досуга «Город»)



Юлия Владимировна БАЗУЕВА,
*директор Центра информации, образования и
досуга «Город» МУК ЦБС
(г. Барнаул, Алтайский край)*

Барнаул – один из старейших городов Сибири, столица Алтайского края, история которого насчитывает более 270 лет, это город с богатыми культурными традициями, с населением около 700 тысяч человек. В нём раньше, чем во многих других городах Сибири, появились музей, ботанический сад, одна из лучших в России научно-технических библиотек. Город богат своеобразными памятниками архитектуры и градостроительства, истории и культуры, искусства, которые являются материализованной историей.

Централизованная библиотечная система г. Барнаула в настоящее время включает 34 библиотеки. В неё входят Центральная городская библиотека



им. Н. М. Ядринцева, Центральная детская библиотека им. К. И. Чуковского, 20 библиотек для взрослого населения с 11 детскими отделениями, 4 детских библиотеки, 7 библиотек пригородной зоны. Библиотеки системы обслуживают около 20% населения города.

Центр информации, образования и досуга «Город» является структурным подразделением Муниципального учреждения культуры «Централизованная библиотечная система г. Барнаула». Центр был образован на базе библиотеки-филиала №18 3 сентября 1999 г. на основании решения Барнаульской городской Думы №1819 от 17.12.98 г. как специализированная библиотека-музей, где собирается, хранится и предоставляется в широкое пользование всем желающим литература об истории, экономике, политике и культуре Барнаула.

Центр участвует в изучении, развитии, информационном обеспечении нового направления краеведения – градоведения, способствует возрождению духовного единства горожан, в основе которого – любовь к родному городу, своей «малой родине».

Уникальность Центра – в сочетании привычных форм библиотечного обслуживания читателей с нетрадиционными: переплетении функций библиотеки и музея, архива, картинной галереи.

Происходящий на современном этапе процесс обновления не мог не затронуть деятельность публичных библиотек, которые качественно меняются, развиваются и модернизируются. Но считать развитие информационной функции основным вектором инновационных преобразований библиотеки было бы неправильно. Это слишком одномерный и узкофункциональный взгляд на динамику библиотечной деятельности. Инновационные процессы, происходящие на сегодняшний день в деятельности публичных библиотек, обеспечивают эволюционное развитие их традиционных функций. И, прежде всего, функцию сохранения и воспроизводства социальной памяти.

Согласно формату деятельности Центра «Город» в период его существования проводилась активная работа по сбору и упорядочению уникальных документов, архивных материалов, свидетельств очевидцев событий, фотодокументов эпохи, личных коллекций местных жителей, предметов быта и материальной культуры.

Таким образом, сохранение и воспроизводство культурной памяти города, в том числе бытовой, привело Центр к формированию музейных экспозиций, что, в свою очередь, определило создание музея

20 марта 2002 года Постановлением главы администрации г. Барнаула был создан муниципальный музей города, который в настоящее время формируется на базе Центра информации, образования и досуга «Город». Для разработки концепции музея организован общественный Совет, в числе которых писатели, члены творческих Союзов, краеведы, библиотекари и директора музеев.

Начало коллекции положили документы комитета по культуре города, архивные материалы, фотодокументы, предметы материальной культуры, принятые в дар в ходе предварительной кампании по организации экспозиции музея.



Идею создания музея города поддержала творческая интеллигенция, научные сотрудники музеев Барнаула, краеведы, учащиеся школ и ВУЗов города. Ими было подарено около 180 экземпляров различных экспонатов из которых, в настоящий момент, сформировано 6 стационарных и 4 сменных стенда экспозиции, включающих в себя такие разделы, как «Культура города», «Парки города», «Художественная жизнь Барнаула», «Театральное ревю», «Архитектура и градостроительство», «История Нагорного парка», «Панорама Барнаула конца 19 и 20 веков», «Город – музею» (предметы материальной культуры, полученные в дар от горожан в результате проведенной акции). В результате данных преобразований функциональные площади Центра «Город» разделились на два сектора – собственно библиотека, в её традиционном смысле, и выставочный зал с музейными экспозициями. На сегодняшний день экспозиция музея насчитывает около пятисот экземпляров экспонатов.

Информационному обслуживанию пользователей оказывают помощь информационно-библиографические пособия изданные Центром «Город» на основе баз данных, банка фактографической информации, графоведческой картотеки, фонда графоведческих документов, архива кино-фотодокументов, экспозиций предметов материальной культуры города. Музей в данном случае не только экспозиция, но и место, где можно получить любую информацию и глубокие знания о предмете, подкреплённые визуальным рядом.

За истекший период непосредственно в музее было проведено 8 экскурсий, выставки-экспозиции посетило более 500 человек. Одним из привлекательных факторов для посетителей музея является его доступность, базирующаяся на принципе бесплатного доступа к экспозиции.

В настоящий момент Центр активно сотрудничает с Алтайским государственным краеведческим музеем, Государственным художественным музеем Алтайского края, Музеем истории литературы, искусства и культуры Алтая, Лабораторией исторического краеведения Барнаульского государственного педагогического университета, Историко-краеведческим музеем БГПУ, Фольклорным центром, Центром декоративно-прикладного искусства.

На данном этапе деятельности музея ведется организационная работа по созданию панорамы жизни барнаульцев – «Взгляд сквозь годы», разрабатывается концепция создания музейного фонда «История администрации города», «Из истории городского самоуправления».

Формирование музея города – долгосрочный проект, поэтому в ноябре 2002 года коллегией администрации города было принято постановление «О мерах по дальнейшему развитию муниципального музея г. Барнаула», в целях исполнения которого Комитет по культуре г. Барнаула сделал заказ на разработку научной концепции и создания Устава и тематической структуры музея.



ЭЛЕКТРОННАЯ СРЕДА БИБЛИОТЕКИ: СОЗДАНИЕ И ИСПОЛЬЗОВАНИЕ

Сегодня «электронная среда библиотеки» - одно из самых разработанных направлений. Большинство специалистов, занятых в этой сфере, молодые специалисты. Это та среда, где библиотечная молодежь чувствует себя комфортно, формируя и эксплуатируя электронные ресурсы библиотек. Данный раздел подготовлен по материалам секции «Электронная библиотека» – руководитель Антон Александрович Пурник, заведующий виртуальной справочной службой ЦБС «Киевская» (г. Москва). Данная рубрика будет постоянной в нашем журнале.



МУЛЬТИМЕДИА-РЕСУРСЫ КАК УСЛОВИЕ И СРЕДСТВО ОБНОВЛЕНИЯ БИБЛИОТЕЧНОГО ОБСЛУЖИВАНИЯ В СЕЛЬСКОЙ БИБЛИОТЕКЕ



Ольга Валерьевна GERMAN,
*главный библиограф МУ «ЦБС»
Горнозаводского района
(г. Горнозаводск, Пермская область)*

Библиотеки России принадлежат к тем важнейшим социальным институтам, которые предоставляют гражданам нашей страны широкие возможности для реализации их конституционных прав, и, прежде всего, права на свободу получения информации, на выбор источников и средств получения знаний.

В настоящее время в сельских библиотеках нашей области происходят серьезные изменения, связанные с повышением их роли в жизни местных



сообществ, расширением функций и диапазона предоставляемых услуг. Сельская библиотека, максимально приближенная к населению, становится центром общественной и культурной жизни, способствует социальному и культурному возрождению села, продвижению книги и распространению чтения, а также новые направления деятельности, опираясь на те возможности, которые дают современные коммуникационные каналы (как, например, Интернет) и нетрадиционные для большинства небольших библиотек виды носителей информации.

Немаловажную роль в укреплении престижа библиотеки на селе, в решении накопившихся проблем играет личность библиотекаря, его готовность работать в новых условиях, искать и находить адекватные способы не только выживания, но и развития библиотеки. В трудных условиях сельские библиотеки и библиотекари нашей области своей работой доказывают большие потенциальные возможности библиотеки на селе. Библиотека сегодня играет роль общедоступного средства связи. За информацией в основном и идут в библиотеку. Поэтому библиотеки должны объединить все средства, которые помогут потребителю в поиске информации. Нет такой области знаний, которая благодаря сочетанию отдельных видов коммуникативных средств не была бы раскрыта более полно. Все это объясняет ярко проявляющую себя тенденцию организации в библиотеке новых структур. В 1999 году ЦБС был выигран грант на организацию информационно-образовательного центра «Компьютер – класс». На средства гранта были приобретены компьютер, лазерный цветной принтер и все необходимое для организации центра. Детский информационно-образовательный центр «Компьютер-класс» получил одобрение общественности поселка, поддержку школы и районного управления культуры и администрации района. Создание центра на базе библиотеки позволит предоставить более широкий доступ к информации, как читателей, так и учителей, сделает разнообразным учебный процесс, поможет подготовить интересный урок. Свободный доступ к мультимедийным изданиям, компьютерным сетям и программам позволит воспитать самостоятельно и критически мыслящего человека, умеющего видеть и творчески решать возникающие проблемы.

Информационно-образовательный центр «Компьютер – класс»

На станции Вижай в библиотеке-филиале №1 был организован информационно-образовательный центр «Компьютер-класс».

Не случайно именно Вижайская библиотека стала таким центром.

В поселке небольшая школа, в которой на сегодняшний день нет ни одного компьютера, а как важно в подростковом возрасте иметь возможность получить то, к чему имеют доступ сверстники из города. Наличие «Компьютер-класс» - это шанс для всех школьников овладеть основами компьютерной грамотности, возможно, это даст им возможность в выборе профессии. Наконец увлечение компьютером просто полезно займет их время, подружит и с компьютером и книгой.

«Компьютер – класс» - это качественное новое, экономически и методически обоснованное обеспечение возможностей для самоподготовки учащихся. Здесь школьники приобщаются к совершенно новому для них виду самостоятельной



учебной деятельности - работе с информацией не только вербальной, но и образной, конкретной и условной (текстовая, аудио, графическая, символическая). На сегодняшний день в библиотеке 12 мультимедийных изданий. В библиотеке выписывают периодические издания по тематике центра, такие как «Мир ПК», «Компьютер для детей», «Вы и ваш компьютер», «Компьютер-mouse», с которыми регулярно знакомятся дети и извлекают много полезной информации. В библиотеке проводятся различные мероприятия по деятельности центра. Первым мероприятием была беседа заведующей библиотеки для родителей и учителей «В новый век, с новыми знаниями», где она рассказала о создании образовательного центра «Компьютер-класс». В центральной городской библиотеке проводился День информации «Профессиональный компьютер» для школьников младшего, среднего и старшего возраста. В библиотеке проведены экскурсии «Компьютер – это...», где ребята познакомились с книгами по профилированию центра и рассказали о возможностях компьютера.

«Компьютер-класс» предназначен выполнять культурно-просветительскую и образовательные функции, в том числе развитие компьютерной грамотности, он должен содействовать, эстетическому воспитанию, предоставляя учебные, развивающие и культурологические мультимедийные диски. Был проведен ряд мероприятий с демонстрацией мультимедийных изданий.

1-3 и 2-4 классы начали знакомство с компьютером по принципу «Учимся, играя», с помощью мультимедийного издания «С компьютером на ты». На мероприятии дети учились первичным навыкам работы с мышью и клавиатурой.

Библиотека активно сотрудничает со школой. Проводит различные мероприятия для детей. Выпускает листки новых поступлений книг и мультимедийных изданий. Для ребят четвертого класса был проведен урок внеклассного чтения «Звездочет с планеты детства» по творчеству Льва Ивановича Кузьмина с использованием мультимедийного издания, где ребята увидели фотографии писателя, познакомились с его биографией. Ребята нашли на диске книги, которые есть в фонде их библиотеки, прочитали их краткое содержание.

Мероприятие для старшеклассников «Устройство компьютера» с демонстрацией мультимедийного издания «Анатомия компьютера», на котором они познакомились с внутренним и внешним строением компьютера.

В библиотеке постоянно функционирует выставка по профилю центра с названием «С компьютером на ты». Исследуя деятельность информационно-образовательного центра и изучая отчеты в центральной городской библиотеке, мы пришли к выводу, что нужно провести анкетирование по вопросу использования компьютера в библиотеке и проблеме популяризации мультимедийных изданий. В феврале 2003 года главным библиографом районной городской библиотеки было проведено анкетирование по теме «Мир мультимедиа в жизни детей». Проанализировав ответы, получили следующие результаты:

- дети используют мультимедийные издания в основном для игры,
- лишь шесть человек из девятнадцати опрошенных используют для самообразования, а для выполнения школьных уроков и ответов на какие то вопросы лишь один школьник.



На вопрос «Какие мультимедийные издания хотели бы видеть у себя в библиотеке» ребята ответили:

- игры,
- познавательные энциклопедии (ответили только десять человек).

Подводя итоги анкетирования, решили организовать выездное мероприятие «Мультимедийные энциклопедии «Кирилл и Мефодий» для школьников Вижайской». Рассказали ребятам о мультимедиа и мультимедийных изданиях в целом, представили большую коллекцию мультимедийных изданий фирмы «Кирилл и Мефодий», которые есть в центральной районной библиотеке. По желанию ребят были продемонстрированы следующие мультимедийные издания: «Большая» энциклопедия «Кирилл и Мефодий», «Автомобильная» энциклопедия «Кирилл и Мефодий», Большая детская энциклопедия «Кирилл и Мефодий» и другие издания. Обсуждая просмотренные мультимедийные издания, ребята поняли, что с помощью компьютера можно не только играть, но и выполнять домашние задания, найти ответы на многие вопросы и просто извлечь много полезной информации для себя и самообразования.

Влияние компьютерных технологий на стиль и имидж сельской библиотеки

Детский информационно-образовательный центр «Компьютер-класс», практически на общественных началах, становится звеном дополнительного образования Вижайской средней школы. Дети, занимающиеся в системе «Компьютер-класс», без представления сертификационного свидетельства получают необходимый объем знаний о компьютере и приобретают навыки пользования им. Также центр попутно решает задачи досуговой организации детей станции Вижай.

По мнению заведующей библиотеки-филиала, после организации центра на базе библиотеки резко увеличилось число посещений в библиотеку, так как библиотека является единственным компьютерным центром для детей. Очень изменилось отношение к библиотеке, изменился стиль библиотеки. Библиотека стала очень уютной, красиво оформленной и все это с помощью компьютера и принтера. Информационно-образовательный центр «Компьютер-класс» решает задачи досуговой занятости детей станции Вижай. Введение новых информационных технологий открывает для самостоятельной подготовки школьников к урокам следующие возможности:

- экономия времени школьников при подготовке к урокам;
- возможность проводить уроки в библиотеке с использованием новых носителей информации, что повышает эффективность урока;
- повышение уровня образования школьников и профессиональное мастерство библиотекаря;
- повышение престижа библиотеки как информационно-образовательного центра.

С помощью информационно-образовательного центра «Компьютер-класс», библиотека удовлетворяет практически любые потребности в информации.

Деятельность сельской библиотеки – это обеспечение социальной справедливости, защита конституционных прав сельских жителей на доступ к документам и информации.



Информационно-образовательный центр «Компьютер-класс» является базовой библиотекой, экспериментальной по использованию компьютерной техники в условиях сельской библиотеки. Опыт библиотеки будет использован при широком внедрении компьютеризации в других филиалах ЦБС.

ОБСЛУЖИВАНИЕ ЧИТАТЕЛЕЙ В НОВОЙ ЭЛЕКТРОННОЙ СРЕДЕ

Ирина Хандарзяновна ГАЙНУТДИНОВА,
главный библиограф Научной библиотеки
Удмуртского государственного университета
(г. Ижевск, Удмуртская республика)



В настоящее время библиотекам становится все сложнее качественно и оперативно удовлетворять запросы читателей, опираясь на использование только имеющихся в библиотеке фондов. Практически ни одна библиотека (особенно учебная, вузовская) не способна обеспечить все возрастающие потребности своих читателей в информации. Лишь объединение информационных ресурсов на различных носителях информации, имеющихся как в собственных фондах, так и в фондах других библиотек может эффективно решить данную задачу.

На примере библиотеки УдГУ рассмотрим, как же на практике решается задача по максимально полному удовлетворению информационных потребностей пользователей.

Уровень информационно - библиотечного обслуживания входит в число важнейших показателей, не только характеризующих работу вузовской библиотеки, но и непосредственно влияющий на качество обучения и преподавания в вузе. Внедрение компьютерных технологий, телекоммуникационного доступа, новых электронных носителей привели к кардинальным переменам в информационно-библиотечном обслуживании, затронув всё: читателей, библиотечарей, формы и качество обслуживания.

Перемены коснулись всей библиотеки в целом, но особенно работы информационно - библиографического отдела. В его структуре появились новые направления работы и новые подразделения. Так был создан сектор электронного каталога (ЭК). Его функцией является работа с базой «Статьи» и выполнение справок по ЭК библиотеки. Изменилось также содержание работы сектора МБА. Одним из наиболее перспективных направлений деятельности службы



МБА сегодня стала электронная доставка документов (ЭДД) из библиотек и информационных центров России. Появился еще один новый сектор «Медиатека», в состав которой входит Центр информационной поддержки образования. Основной целью работы данного сектора является обеспечение максимальной эффективности работы по обслуживанию читателей электронной информацией.

Полноценное и качественное обслуживание обеспечивается справочно-библиографическим аппаратом библиотеки (СБА). В настоящее время при организации СБА необходимо учитывать новые веяния и включать электронные ресурсы, но и не забывать о старых традиционных библиографических указателях, словарях и справочниках, карточных каталогах и картотеках. Таким образом, СБА библиотеки УдГУ сегодня включает в себя:

– *Справочно-библиографический фонд.* В библиотеке он присутствует как в печатном, так и в электронном виде. Фонд медиатеки насчитывает в настоящий момент более 400 CD-ROM, включающих в себя энциклопедии, словари, учебные пособия, библиографические базы данных. Например, «Большая Энциклопедия Кирилла и Мефодия» 1996 и 2002 годов издания, энциклопедии коллекционера, этикета, музыки (всего в фонде 34 энциклопедии), различные словари, библиографические БД ИНИОН, EBSCO, учебные пособия по математике, физике, механике, информатике, обучающие языковые программы. В фонде «Медиатеки» также имеются аудиокассеты (обучающие - по английскому и немецкому языкам, Антология русской и западноевропейской музыки 12-20 веков), видеокассеты (классическое русское и мировое кино), книги с приложениями на CD-ROM.

Кроме этого читатели библиотеки имеют возможность доступа к правовой БД «Консультант-плюс», предоставленной нам в рамках программы поддержки российских библиотек Общероссийской сети распространения правовой информации Консультант-Плюс.

– *Электронный каталог библиотеки.* Объем ЭК составляет около 210 тысяч записей, в Интернет выставлено около 180 тысяч записей. В состав ЭК входят такие традиционные базы, как «Основной фонд» (книги, статьи), выставлен «Сводный каталог журналов», он включает в себя перечень журналов, выписываемых, библиотеками города и др. Всего 12 баз. Значительно пополняют базу «Статьи» библиографические записи, получаемые в рамках работы в корпоративном объединении «МАРС». Таким образом, для читателей доступна сводная база статей, включающая в себя роспись более 400 журналов. НБ УдГУ помимо библиографических, создает полнотекстовую БД «Труды преподавателей УдГУ», частью которой являются авторефераты диссертаций, защищенных преподавателями нашего университета

– *Ресурсы Интернет.* Это доступные онлайн - библиографические ресурсы, а также все источники глобальных сетей, содержащие справочные сведения любого типа, вида и отрасли знания. В их число входят выставленные в Интернет электронные каталоги библиотек, оглавления журналов, электронные версии важнейших энциклопедий и словарей.

Создав, таким образом полноценный справочно-библиографический аппа-



рат, который включил традиционные и электронные ресурсы, мы создали основу для качественного информационно-библиографического обслуживания, которое ведется в нескольких направлениях. Одним из важных направлений является выполнение читательских запросов.

Выполнением читательских запросов занимаются практически все подразделения библиотеки, но наиболее качественно и с наибольшей полнотой эту работу могут выполнить сотрудники информационно-библиографического отдела, специально подготовленные, квалифицированные специалисты.

Для поиска информации используются словари, энциклопедии, справочники и библиографические пособия в традиционном печатном виде, электронный каталог нашей библиотеки. Если какого-то издания нет в собственном фонде, то существует возможность заказа необходимого источника по межбиблиотечному абонементу или с помощью электронной доставки документов из другой библиотеки страны. С этой целью сектор МБА и ЭДД заключил договора с крупнейшими информационными центрами страны: ИНИОН, ГПНТБ, ВИНТИ на заказ полных текстов.

Так, например, реферативные журналы ВИНТИ, которые в настоящий момент доступны в онлайн-режиме, пользуются достаточно большим спросом не только у аспирантов и преподавателей нашего вуза. К нам часто обращаются сотрудники, преподаватели, аспиранты других организаций города (ИЖГТУ, ИМЗ «Купол»).

Мы также можем получать электронные копии статей из журналов, не выписываемых нашей библиотекой, так как библиотека УдГУ является участником корпоративного объединения «МАРС», куда входят 47 библиотек из различных городов России (Саратова, Ульяновска, Волгограда, Самары и др.).

Значительно расширяет возможности библиотеки использование ресурсов Интернет, здесь зачастую читатель может обратиться не только к информации о книгах, статьях, но и получить полный текст необходимого источника.

Следует сказать, что технология выполнения справок с помощью сети Интернет та же, что и при выполнении традиционных справок:

1 этап: Прием запроса. Выясняется точная формулировка темы, какого рода информация нужна: библиография, полнотекстовая: статьи, книги, учебные пособия и т.д., бывают заявки на полные тексты конкретных книг.

2 этап: Установление круга источников, по которым будет осуществляться поиск.

Если читателю нужен список литературы, то для выполнения запроса используются ЭК библиотек (на своих сайтах большинство библиотек выставляют ЭК), и/или оглавления журналов.

Когда нужны любые полные тексты по теме, то поиск производится с использованием специальных поисковых серверов (Яндекс, Рамблер, Гугль).

Экономит время при выполнении запроса созданный библиотекой и размещенный на сайте «Каталог информационных ресурсов». Здесь собрано 522 ссылки на сайты по различной тематике с описанием ресурса. Ссылки систе-



матерIALIZED по отраслям знания, выделены отдельно адреса библиотек по видам (научные, областные, детские и т.п.), периодических изданий (газеты, журналы, электронные издания), музеев, информационных центров, электронных библиотек.

Аспиранты и преподаватели вуза, ведущие научную работу, чаще всего обращаются с заявками на поиск информации в полнотекстовых базах данных иностранных журналов, к которым библиотека имеет доступ. Здесь вся информация предоставляется на английском языке. Сегодня у нас имеется возможность работать с журналами издательств: «Шпрингер», «Академик Пресс», «Клювер», Американского физического общества, Европейского математического общества, Института физики, Медлайн. Здесь можно найти информацию как по общественным наукам («Шпрингер», «Академик Пресс», «Клювер»), так и по общественным и гуманитарным («Шпрингер» – экономическая тематика). Кембриджский университет предоставил нам тестовый доступ на 3 месяца к своим БД, включающим 178 журналов по различным отраслям знания.

3 этап. Выявление и сбор литературы. На данном этапе идет непосредственно поиск информации. Полученные результаты сохраняются библиографом в виде файлов и затем предоставляются читателям, которые их просматривают, отбирают необходимые документы, которые потом либо копируются им на дискету, либо распечатываются.

4 этап. Оформление справки. Все заявки с положительными и отрицательными результатами фиксируются в базу данных «Информационные запросы». Здесь можно найти следующую информацию:

- ФИО, место учебы или работы.

- Цель запроса.

Тема.

- Тематическая рубрика, подрубрики, ключевые слова.

- Сколько документов найдено.

- Где они были найдены (в ряде случаев конкретные адреса).

- Где хранятся найденные файлы.

Каждый читатель может посмотреть в электронном каталоге, какие заявки уже выполнялись, и воспользоваться найденными документами.

Если проанализировать выполнение справок с точки зрения использования различного рода ресурсов, то можно выявить, что наиболее высока частота обращений к электронному каталогу библиотеки. Так за 2002 год по ЭК библиографами было выполнено около 4,5 тысяч справок. А с помощью традиционного справочно-библиографического фонда – около 3000. С помощью же информационных ресурсов Интернет – немногим более 100. Небольшое количество справок, выполненных с помощью ресурсов Интернет можно объяснить тем, что данная услуга является платной, и, что к ней прибегают в основном после того, как ничего не смогли найти в основном фонде библиотеки.

Одно из приоритетных направлений в работе библиотеки – библиографическое информирование. Данное направление является особенно важным



при обслуживании преподавателей вуза. В настоящее время традиционные формы библиографического информирования также претерпели изменения. Например, при организации традиционных Дней информации, где выставляются книги, поступившие в библиотеку за прошедший месяц, мы стали применять электронные технологии. Предварительно готовим обзор новых поступлений со сканированными обложками книг, который помещается на сайте библиотеки.

Перемены, связанные с использованием новых технологий коснулись и форм работы по индивидуальному информированию. Дифференцированное обеспечение руководства (ДОР) – ректората университета осуществляется в виде печатных списков новой литературы «Проблемы высшей школы», «Новое в законодательстве» (ежемесячно), а также составляется дайджест «Российская пресса об образовании», который выставляется на сайте библиотеки. Информация обновляется еженедельно. Для формирования дайджеста используется новостная рассылка с сайта Министерства образования и источника Интернет.

Изменения коснулись и такого направления работы как избирательное распространение информации (ИРИ). Началась работа по индивидуальному информированию преподавателей вуза «Библиотека на столе ученого». Формируется круг абонентов ИРИ, для этого изучаются информационные потребности структурных подразделений университета, на основе анкетирования, направлений научно-исследовательской деятельности, тематических учебных планов. На факультетах выявляются информаторы с целью дальнейшего сотрудничества в информационном обеспечении профессорско-преподавательского состава факультетов и кафедр.

В настоящее время мы, ежемесячно используя электронную почту, делаем рассылку списков новой литературы по темам научных исследований вуза. Помимо этого осуществляем сигнальное информирование по электронной почте, информируем о доступе к новым полнотекстовым базам данных, новых сайтах по профилю факультета, теме научного исследования, о новых конкурсах, грантах, учебе за рубежом.

В заключение можно сказать, что в современных условиях обеспечить удовлетворительный уровень информационного обеспечения образования и науки возможно только с широким применением информационных технологий. В практику работы российских библиотек все активнее входит использование небумажных источников информации – CD-ROM, информационных ресурсов Интернет, а также применение таких услуг, предоставляемых Интернет, как электронная почта, почтовые рассылки, создаются библиотечные сайты. Появились новые организационные структуры – «Медиатека». Все это призвано повысить эффективность справочно-библиографического, информационного обслуживания пользователей библиотеки. В этой ситуации главное не упустить момент для начала преобразований. Технологии, определяющие уровень современного общества, развиваются стремительно, а отставших ждать никто не будет.



ДОСТУПНОСТЬ КРАЕВЕДЧЕСКИХ РЕСУРСОВ НА БИБЛИОТЕЧНЫХ САЙТАХ



Екатерина Игоревна ТРУБИНА,
*младший научный сотрудник
Российской Национальной библиотеки
(г. Санкт-Петербург)*

С появлением Интернет у библиотек появились новые возможности и формы представления краеведческой информации и продвижения собственных электронных краеведческих ресурсов. У библиотек есть уникальная возможность раскрыть все своеобразие определенного региона не только для удаленных пользователей, но и для местных жителей, интересующихся историей своего края, собирающих информацию по крупицам. Нередко даже тем, кто может прийти в саму библиотеку, становится удобнее воспользоваться интернет-сайтом, поскольку нет очередей за немногими бумажными экземплярами и есть живые и удобные специально подготовленные тексты.

Чтобы это делать правильно, надо знать, какая краеведческая информация будет интересна пользователям, какие краеведческие ресурсы необходимо выставлять на сайте и как их правильно размещать, чтобы пользователь мог быстро отыскать на сайте библиотеки то, что ему нужно.

Мы решили выявить краеведческую информацию на сайтах российских библиотек и оценить ее по следующим позициям:

- состав;
- полезность;
- удобство и простота навигации;
- оперативность обновления данных.

В процессе обследования был подготовлен путеводитель по библиотечным сайтам, представляющий собой аннотированный перечень краеведческих материалов и информации о краеведческой деятельности. Материал путеводителя построен по библиотекам, в общем алфавите регионов. В пределах раздела, посвященного конкретной библиотеке, приводятся: название библиотеки; адрес в Интернет; информация о ресурсах.

На первом этапе нам удалось выявить и проанализировать 46 сайтов республиканских, краевых и областных библиотек из 78 субъектов РФ. (Остальные библиотеки этих типов имеют только странички с общей справочной информацией на сайте Министерства культуры или Либнет; 8 библиотек имеют свои официальные сайты, но не отражают на них краеведческую информацию¹. Затем мы начали обследовать сайты ЦБС и их центральных библиотек (просмотрено 60 сайтов). Путеводитель сейчас доступен в Сети на сайтах РНБ (www.nlr.ru) и РБА (www.rba.ru) и уже помогает пользователям и сотрудникам



библиотек; результаты работы над ним позволяют сделать некоторые выводы.

Состав представленной информации

При всем разнообразии библиотечных сайтов уже определились основные виды представленной на них краеведческой информации:

- электронные базы данных;
- электронные библиографические указатели;
- полнотекстовые ресурсы (оригинальные, написанные специально для сайта, отсканированные или оцифрованные версии бумажных документов);
- ссылки на полезную краеведческую информацию в Интернет;
- фактографические сведения (как правило, разнообразная текстовая и цифровая информация о регионе, его населенных пунктах, учреждениях, организациях, памятниках культуры и пр.);
- сведения о краеведческой деятельности и ресурсах библиотеки (характеристика краеведческого фонда и СБА, деятельность краеведческого подразделения, перечень краеведческих изданий и т. п.).

К сожалению, более или менее полный набор перечисленных видов информации одновременно представлен на сайтах немногих библиотек: только 5 из 46 центральных библиотек регионов (НБ Карелии, Брянской, Рязанской, Тверской и Челябинской ОБ). Большинство библиотек представляет только сведения о своей краеведческой деятельности, отдельные библиографические указатели и полнотекстовые ресурсы.

Что привлекает пользователей на библиотечных сайтах?

Взглянем с позиции пользователя: что он ищет на библиотечных сайтах в первую очередь? Чтобы выяснить это, в Тверской ОБ был проведен виртуальный опрос, на который отвечали все желающие. Средний возраст опрошенных — 23 года. Большой спектр профессий: юристы, экономисты, студенты, школьники. На вопрос «Как используется компьютер?» 84 % ответили, что для чтения электронных изданий, причем в специально отведенной графе «Другое» многие отметили, что используют электронные издания благодаря тому, что они бесплатны, что их легко достать. Организаторы опроса делают вывод: «стоит только установить оплату за посещение сайта — и сразу отсеется часть пользователей»². Был задан вопрос и о том, что привлекает пользователей на библиотечном сайте. Это, как правило, полные тексты, ЭК, и если библиотеки будут закрывать доступ к ним, то сайты просто перестанут посещать.

При подобном анкетировании пользователей на сайте городской библиотеки Красноярска пользователи ответили, что «ищут литературу», мечтают о «виртуальной библиотеке отсканированных книг, научных статей. Такая система значительно разгрузит очереди у прилавков. Начать можно с наиболее часто запрашиваемой литературы».

Основные обращения к сайтам библиотек связаны с получением сведений о наличии каких-либо документов или их поиском через электронный каталог. Поэтому я хотела бы остановиться подробнее на доступности самих краеведческих информационных ресурсов: как они сделаны, удобно ли с ними работать.

Какие краеведческие ресурсы доступны в данный момент?

Электронные краеведческие каталоги; электронные указатели, базы данных;



полнотекстовые документы (тексты редких изданий, справочники, тексты по истории края).

ЦБ субъектов РФ ЦБС, ЦГБ. Нет краеведческой информации 48 % и 63, 3 % Есть только сведения о краеведческих ресурсах (фондах, каталогах и пр.) и краеведческой деятельности библиотеки 8,9% и 25% Есть краеведческие ресурсы (полные тексты, электронные библиографические указатели, БД, ЭКК) 42,7% и 11,7 %

Примечание: Обследовано 87 сайтов центральных библиотек регионов и 60 ЦБС, ЦГБ

Примерно половина обследованных сайтов центральных библиотек регионов имеет краеведческие ресурсы, сведения о них. В ЦБС около половины обследованных сайтов не имеет краеведческой информации; на 11,7 % размещены краеведческие ресурсы, на сайтах региональных библиотек этих ресурсов больше и качество информации выше. ЦБС втрое реже, чем региональные библиотеки, представляют на сайтах сами ресурсы. Это говорит о том, что ЦГБ еще не определились с возможностями Интернет, что может представлять библиотека для удаленных пользователей. Наверное, это должно быть что-то уникальное и интересное, имеющееся только в конкретной библиотеке.

Полнотекстовые документы. Можно выделить два вида полнотекстовых краеведческих документов в Интернете: созданные сотрудниками библиотеки, существующие только в электронном виде и написанные специально для сайта; оцифрованные или отсканированные версии уже существующих книг, газет, неопубликованных бумажных документов.

С появлением предмета краеведения в учебных заведениях, ростом интереса к истории родного края, становится актуальным создание ресурсов по истории города (региона), его достопримечательностям: историческим и памятным местам, памятникам археологии, архитектуры. К сожалению, лишь 8 из 46 ЦБ регионов представили на сайтах **историю своего края**³.

На сайте Брянской ОБ представлен электронный библиографический справочник «Исторические и памятные места Брянской области», в котором можно познакомиться с историческими справками и описаниями отдельных местностей (со ссылками на географические названия, персоны, библиографию). Страница разделена на две части: слева приведен список подразделов, возможен поиск по содержанию, а справа — сами тексты. Такой справочник удобен в использовании: можно возвращаться в любой его раздел.

На сайте Рязанской ОБ доступен полнотекстовый ресурс «История городов рязанских» (исторические справки о городах и изображениях гербов). Тексты, к сожалению, представлены без библиографии. Текст о Рязани — длинный: три страницы электронного документа без гиперссылок трудно воспринимается. Неудачно и то, что для возвращения на начальную страницу этого ресурса приходится пройти все страницы в обратной последовательности, а потом воспользоваться кнопкой «back».

Сегодня библиотека — владелица редких изданий, картографических и фотоматериалов, содержанием связанных с краем, имеющая опытных библиографов-краеведов, — часто упускает возможность профессионально



создавать подобные ресурсы и предоставляет это делать другим. Подобные материалы уже появились на сайтах областных и городских администраций. Например, на сайте нижнетагильской администрации выделен раздел «История» с определенной структурой: «История края в целом»; «Даты и факты»; «Виды старого города» (фотографии и комментарии, карты); «Художественные промыслы края»; «Знаменитые земляки»; «Деятели культуры».

Нередко отдельные лица — краеведы, историки-любители — создают собственные сайты. В качестве примера приведем сайт «Красноярская архитектура», автору которого 16 лет. Представлены разделы: «Введение»; «Старый Красноярск»; «Главные улицы»; «Соборы города»; «Деревянный модерн»; «Фонтаны города»; «Новости»; «Архитекторы»; «Фотоальбом». Имеются также руководства по использованию, дата обновления; представлены карты, на которых выделены объекты-достопримечательности.

На сайте ЦГБ Самары в подразделе «История края» находится коллекция текстов, посвященных Самарскому краю, губернии, истории самарского спорта, архитектуры, медицины, учебных заведений, предприятий и пр.; специально выделен раздел «Литература по истории края». Но автор всей этой краеведческой информации — не сама библиотека, а историк Г. В. Алексушин, руководитель историко-краеведческой научно-исследовательской лаборатории.

Подробная информация по истории края, с гиперссылками, с библиографией, с иллюстрациями, со сведениями о сегодняшнем развитии края (может быть, со ссылками на предприятия и организации) сегодняшнему пользователю просто необходима. Она должна быть «визитной карточкой» библиотеки, и, чтобы она была полна и достоверна, создавать ее должны библиографы-краеведы.

Периодика. Полные тексты местных газетных материалов (как дореволюционных, так и современных). На сегодняшний момент библиотеки часто представляют списки периодических изданий, которые они получают. В них указываются название, имеющиеся номера и за какой период. Это полезная информация, но она будет гораздо ценнее, если были бы доступны и полные тексты — или их копии можно было бы заказать по электронной почте. Это решит вопрос обеспечения сохранности оригиналов и удобства использования газет.

Такой опыт уже есть. На сайте Вологодской ОБ помещен список публикаций «Вологодская область в общероссийской печати» с аннотациями и полными текстами. Материал расположен по тематическим разделам, поиска нет, статьи представлены не слишком оперативно. Челябинская ОБ представила фрагмент БД «Время газетной строкой. Урал на изломе. 1919 г.» по материалам сканированной части коллекции уральской периодической печати в фонде библиотеки.

Редкие краеведческие издания. Библиотеки уже достаточно активно представляют редкие краеведческие издания из своих фондов в электронном виде: например, на сайте Самарской ОБ доступен «Архив редких изданий» — результат совместного проекта областной библиотеки и Самарского ГУ. Это тексты десяти публикаций П. В. Алабина и П. Н. Столпянского с возможностью поиска по содержанию. На сайте Белгородской ОБ в разделе «Редкий фонд»



размещены восемь редких изданий (1882–1954 гг.). Просмотр их требует выгрузки на компьютер, что занимает немало времени. На сайте Новосибирской ОБ — «Альбом с видами Новониколаевска» (титульный лист, предисловие, текст в формате zip).

В Национальной библиотеке Карелии формируется «Электронная библиотека книг о Карелии», в которой уже представлены полнотекстовые версии редких книг: «Описание Олонецкой губернии в историческом статистическом и этнографическом отношении составленное В. А. Дашковым» (СПб, 1842); «Летописец Соловецкий» XVIII в. «Опыт описания Олонецкой губернии» К. Ф. Бергштрессера (СПб, 1838). Но просмотр книг, размещенных на сайте, разрешен только зарегистрировавшимся пользователям (поле регистрации: ФИО, e-mail, организация, должность, телефон, город, логин, пароль дважды). Вряд ли пользователь захочет регистрироваться в столь сложной форме — и тогда будут эти ценные источники действительно доступны всем?

На сайте НБ Татарстан в разделе «Электронная коллекция. Тысячелетняя Казань» представлены 19 текстов, 1873–1945 гг. Поиск предусмотрен только по номерам страниц, в редких случаях — по содержанию. Это неудобно: пользователь не может знать, на каких страницах размещена интересующая его информация.

Справочники. На сайте Орловской ОБ представлен сокращенный вариант справочника «Церкви и монастыри г. Орла» (без библиографии, что снижает ценность данного ресурса). На сайте Свердловской ОБ имеется полнотекстовая версия справочника А.И. Брылина и П.Т. Коверды «Артемовский краеведческий словарь» (1998 г.), в которой возможен поиск по заглавиям статей. Так как это издание подготовлено не самой библиотекой, стоило предусмотреть обратную связь с авторами издания. Если библиотека будет сама готовить подобные ресурсы, то предпочтительнее давать списки основных работ краеведов, списки литературы о них, добавлять сведения о самом издании и т. д.

На сайте Якутской НБ доступен биобиблиографический справочник «Писатели земли Олонхо» (1995). Поиск в нем можно осуществлять по содержанию, внутри разделов — по фамилиям персон. По каждой персоне имеются биографическая справка, фото, библиографический список.

Тексты материалов историко-краеведческих конференций; сборников, изданий библиотеки.

Электронные варианты изданий библиотеки по краеведению представлены на сайтах Брянской, Кемеровской, Ленинградской, Новосибирской ОБ.

Краеведческая книга не всегда доступна в библиотеке. Поэтому полезно делать электронные копии краеведческих альманахов, изданий, в которых помещены воспоминания жителей края, статьи историков-краеведов, тексты произведений отдельных местных деятелей или тематические подборки. На сайте Тверской библиотеки имеется «Электронная библиотека тверских авторов», включающая полные тексты произведений и библиографию.

Полнотекстовые ресурсы на сайтах ЦБС представлены мало. Они часто подготовлены без гиперссылок: чувствуется недостаток опыта библиотек в создании таких ресурсов. Назовем наиболее интересные из них: на сайте ЦГБ



г. Туапсе — «Дольменная культура» (тексты о погребальных сооружениях на территории, их схемы расположения). На сайте ЦГБ г. Тольятти представлен полный текст книги А. Степанова «Я живу в Солянке вольной» (в формате pdf). На сайте Торопецкой ЦБС — полный текст очерка Ю. Г. Попова о генерале Куропаткине. На сайте московской библиотеки-читальни им. Тургенева представлен биобиблиографический справочник «Московские меценаты (второй пол. XIX — нач. XX вв.)». Материал сгруппирован по разделам: «Введение»; «Персоналии», «Библиография», «Портреты». Пока ресурсы, подобные этому справочнику, на сайтах ЦБС — большая редкость!

Выводы: Из всего массива краеведческих полнотекстовых ресурсов на библиотечных сайтах две трети имеют и печатную версию. Треть текстов существует только в электронном виде. Как правило, это тексты по истории края в целом (в Алтайской КБ, Кемеровской, Рязанской, Тульской ОБ), посвященные конкретным персонам (в Камчатской ОБ). Это плохо, так как по каким-либо причинам (например, из-за технического сбоя в работе сайта) ценный и нужный пользователям материал может исчезнуть из Сети. Так случилось с «Краткой историей Сахалина и Курил» на сайте Сахалинской ОБ: после реконструкции сайта этот ресурс пропал. «Записки и замечания о Сибири» и «Сибирь в XVII веке. Сборник старинных русских статей о Сибири и прилежащих к ней землях», размещенные на сайте Иркутской ОБ, не так давно стали недоступны на сайте. К сожалению, в подобных случаях никогда не сообщается, где можно познакомиться с удаленным ресурсом.

Электронные библиографические указатели.

Примерно половина библиотек вывешивает тексты электронных библиографических указателей, остальные ограничиваются лишь краткой информацией о них или вообще не сообщают о своих изданиях.

На сайтах представлены различные виды указателей:

- текущие универсальный указатели литературы о регионе (Краснодарской КБ, Ярославской, Рязанской, Новосибирской ОБ);
- текущие библиографические указатели местной печати: «Издано в Приморском крае», «Псковская книга», «Ежегодник Рязанской книги»;
- тематические ретроспективные указатели: «Освоение Сибири: аннотированный библиографический указатель по фондам Новосибирской областной универсальной библиотеки (документы XVIII в.—1915 гг.)»; «Тверские карель»; «Тверской край в жизни и творчестве А. С. Пушкина».
- биобиблиографические указатели «Сергей Афанасьевич Зверев», «Кыыл Уофа (1900–1973)».
- рекомендательный указатель — «Что читать о Нижнем Новгороде».

Пока указателей перечисленных видов единицы, значительно чаще встречаются краеведческие календари знаменательных и памятных дат.

Часто библиотеки прямо переносят на сайт свои печатные библиографические издания, не принимая во внимание специфику работы пользователя с электронными источниками. Это проявляется прежде всего неструктурированностью текстов, часто больших и отсутствием средств навигации внутри них. Например, публикация каталога выставки «Пушкин и Санкт-Петербург-



ская губерния” на сайте Ленинградской ОБ представляет собой серию библиографических списков с обширными текстовыми справками. Это очень характерно и для некоторых календарей знаменательных дат (например, псковских, тюменских, краснодарских).

Конечно, к электронным указателям нельзя предъявлять столь же серьезных требований, как к БД, но все-таки и в них должны быть хотя бы минимальные возможности поиска: по содержанию, по оглавлению и вспомогательным указателям.

Среди всех представленных электронных библиографических указателей на библиотечных сайтах, как уже отмечалось, большая часть — «Календари знаменательных и памятных дат». Это электронное издание содержит перечень дат, к наиболее значимым приводятся справки и списки литературы. Указатель адресован преподавателям, библиотекарям, краеведам и всем тем, кто интересуется историей своего края.

Сейчас в Сети представлены «Календари знаменательных и памятных дат» на 2000, 2001, 2002 гг., только в пяти библиотеках (НБ Якутии, Краснодарской КБ, Кемеровской, Омской, Тюменской ОБ) — на 2003 г. Все они разного качества (например, на сайтах Краснодарской КБ, Тюменской ОБ — в текстовом редакторе и без поиска). В календарях знаменательных дат должен быть поиск — по датам, персонам, темам справок и т. д. Такие примеры есть на сайте НБ Якутии: здесь предусмотрен поиск по месяцам, по указателям: юбиларов, исторических событий и знаменательных дат, юбилейных дат; в Свердловской ОБ — поиск по датам, персонам, географическим названиям, названиям организаций и предприятий. Тверская ОБ обеспечивает поиск по датам, именному и географическому указателям. Но в большинстве случаев работать с электронными указателями оказывается еще сложнее, чем с печатными.

Очевидно, что смысл представления краеведческой информации на сайте — в обеспечении ее большей доступности. Но на практике библиотеки часто сами ограничивают доступ к представленным ресурсам. Сознательно — из-за коммерческих соображений. На сайтах Белгородской, Сахалинской, Тульской ОБ помещена ссылка на «Календарь знаменательных и памятных дат», за которой библиографическое описание, цена и приглашение купить издание. Электронная версия «Календаря памятных дат Карелии» на 2002 и 2003 гг. представлена с сокращениями, полную печатную версию предлагают купить. Это понятно и, наверно, правомерно, но если учесть, что эти календари выходят, как правило, тиражами всего в 100–250 экз., то вряд ли нужно ограничивать доступ к ним в Сети.

Электронные библиографические указатели начинают появляться и на сайтах ЦБС: например, на сайте ЦГБ Туапсе «Природа Туапсе и района (1968–2000 гг.» (38 назв.), ретроспективный аннотированный указатель «Туапсе — история и современность (1938–1999 гг.)»; на сайте ЦГБ Тольятти — аннотированный список литературы «Экология города Тольятти и Самарской области» (24 названия за первое полугодие 2001 г.; поиск по содержанию). Отметим, что это редкий случай, когда указан составитель. На сайте ЦБС г. Мурманска списки литературы: «Загрязнение атмосферного воздуха на Кольском



полуострове» (11 назв. 1992–2001 гг.), «Железнодорожная станция Оленья» (13 назв. 1916–1998 гг.), «Соловки» (75 назв. 1993–2001 гг.).

На страничке Торопецкой ЦБС выделен раздел «Книготорговая и издательская деятельность», в котором помещены списки, что издано библиотекой, что готовится к изданию, продажа книг о крае с указанием цен.

Электронные библиографические указатели, представленные на сайтах ОБ обеспечены минимальным поиском по содержанию, различного объема, хорошего качества. Указатели, представленные на сайтах ЦБС, как правило, невелики и по объему, и по охвату литературы. Отбор литературы производился, видимо, только по фондам ЦГБ, достаточно узкой и случайной тематики. Представлены в текстовом редакторе, поиска нет.

Базы данных и электронные каталоги.

В разделах «Электронные каталоги» и «Базы данных» можно обнаружить ссылку на электронный краеведческий каталог. Такие каталоги ведутся во многих библиотеках России, но в Интернет они представлены только на сайтах: НБ Карелии и Якутии, ДВГНБ, Архангельской, Брянской, Вологодской, Новгородской, Новосибирской, Омской, Приморской, Рязанской, Тверской, Тульской и Челябинской ОБ. Краеведческие БД достаточно сложны сами по себе, и при этом к ним обращаются разные категории пользователей, часто неподготовленные люди. Поэтому, во-первых, необходимы подробные и понятные правила поиска и специальная кнопка помощи «Как создавать запрос». Сейчас это сделано в немногих библиотеках (ДВГНБ, Брянской ОБ, Приморской КБ). Во-вторых, очень часто недостает «паспортной» информации о базе данных: языковой, хронологический, географический, тематический охват; частота обновления, дата последнего обновления; виды документов и объем. В качестве образца в этом отношении можно указать на характеристику краеведческого каталога на сайтах Камчатской и Самарской ОБ.

Удобно, когда при повторном формулировании запроса в строке запроса сохраняется предыдущий запрос, когда в результате поиска сразу с этой же странички сайта можно сделать заказ на копирование издания, его электронную доставку, доставку по МБА.

На сайты ЦБС краеведческие БД и ЭК пока не выставлены. Если учитывать сравнительно небольшое количество краеведческих изданий в фондах таких библиотек, то наверное, это необязательно (исключением могут быть фонды библиотек, в которых имеются старые, редкие и ценные краеведческие коллекции и документы). Гораздо важнее, как нам кажется, обеспечить удаленный доступ к самой краеведческой литературе. Ведь практически во всех библиотеках краеведческие издания остродефицитны и наиболее часто спрашиваемы читателями, и при этом существуют в фонде в единственном экземпляре. Периодические издания при частом использовании быстро ветшают и становятся непригодными для пользования. Поэтому важнее для ЦБС выставлять на сайтах не столько краеведческие ЭК, сколько электронные копии самих краеведческих документов. Библиографические материалы о территориях, обслуживаемых ЦБС, получают отражение в сводных ЭК, формируемых уже в нескольких регионах России.



Конечно, не у каждой ЦГБ сегодня есть свой сайт, но уже теперь эта проблема разрешима через размещение своей информации на сайтах областных библиотек. Уже есть такие примеры в НБ Карелии, Архангельской, Тверской ОБ. На сайте Архангельской ОБ создается электронная БД «Все библиотеки Архангельской области», цель которой — раскрытие библиотечно-информационных ресурсов области, повышение их доступности для российских и зарубежных пользователей. Следует отметить, что сбор информации осуществляется самими библиотеками, а финансируется этот проект самой областной библиотекой. Представлена информация по всем типам библиотек области; размещены самые разнообразные справочные сведения — недостает пока только сведений о краеведческой деятельности (и, конечно, самых краеведческих ресурсов).

Другой вариант — размещение краеведческих ресурсов, созданных силами ЦБС в сотрудничестве с другими организациями. В рамках проекта «Библиотеки Тверской Карелии — центры возрождения, информации, просветительства» на сайте Тверской ОБ представлена совместная работа Лихославльской ЦБС, педагогического училища, школьных библиотек — краеведческая БД «Тверская Карелия. Лихославльский район». Информация в ней распределена по разделам: «Новости, деятельность, события», «Лихославль и Лихославский район. Исторический очерк», «Карельский национальный округ (1937–1939)», «Карельские села и деревни», «Традиции и обычаи. Ремесла», «Карельский язык. Фольклор», «Знаменитые земляки», «Учреждения культуры и образования», «Куда пойти учиться?», «Фольклор тверских карел в аудиозаписях». Материалы содержат гиперссылки, библиографию.

Информация о краеведческой деятельности и ресурсах самой библиотеки.

Иногда такой информации нет совсем (например, на сайтах ДВГНБ, Вологодской, Воронежской, Донской, Новосибирской, Рязанской, Свердловской, Смоленской, Томской, Ярославской ОБ). Но есть и другая крайность: излишне длинные тексты, включающие обширные сведения исторического характера при неполноте и неточности повседневно необходимой деловой информации для пользователей (Владимирская и Кировская ОБ). Возможности найти «золотую середину» между краткостью и информативностью заключаются в развертывании информационных текстов вглубь, широком использовании гиперссылок в самом тексте и ссылок на другие разделы сайта.

Сведения о деятельности краеведческих клубов и о информационных ресурсах — часто единственная краеведческая информация на сайтах ЦБС (г.г. Кемерово, Красноярска, Нижнего Тагила, Бийска, Новоуральска, Омска)

Теперь посмотрим, как организованы краеведческие ресурсы и сведения на сайтах, удобно ли их искать.

Краеведческая информация на web-сайтах библиотек, различна по структуре. Это разнообразие связано, по-видимому, не только с различиями в финансовых и программно-технических возможностях библиотек, но и с отсутствием определенных правил представления этой информации в Сети. Среди обследованных сайтов можно выделить сайты с многоуровневой структурой и отдельные страницы с самыми общими сведениями.



Сложилось две основные модели организации доступа к краеведческой информации на сайте:

1. Информация доступна через блок «Краеведение», который размещен на главной странице (Брянская, Кемеровская, Свердловская ОБ);

2. Краеведческая информация рассредоточена по всему сайту: в разделах «Ресурсы», «Структура» (в подразделе «Отдел краеведения»), «Проекты».

При последнем варианте размещения искать нужное бывает трудно. Например, на сайте Тверской ОБ значительная часть полнотекстовых ресурсов закрыта глубоко в разделе «Все о библиотеке» под рубрикой «Проекты», на сайте Белгородской ОБ в разделе «Информационные ресурсы» в подразделе «Издания» представлен перечень изданий, через который возможен доступ к некоторым упакованным текстам краеведческих указателей. Поэтому хорошо, если в общем перечне работ краеведческого подразделения будут ссылки на полные тексты его изданий, БД и краеведческие ЭК, размещенные в других разделах сайта.

Информации много, она разнообразна и размещается в разных подразделах сайта. Для пользователей было бы удобно, чтобы краеведческая информация была сгруппирована в одном месте. Поэтому целесообразно иметь на главной странице специальный вход «Краеведение» с подробным меню и живыми ссылками. Желательно, чтобы краеведческий блок на сайте включал все перечисленные виды информации: ресурсы (краеведческие БД, библиографические указатели, полнотекстовые публикации) и сведения о деятельности краеведческого отдела. Все краеведческие элементы на сайте (и информация, и ресурсы) должны быть связаны между собой взаимными ссылками.

Сегодня краеведческие ресурсы, имеются на сайтах: областных администраций, предприятий, учебных заведений, музеев, туристических фирм. Но ориентироваться в этих ресурсах крайне сложно. Библиотекам необходимо предоставлять эту информацию на краеведческой странице сайта областной библиотеки, с указанием адресов, аннотацией на эти ресурсы и проводить постоянный мониторинг, выявляя новые региональные ресурсы.

Полезно помещать сведения об авторах-составителях краеведческих ресурсов, сообщать сведения о наличии аналогичного материала в печатном виде - на случай прекращения доступа к сетевой версии.

Литература

1 НБ Башкортостана, Бурятия; ОБ Ивановской, Курской, Курганской, Магаданской, Пензенской, Самарской

2 И. В. Фронкина Библиотеки в Интернет: что от нас ждут, и что мы можем предоставить // Библиотеки в мире Интернет: Материалы науч.-практич. семинаров. — Великий Новгород, 2000.— С. 66.

3 Алтайская краевая. Областные: Брянская, Владимирская, Кемеровская, Рязанская, Тульская, на сайте Иркутской библиотеки ссылка на “Иркутский экспресс”, НБ Татарстана



БИБЛИОТЕКА — ИЗДАЮЩАЯ ОРГАНИЗАЦИЯ! ИЛИ БИБЛИОТЕКА — ИЗДАЮЩАЯ ОРГАНИЗАЦИЯ?



Раздел, который мы начинаем с публикации материалов секции «Редакционно-издательская деятельность в библиотеке. Журналистика» Ижевской конференции-фестиваля, будет постоянным разделом в журнале. На



эту тему можно и нужно говорить. Проблем накопилось предостаточно. На секции обсуждались вопросы возможностей библиотеки как издающей организации, проблемы создания газет и других изданий и их необходимость в работе. Раскрывались и некоторые технологические «секреты».

В данной подборке представлены лишь некоторые доклады и сообщения участников конференции, некоторые уже опубликованы /Бубнова О.С. (ведущий библиотекарь Российской государственной библиотеки) Внутренние издания как элемент формирования корпоративной культуры // Молодые в библиотечном деле. – 2003. - № 4/ некоторые будут опубликованы в сборнике материалов конференции.

МЫ РАБОТАЕМ БЛАГОДАРЯ... (ИЗ ОПЫТА РАБОТЫ)



Елена Викторовна КУЗАКОВА,
*заведующая рекламно-издательским отделом
Центральной городской библиотеки им.Н.В.Гоголя,
(г.Новокузнецк, Кемеровская область)*

Реформирование издательской практики отразилось не только на организационной структуре библиотек, но и, главным образом, на потребителе современной издательской продукции – читателе.

В последние годы рекламно-издательская деятельность



стала особенно актуальна для библиотек. Её развитие получило основательную теоретическую и методическую поддержку в виде множества руководств и пособий. Имея общие законы и принципы, рекламная политика каждой конкретной библиотеки приобретает специфические черты. Как правило, они обусловлены статусом учреждения, региональными особенностями и составом читательской аудитории. Сегодня в поисках нового лица библиотеки расширяют ассортимент информационных продуктов и услуг, в частности стали активно заниматься издательской деятельностью.

В самостоятельное направление деятельности Центральной городской библиотеки имени Н.В.Гоголя г.Новокузнецка издательская деятельность выделась в 2000 г. Был создан рекламно-издательский сектор (РИС), целью которого стало расширение услуг, связанных с изданием библиотечной продукции, рекламы ЦБС. В его функции входит работа по созданию имиджа библиотеки, а также координация издательской деятельности всех структурных подразделений ЦБС. К юбилейным датам выпускаются печатные рекламные материалы: буклеты, календари, закладки и т. д.; был разработан логотип, фирменный знак и фирменная (бежево-коричневая) цветовая гамма библиотеки.

Активизировалась работа по подготовке печатной продукции, информирующей пользователей о работе библиотеки в целом и об отдельных услугах. Помимо традиционных материалов применяются новые разработки, в частности, памятка читателю.

Переход к новой стадии развития общества, сопровождающийся формированием информационного рынка, привел к созданию конкурентной среды для библиотек. В сложившихся условиях только продуманная и правильно организованная рекламная кампания в значительной степени может обеспечить приток в них посетителей.

На сегодняшний день редакционно-издательским сектором выпущены в свет:

- *сборник материалов Научно-практической конференции «Формирование информационной культуры личности в начале 21 века»;*
- *сборник методических материалов «Как воспитать информационную культуру» - 2 выпуска;*
- *календарь-справочник «Праздничные и знаменательные дни» - 6 изданий;*
- *справочник «Библиотеки помогут разыскать», отражающий информационно-справочные ресурсы ведущих библиотек города;*
- *ежегодный календарь «Юбилейные даты Новокузнецка»;*
- *сборник статей «Экономические проблемы Кемеровской области» - 2 части;*
- *статистические данные «Кузбасс в 2000 году»;*
- *летопись «Новокузнецк в цифрах и фактах»;*
- *текущий библиографический указатель «Новокузнецк в печати»;*
- *текущий библиографический указатель «Экономика Кузбасса»;*
- *адресно-справочное издание «Библиотеки Новокузнецка»;*
- *«Библиотечный вестник» – 6 выпусков;*



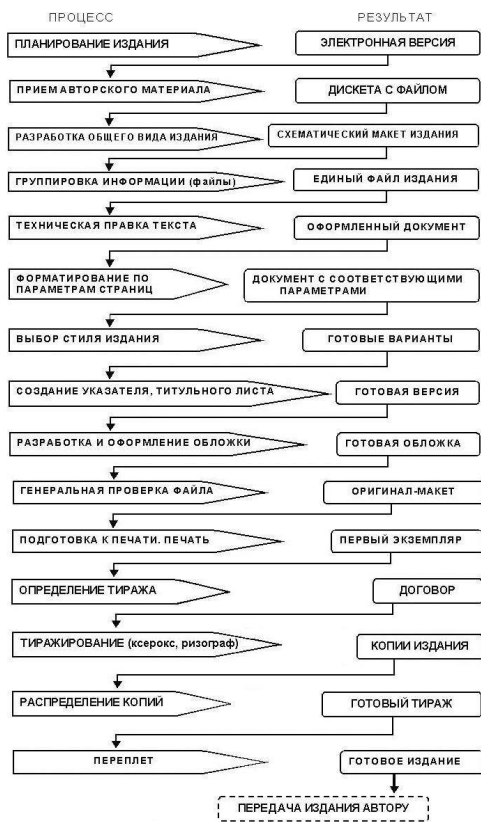

Технологическая схема
«Подготовка издания к печати»

всем, кто слушал доклады и лекции И.С.Пилко. В 2000 году она провела в ЦБС 2-х дневный практикум по основам технологических знаний, после чего все структурные подразделения смогли развить свою библиотечную деятельность на отдельные технологические процессы.

Так, по идее и под руководством И.С.Пилко сектором краеведческой библиографии были разработаны технологические схемы (см. схемы на рис. 1-3), которые позволяют упростить подготовку и структурирование материалов, а также значительно ускорить издательский процесс в целом. Предлагаем вашему вниманию ряд схем, которые, по нашему мнению, помогут в работе: «Ввод информации об отдельных изданиях (книгах, CD-ROM, картах) в краеведческие базы данных», «Выпуск издания «Новокузнецк в цифрах и фактах», «Выпуск издания «Юбилейные даты Новокузнецка», «Ввод информации из сборников в краеведческие базы данных».

● ряд буклетов для структурных подразделений ЦБС.

Необходимо отметить, что, приступая к новой роли издателя, сотрудники редакционно-издательского сектора имели отличный образовательный «фундамент»:

- Диплом Кемеровской академии культуры и искусств с квалификацией «технолог информационной обеспечения»;
- Дипломная работа на тему «Рекламно-издательская деятельность библиотек», разработанная на базе родной ЦБС (научный руководитель А.Г. Гук, канд. пед.наук, декан факультета информационных технологий);
- Курсы повышения квалификации в учебно-методическом центре г.Кемерово;
- Лекции доктора педагогических наук, заведующего кафедрой технологии документальных коммуникаций КемГАКИ И.С.Пилко.

Более подробно хочется остановиться на последнем пункте.

Повезло не только мне, но и



ВЫПУСК ИЗДАНИЯ «НОВОКУЗНЕЦК В ЦИФРАХ И ФАКТАХ»

(на основе базы данных «Летопись Новокузнецка»)

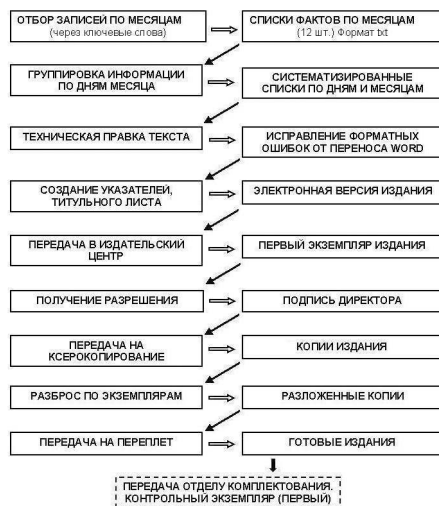

Технологическая схема: «ВВОД ИНФОРМАЦИИ ИЗ ПЕРИОДИЧЕСКИХ ИЗДАНИЙ В КРАЕВЕДЧЕСКИЕ БАЗЫ ДАННЫХ»

Сокращения: БД – база данных

«КСК» – «Краеведческий систематический каталог»

«Л» – «Летопись Новокузнецка»

«Ф» – «Факты о Кузбассе»

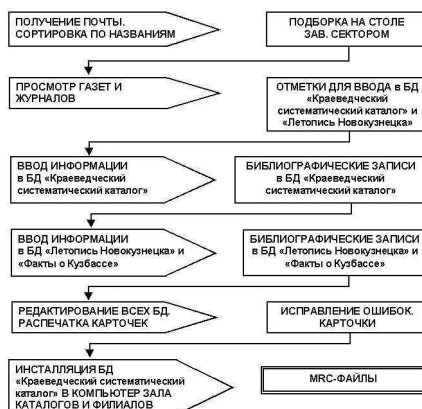

НОВОЕ В РЕКЛАМНО-ИНФОРМАЦИОННОЙ ДЕЯТЕЛЬНОСТИ БИБЛИОТЕКИ



Яна Инсуровна КАСИМОВА,
методист МУК «Библиотечно - информационный
центр», Публичная научная библиотека
им. В.Г. Короленко,
(г. Глазов, Удмуртская республика)

Основой взаимоотношений библиотеки с потребителем является предоставление необходимой ему информации. Создать у читателя адекватное представление о библиотеке как информационном центре помогает реклама, которая не только знакомит читателей с предлагаемыми услугами, но и создает имидж учреждения.

Информационная деятельность библиотеки, направленная на привлечение пользователей и создание ее позитивного образа, понимается нами как рекламно-информационная. К ней возможно отнести создание фирменного стиля библиотеки, оформление внутреннего пространства, деятельность по связям с общественностью, рекламу фонда и услуг библиотеки и другие мероприятия. Однако особую роль играют различного рода листовки, брошюры, буклеты, пресс-релизы, плакаты, словом, рекламно-издательская продукция.

Из множества видов изданий Публичной научной библиотеки им. В.Г. Короленко хотелось бы выделить несколько, на наш взгляд, наиболее оригинальных. Одним из них является **информационно-библиографическое пособие**. Нужно учесть, что реклама не является задачей библиографического пособия в его традиционной форме. Однако, тот его вид, который разработан в нашей библиотеке, служит не только информационным, но и рекламным пособием. Он представляет собой новую форму библиографического издания, совмещающую библиографическую и фактографическую информацию с элементами рекламы.

В пособии объединены различные способы представления информации: текст, рисунки, фотографии, схемы и другое. Таким, к примеру, является издание «Как оформить реферат», где кроме текста представлена схема образца титульного листа реферата.

В обществе, перегруженном информацией, предпочтение отдается ее краткости и доступности. На основе этих требований сформировалась новая психология восприятия. Наши библиографические пособия составлены с учетом данной специфики современного общества: они имеют форму буклета, который легко отсканировать и взять с собой. Содержание определяется актуальностью темы. Издания подразделяются на серии «Для учебы», «Сам себе



психолог» и другие, каждая из которых ежегодно пополняется новыми публикациями.

Стилистика изданий отражает особенности восприятия определенной читательской группы. Это выражается как в языке пособия, так и в использованных иллюстрациях. Такова серия памяток «Сам себе психолог», в частности, «Как понравиться вредной учительнице: Советы любимчика». В ней текст сопровождается рисунками ироничного характера, изображающими озорного мальчугана. Или «Как вести себя с другими людьми», где заголовок сопровождается рисунком, который отражает фразеологизм «голова пошла кругом», внутри памятки использовано схематичное изображение лиц с выражением разных эмоций.

Издания этого вида можно назвать **библиографической памяткой**. Анализируя определения памятки, данные в различных толковых словарях русского языка, следует отметить основную ее роль: дать краткие наставления на какой-либо случай, сведения о ком или чем-нибудь. «Терминологический словарь по библиотечному делу и смежным отраслям знания» отмечает, что памятка содержит необходимый минимум сведений. Таким образом, в ней обязательно краткое изложение материала по заявленной теме. Такова по содержанию изданная библиотекой серия «Советы психолога»: «Как вести себя с другими людьми», «Как сдавать экзамены» и другое. Вторая часть названия формы пособия («библиографическая») указывает на наличие в нем библиографической информации. В каждом издании предлагается список литературы, дополняющей представленную фактографическую информацию. Однако, название данного вида издания нами до конца не определено. Возможно, поиск новых идей и опыт других библиотек помогут найти наиболее точное наименование.

Другой вид рекламной продукции библиотеки - информационный **листок-отчет**. Выпускается ежегодно в декабре в качестве отчета для читателей, является периодическим изданием библиотеки. Двусторонний лист формата А4 содержит коротко изложенную важнейшую информацию о работе филиалов и отделов Библиотечно-информационного центра, наши достижения за текущий год. Это своеобразные «Цифры. Факты». Расположение материала напоминает газетное. Так, в листке-отчете «Библиотеки - городу. 2002» выделены рубрики: «Открытие Короленковского зала», «Электронные каталоги - читателям». В качестве иллюстраций используются графики (этим отличаются информационные листки «Библиотеки - городу. 1999», «Библиотеки - городу. 2000»), фотографии («Библиотеки - городу. 2002»), рисунки. Рубрики для листка-отчета выбираются в соответствии с их актуальностью и значимостью. В листке «Библиотеки — городу. 2002» определена ключевая тема «Священный храм живых печатных слов», то есть основной акцент был сделан на прошедшее 135-летие Публичной научной библиотеки им. В.Г. Короленко. Краткость, лаконичность, мобильность, информативность листка, необычное расположения материала в нем привлекают внимание не только посетителей библиотеки, но и партнеров по совместной деятельности. В целях эффективной организации деятельности по связям с общественностью была создана творческая группа «Вn6f1Hoface», объединившая сотрудников Центральной библиотеки и фили-



алов. Она занимается вопросами размещения рекламы в средствах массовой информации, поиском нового «лица» библиотеки, оформлением библиотечного пространства и другими проблемами. Одним из направлений деятельности является ведение на городской радиостанции «Глазов-радио» программы «Круг чтения», которая знакомит жителей города и района с новинками литературы, с бестселлерами мировой литературы для взрослых и детей. В эфире звучит не только информация о книгах, но и размышления и оценка библиотечная тех или иных произведений. Всего запланировано 8 программ в год

Важным в работе группы является связь библиотеки со средствами массовой информации. Еженедельно библиотека предоставляет информацию в рубрику «Афиша недели» городских газет «Красное знамя», «Рынок сегодня». С газетой «Красное знамя» установлены тесные творческие связи. На встрече с представителями газеты, по инициативе библиотеки, обсуждался вопрос об открытии новой рубрики, которую будут вести наши сотрудники. Темы для обсуждения предлагались самые разнообразные: это не только новинки литературы, но и знакомство с читателями, открытие таких «тайн» библиотеки, как санитарный день, закрытый фонд и многое другое.

При создании имиджа библиотеки как информационного центра, при формировании стиля рекламных изданий мы сталкиваемся с проблемой - ограничение материально-технической базы. При достаточно высокой степени компьютеризации и наличии специалистов для создания макета библиотека не обладает полиграфической техникой для качественного издания печатной продукции. Поэтому предполагается выпуск изданий библиотеки на полиграфической базе редакции журнала «Городские ведомости», а также использование других, более дешевых, форм изданий - электронных документов. Так нами был выпущен «Календарь знаменательных дат г. Глазова на 2003 год». Желающие могут приобрести CD с данным изданием, просмотреть его на любом компьютере - на диске записана необходимая для этого программа «Acrobat reader 5.0». В стадии подготовки находится электронный сборник материалов конференции «Новый образ провинциальной библиотеки».

Не менее интересен опыт создания компьютерных презентаций, выполненных в программе «PowerPoint». При открытии Короленковского зала использовалась презентация «Жизнь и творчество В.Г. Короленко до ссылки в Глазов», которой начиналась экскурсия по залу. Презентация включает в себя текстовую информацию, иллюстративный материал, фотографии прижизненных изданий Короленко, а также музыкальное сопровождение. Данная форма рекламно-информационного издания позволяет в более полном объеме раскрыть многообразие редких фондов, хранящихся в библиотеке и использовать виртуальные издания, которых нет в наличии.

Дальнейшее развитие рекламно-информационной деятельности мы видим в улучшении полиграфической базы и использовании компьютерных технологий. Уже сейчас идет работа по созданию сайта библиотеки. На нем пользователи смогут найти любую интересующую их информацию: от истории библиотеки до афиш массовых программ.



ИЗДАТЕЛЬСКАЯ ДЕЯТЕЛЬНОСТЬ ПЕРМСКИХ БИБЛИОТЕК



Татьяна Николаевна ЛЕТОВА,
ведущий методист,
МУК «Объединение муниципальных библиотек»
(г.Пермь)

Общая информация.

Объединение муниципальных библиотек (ОМБ), состоящее из 50 библиотек, было создано путем слияния двух Централизованных библиотечных систем города: взрослой и детской. В 2001 г. в ОМБ была принята новая концепция развития. Основной целью деятельности стало внедрение проектных технологий в практику работы Объединения. Библиотеки ОМБ предоставляют пользователям информацию по широкому кругу вопросов, обеспечивают информационные, культурные, эстетические потребности населения города.

Специализированные и профилированные центры предоставляют информацию и работают как методические центры по актуальной проблеме. Они предоставляют пользователям ориентированные фонды, базы, справочный аппарат, мероприятия в рамках проектов и программ, систему партнерских связей. Создание этих центров в определенном районе обусловлено потребностями конкретных жителей и подкреплено исследовательской и проектной работой.

Мониторинг деятельности ОМБ.

Издательская деятельность Объединения определяется направлением социального проектирования. 2000–2003 годы стали переломными в практике создания социальных проектов в библиотеках Объединения. Для обоснования проблем, поднимаемых в проектах, потребовался мониторинг всех направлений библиотечной деятельности. Был создан План–Отчет в проектных технологиях - одним из первых изданий, выполненных в рамках «Издательский проект ОМБ». План–отчет строится по определенной схеме: каждое направление библиотечной деятельности анализируется по нескольким показателям последних 2-3 лет, в конце раздела подводятся итоги и выделяются приоритеты дальнейшей деятельности. Таким образом, постановка задач и формирование цели подкреплено анализом возможностей библиотеки. План-отчет – это также первый документ ОМБ, изданный с учетом фирменного стиля, который создавался в течение 2001-2002 г.г. Первоначальная разработка была поручена творческой группе сотрудников ОМБ, сформулировавшей техническое задание для рекламной фирмы. Разработанный дизайнерами фирменный стиль отражает миссию



Объединения - традиции и современность, а цвет символизирует доверие и компетентность.

Для обоснования потребностей пользователей в издательской продукции был проведен мониторинг деятельности Объединения по следующим направлениям:

- Социологические исследования: «Круг чтения молодых читателей», «Абитуриент», «Спортивная Пермь» и др., которые показали, что фонды библиотек далеко не полностью отвечают потребностям пользователей.

- Маркетинговые исследования (Исследования по комплексу сервисных услуг библиотек и возможностей рекламы).

- Структурные исследования возможностей библиотек.

Как результат, выработана издательская политика. Ее суть: издательский продукт – это логическое завершение определенного направления библиотечной деятельности. Так, Школа начинающего библиотекаря работала целый год. По ее окончании будут изданы материалы в форме методического пособия для использования в непрерывном образовании библиотечных кадров. Еще один пример: прекрасно зарекомендовавшее себя среди сотрудников и пользователей библиотек издание «Город мой, твой, наш!» стал результатом конкурса сценариев, посвященных 280-летию Перми.

Издательская деятельность для расширения информационных возможностей ОМБ.

Направления издательской деятельности:

- **рекламное** (путеводители по библиотекам, листовки, раскрывающие фонд, СПА библиотек и прочее);

- **методическое** («Мониторинг деятельности библиотек и ОМБ» в печатном и электронном виде);

- **способ расширения возможностей комплектования библиотек** по актуальным разделам (сборники «Современная женская проза», о творчестве Горлановой Н., Толстой Т., Рубиной Д. и др);

- **представительское** - способ PR (презентационный пакет: брошюры к юбилеям библиотек, материалы выставки «Образование и карьера», Публичный отчет «Муниципальные библиотеки в 2001 году: итоги работы и тенденции развития».

- **программно-проектировочное:**

в результате реализации ряда проектов были изданы брошюры «Высшие военные учебные заведения», «М. Осоргин: библиографический указатель»;

итоги деятельности в рамках ежегодных программ «Читающая Пермь», «Читающий ребенок». Примером является брошюра «Пушкинопермье». Ее автор – Н.Г. Лушников, член городского клуба «Пушкинист» при ЦГБ им. А. С. Пушкина и литературного объединения при Пермском Отделении Союза Писателей Российской Федерации собрал уникальный материал обо всем, что связывает имя Пушкина с Прикамьем. В главе «Пушкинист» идет рассказ о деятельности клуба «Пушкинист». Глава «Молодые о Пушкине» рассказывает о молодежных объединениях пушкинского направления. В



главе «Библиография Пушкинопермья» автор знакомит с читателя с библиографическим указателем «Пушкин и Пермский край», составленным ведущим краеведом области Т.И. Быстрых. В нем собран богатейший материал. Прежде всего, выделены те сочинения Пушкина, в которых есть упоминание о нашем крае. Перечислены все статьи о Пушкине за весь XX век. Очень полно отражен вклад в отечественную Пушкиниану пермских краеведов. Названы статьи о связях рода Пушкиных с родом наших земляков – Дягилевых. Еще одна интересная глава – «Пермская музыкальная и художественная пушкиниана».

Виды издательской продукции:

печатные;

электронные (готовится к изданию CD-ROM «История библиотечного дела Прикамья»;

видеокассеты с записью сюжетов на ТВ;

аудиокассеты с записью радиопрограмм.

Пути получения материалов для издания:

работа с авторами (среди которых И.Е. Рабинович – автор брошюры «Памятники Пушкину в Пермской области», изданной в 2000 году, Л.Б. Тарунина – руководитель клуба пермской интеллигенции, автор готовящейся к выпуску брошюры «История семьи Прикамья», которая включает материалы о судьбах интеллигенции от XIX в. до наших дней в истории семьи);

работа в рамках конкурсов (совместно с Муниципальным управлением по экологии и природопользованию проводятся ежегодные литературно-экологические конкурсы. 1999 г. - «Река моего детства», 2000 г. – «Лучист и чист реки поток», 2001 г. – «Шумы, шуми, зеленый лес!», 2002 г. – «Пермь – любовь моя и тревога»);

работа в рамках проектов (проект библиотеки № 4 «Создание библиотечно-информационного центра по патриотическому воспитанию» – брошюра «Высшие военные учебные заведения», проект «Создание межконфессионального информационного центра» – рекомендательный библиографический указатель «Религия в мировой истории и культуре: ресурсы межконфессионального информационного центра»).

Собственные материалы («Эта многогранная профессия...» - о профессии библиотекаря).

Способ укрепления МТБ.

В результате проектной деятельности укрепляется материально-техническая база Объединения за счет того, что в каждом реализуемом в Объединении проекте заложено издание определенной литературы и приобретение техники. Приобретаемая техника повышает качество издаваемой продукции, что делает её конкурентоспособной на рынке библиотечных изданий. Пример: в 2002 г. были приобретены брошюровочный станок и ламинатор. В Объединении уже имеется комплекс издательской техники: ризограф, ксероксы, CD-RW, сканеры, лазерный цветной принтер, видеодвойка, музыкальные центры и др. Тем не менее, на наш взгляд, продуктивнее издавать наиболее важные документы в типографиях и издательствах.



Партнерство в издательской деятельности.

Алгоритм работы с издающими структурами строится на основе совместной проектной деятельности. Примером подобного сотрудничества является проект «Город Домов», созданный совместно с Некоммерческим партнерством Киностудией «Новый курс» и Пермским отделением Союза писателей России. В результате 50 библиотек Объединения муниципальных библиотек получили видеокассету «Пермь Великая».

Работа с партнерами строится по нескольким направлениям:

- Предоставление своих материалов на правах рекламы в виде вставок в издательскую продукцию определенных фирм. Например, в городе издается Справочник учебных заведений города. По договору с главным редактором издательства ОМБ предоставляет двух-страничный материал о структуре Объединения, направлениях библиотечной деятельности, возможностях библиотек города.

- Совместная деятельность в рамках издания необходимых для города документов, пример: издательство «Пушка» готовит сборник произведений М. Осоргина в рамках проекта «М. Осоргин – европеец с реки Камы». Вклад ОМБ – подбор и редакция материала, библиографическое сопровождение, редакция.

- Конкурсы на заданную тему. Например: конкурс среди журналистов «Пушкинская библиотека: новейшая история», целью которого был объективный показ деятельности ЦГБ им. А.С. Пушкина в связи с её 35-летием. Результатом конкурса стал комплекс качественных печатных, фото, аудио и видеоматериалов, выполненных профессиональными журналистами и фотографами. Эти материалы стали основой для создания собственной издательской продукции - брошюры «Пушкинопермье».

Издательская политика ОМБ находится в развитии. Прделана большая работа. Многими результатами мы очень довольны. Пользователи получили необходимые для них издания, например, «Что читают в России». Библиотеки докомплектовываются необходимыми изданиями, например, «Молодежь и информация», «Возможности молодежного трудоустройства в г. Перми» и др. Улучшились материально-технические возможности издательской деятельности, привлекаются дополнительные средства.

Появилась необходимость в сотрудничестве с библиотеками Приволжского Федерального Округа. Вместе мы могли бы работать в рамках совместных проектов, наладить обмен издательской продукцией, создавать продукцию по актуальным проблемам, таким как формирование информационной культуры пользователя, проводить совместную учебу, участвовать в конкурсах, наладить обмен информацией через ИНТЕРНЕТ и пр. У нас много общего, и, вместе с тем, мы такие разные. Необходимо использовать как можно больше опыт друг друга, для этого можно создать координационную группу для дальнейшей совместной работы.



ПЕРИОДИЧЕСКИЕ ИЗДАНИЯ БИБЛИОТЕКИ

Ольга Сергеевна ЛИСИЦЫНА,
заведующая отделом маркетинга
Центральной городской библиотеки
(г. Новоуральск, Свердловская обл.)

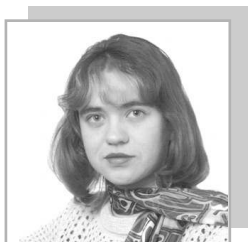

Еще 20 лет назад мы и помыслить не могли о том, что в библиотеке будут компьютеризированы почти все процессы. Еще 10 лет назад мы думали об Интернете как о несбыточной мечте. А 5 лет назад и подумать не могли, что будем осуществлять издание собственной библиотечной газеты. Сейчас - это реальность, будни муниципальной библиотеки, еще одна возможность развития профессионального мастерства, еще одна ипостась библиотечной работы. Быть может, когда-нибудь в библиотеке будет официально введена штатная единица - издатель, как когда-то велись споры о том, нужен ли библиотеке маркетолог. Сейчас, судя по статьям в профессиональной прессе, количество выпускаемых в библиотеках периодических изданий растет достаточно быстро для того, чтобы можно было сделать вывод: профессиональные издания действительно востребованы. И хотя их много, все - уникальны.

Каждое из изданий преследует свою цель: методическую, организационно-управленческую, рекламную. В связи с этим многообразны и темы публикаций: методические рекомендации, консультации, краткое изложение лекций специалистов, выборки из годовых отчетов, другая официальная информация как местного, так и российского масштаба. Есть библиотечная пресса, включающая в себя заметки библиотекарей, художественно-литературное творчество коллег. Каждое издание пользуется заслуженным спросом и имеет право быть. В нашей библиотеке реализуются два разноплановых издательских проекта по выпуску периодических изданий. Первый - это бюллетень секции публичных библиотек РБА «Публичная библиотека». Второй - внутрибиблиотечная газета «13». Информационный бюллетень «Публичная библиотека» уже получил признание в среде профессиональных изданий, с ним знакомы многие работники библиотек России. Он распространяется среди библиотек, к сожалению, пока только в электронном виде. Тот факт, что бюллетень, касающийся самых разнообразных аспектов деятельности библиотек не только России, но и мира, появился в небольшом уральском городе объясняется тем, что Центральная городская библиотека Новоуральска возглавляет Секцию публичных библиотек Российской библиотечной ассоциации.

Пилотный выпуск бюллетеня вышел осенью 2001 года. Предполагалось, что новое издание станет ежеквартальным. Позитивные отклики на новое начинание показали: бюллетень востребован в профессиональной среде. С 2002 года уже появилось шесть выпусков бюллетеня. В этом периодическом издании от-



ражается оперативная информация о жизни публичных библиотек России. Коллеги-библиотекари активно включились в процесс его создания. Присланные материалы разнятся чрезвычайно: это официальные документы, вести из библиотек, сведения о профессиональных мероприятиях, секреты профессионального мастерства и многое другое.

Никоим образом не умаляя достоинств бюллетеня «Публичная библиотека», признаемся, коллективу библиотеки более по сердцу газета «13». И объяснение тому простое — издание творится умами и душами самих сотрудников библиотеки для своих же коллег. Для нас очень важно, чтобы газета «13», которую выпускает наш творческий коллектив, была интересна не только самому издательству, но и читающей аудитории. Даже очень серьезные и «сухие» новости мы стараемся рассказать так, чтобы они были действительно интересны и полезны в повседневной практике.

Мы не пытались создать газету сугубо профессионального плана. Такая периодика есть и довольно активно выписывается нашей библиотекой. Возможность посещать всевозможные сайты как региональных, так и российских библиотек, постоянная электронная переписка с коллегами довольно полно удовлетворяет информационные запросы сотрудников ЦГБ. Наше детище было рождено в ответ на необходимость координации интересов, создания единого информационного пространства внутри библиотеки. Благодаря газете, об основных событиях жизни библиотеки знают все его сотрудники, и главные новости профессионального характера всегда находят свое отражение на страницах «13-ти». У каждого есть возможность высказаться и его услышат, любой может поздравить коллегу с юбилеем и узнать из газеты о его профессиональных достижениях. Создавая «13», мы были убеждены, что она поможет открыть новые грани талантов библиотекарей, стимулирует их творческих потенциал и даст уверенность в своих силах и писательских способностях перед выходом на страницы большой профессиональной печати.

Газета «13» — это исключительно выражение нашего творческого начала. И наше право творить ее такой, какой мы себе представляем. Естественно, мы старались сделать ее насыщенной новостями профессиональной библиотечной жизни, но, жизнь библиотекаря это не только интересная работа, но и семейные заботы, увлечения. Поэтому в газете присутствует информация и для расширения кругозора, и для минутки отдыха. Много интересного нам удастся находить во всемирной сети. Информатизация захватила библиотеку целиком, и теперь практически любой библиотекарь умеет ориентироваться в мире Интернет.

Какой газета получилась в целом — судить нашим читателям. В их рядах не только сами библиотекари («13» распространяется по всем отделам и администрации библиотеки), но и специалисты Отдела культуры городской администрации — наше непосредственное начальство, и читатели библиотеки, которым интересна «внутренняя библиотечная кухня». «13» стала носителем духа библиотеки, источником его выражения. У газеты свой характер, и в рассказе о ней мы постараемся передать вам тот настрой, с которым творят библиотекари и живет коллектив.



Теперь поподробнее о нашем детище - «13».

Библиотечная газета носит не совсем привычное название - «13», которое прижилось сразу. Дело в том, что число «13» имеет для нас почти магический смысл. К этому числу с давних пор люди относятся с повышенным интересом. В своем суверенном отношении к «чертовой дюжине» люди дошли до того, что во многих современных гостиницах нет апартаментов под номером 13, а 13-й этаж является хозяйственным; в авиакомпаниях многих стран нет самолетов с бортовым номером 13, в театрах Италии нет мест с таким номером. Но, если обратиться к культуре древних цивилизаций, мы увидим, что 13 являлось одним из самых счастливых и сильных чисел! А еще в одном древнем манускрипте сказано: «Тот, кто понимает число 13, обладает ключом к власти и владычеству».

Пятница, 13 — классика жанра ужасов. В основном, это число вызывает отрицательные эмоции, но встречаются и его поклонники, особенно, если это дата их рождения. К этим счастливицам относимся и мы — ведь впервые двери нашей библиотеки открылись для читателей именно в пятницу, 13 марта 1992 года. Находимся мы на улице Фрунзе, в доме № 13. Когда библиотека открылась, в ней было 13 отделов, да и лестница, которая ведет нас к дверям библиотеки насчитывает 13 ступенек. Нас 11 «апостолов», идущих со «словом» в мир во главе с главным редактором. Вы скажете «Это только 12?» Точно. Но куда же мы без Музы, нашей Тринадцатой?! Еще в нашем издании изначально было утверждено 13 колонок.

Любят число 13 все те, кто дал себе установку «вопреки» и «назло» своей жизнью доказать несостоятельность суеверий. Редакция газеты попадает под это определение. Несмотря на многие неблагоприятные факты (список которых может составить любой библиотекарь: отсутствие бумаги, сломанные ксероксы и т.п.), мы живем, творим, и радуем своих читателей. Итак, не страдая фанатизмом, трискайдекафобией и прочими мистическими хворями, мы решили использовать в названии газеты это число 13. В случае провала издания (плюнем через левое плечо и постучим ББК о стол) будет на что списать.

Итак, разогнав всех черных кошек, вытерев со стола соль и аккуратно перешагнув порог кабинета главного редактора, представляем вам наше творение:

- | | |
|-------------------------------------|----------------------------|
| 1. Официальная версия | 8. Internetgrid |
| 2. Путевые Заметки | 9. Мысли вслух |
| 3. Новые имена нового века | 10. Полезные советы |
| 4. Библиотечные, хроники | 11. Поздравляем |
| 5. Презентуем | 12. Библиотекари веселятся |
| 6. Книжная лавка | 13. Мозгодром |
| 7. Интересные люди нашей библиотеки | |

Вступительная статья - это прерогатива Тринадцатой. Именно она высказывает о наболевшем за период с выхода последнего номера и выдает разные оригинальные и шуточные описания.

Вообще, Тринадцатая — загадочный, метаморфозный персонаж газеты. Она предстает на страницах и как муза-вдохновитель, и как маленькая лукавая ведьмочка, и как мудрый хранитель-домовой библиотеки. В кого она превратится со временем, совершенно точно заверяем, не знает даже она сама.



Тринадцатая — особа изобретательная. Выверты ее речи остаются в памяти, оставляя не то чувство умиления, не то восхищения сочетанием тонкого юмора с легкостью слога.

«**Путевые заметки**» — рубрика, которая по традиции отдается на растерзание тем, кто только что вернулся из командировки. Помимо публичного выступления перед всей аудиторией коллег и кулуарного дополнения подробностями, есть еще святая обязанность — поделиться увиденным и услышанным на страницах газеты.

Во-первых, любой желающий всегда может вернуться и вспомнить по написанному то, что недослышал или забыл при первых двух вариантах, во-вторых, каждый библиотекарь тренирует свое умение писать публицистику, в-третьих, мы открываем новые черты в своих коллегах — это же просто здорово! Кто-то сухо описывает все происходящие события, кто-то вспоминает личные впечатления о командировках, у кого-то получаются своеобразные дорожные эссе. Так мы лишний раз убеждаемся, как богат на таланты наш коллектив, какие индивидуальности порой скрываются за давно привычными лицами коллег.

«**Библиотечные хроники**». По сути, этим словосочетанием можно и закончить рассказ о рубрике.

«**Официальная версия**» — самая серьезная рубрика газеты. Центральная городская библиотека ведет насыщенную общественную жизнь: участие в организации и проведении Международного форума «Молодежь против ядерной угрозы»; активное участие в создании и проведение в своих стенах одного их этапов всероссийской конференции «Библиокараван»; и множество других проектов были реализованы сотрудниками библиотеки за последний год. А тот факт, что директор Центральной городской библиотеки Бартова Светлана Федоровна — председатель Секции публичных библиотек в РБА дает нам возможность «держать руку на пульсе» всех событий, происходящих в мире библиотечного сообщества. Так что, дефицита информации для заполнения этой рубрики у нас не бывает.

«**Книжная лавка**». Здесь на обозрение библиотекарей выставляются новинки библиотечного фонда. Бывает множество причин, мешающих познакомиться со всеми книгами, поступающими в библиотеку. Поэтому пропустить что-то новенькое и полезное вам не даст «книжный червь». Облазив и опробовав на значимость и интересность все, что можно — всю подноготную (подобложечную) о книге от преподаст в готовом виде.

«**INTERNETгид**» не дает нам запутаться и увязнуть в сетях всемирной паутины. Как первопроходец бросается он в океан информации и протягивает нам, как Ариадна, кончик нити этой паутины — адрес какого-нибудь сайта. Это может быть «Библиогид» — интернет-сайт отдела рекомендательной литературы Российской государственной детской библиотеки, посвященный детскому чтению, или официальный сайт Российской Библиотечной Ассоциации, или Публичная Интернет-библиотека. Предлагаем мы и просто перечень адресов с полезной информацией о воспитании, здоровье о том, как сделать праздник запоминающимся и еще о многом другом.



«**Полезные советы**» — на территории этой рубрики можно найти интересные рецепты творческого вдохновения, методических находок или сдобного печенья. Авторами этой рубрики часто выступают сами читатели газеты «13». Корреспонденту остается только уговорить коллегу поделиться своими секретами мастерства — кулинарного или профессионального.

«**Библиотекари веселятся**» — это та рубрика, с которой обычно и начинается просмотр газеты. Может пустить ее на первой странице? Как все знают, курьезов в общении с посетителями библиотеки достаточно, доставляют такую радость и наши дорогие читатели. Вот, например, новенькое и только для Вас:

— Мне надо написать о самом жутком мгновении в жизни А.С. Пушкина. Ну, помните, он еще писал: «Я помню жуткое мгновенье - передо мной явилась ты».

— Или такое высказывание: «Мне нужна **техническая энциклопедия** — надо найти фамилию барона - автора монументального памятника лошади».

А вообще, в этой рубрике печатаются веселые высказывания, анекдоты о библиотеках, писателях, книгах, и просто так — любимые.

Мы растем, и меняется газета. Наше двухлетнее чадо сильно изменилось с момента рождения: появились новые рубрики, старые претерпели изменения.

«**Новые имена нового века**». Рубрика введена недавно, но она уже вполне освоилась среди остальных, и кажется, что без нее мы уже не можем представить свежий выпуск. С новыми литературными именами, как понимают все, библиотекари должны знакомиться одними из первых. И соответственно, знакомить с ними и наших читателей. Одноименная рубрика заняла свое место и в радиоэфире городской радиовещательной компании.

В этом году введена новая рубрика: «**Растительная жизнь в библиотеке**». Богатый и вызывающий со стороны читателей криминальные поползновения зимний сад дает множество тем для разговора. Даже короткого поименного представления обитающих в нем индивидов и рассказа об их жизни, хватило бы надолго. Оказалось, что и среди самих библиотекарей, с ростом зимнего сада, увеличивается число почитателей растительности. Понаблюдав немного, можно увидеть как-то с одним, то с другим библиотекарем наш агроном проводит мини-консультации. Так почему бы их ни поместить на страницы газеты?

А в скором времени мы планируем ввести рубрику «**Поспорим**». Ведь... «как много девушек хороших» ... сталкиваются в неразрешимых противоречиях на профессиональные темы. И наши читатели предложили ввести новую рубрику, где на суд коллег представляются все точки зрения на какой-либо спорный вопрос. Быть может, сообще найдется приемлемое, компромиссное решение, а газета благодаря такому творческому спору станет «зубастее».

Возможно, что число рубрик перерастет 13, тогда это будет «Тринадцать с хвостиком». Не будем загадывать. Ведь нам **всего** два года. Но мы готовы рассказать, всем кто заинтересуется, о своих думах, трудностях, и победах - ведь нам **уже** два года.



СИСТЕМА БИБЛИОГРАФИЧЕСКИХ И МЕТОДИКО- БИБЛИОГРАФИЧЕСКИХ ПОСОБИЙ МУНИЦИПАЛЬНОЙ БИБЛИОТЕКИ

Наталья Васильевна КУЗНЕЦОВА,
ведущий библиограф
Центральной муниципальной библиотеки
им. Н.А. Некрасова,
(г. Ижевск, Удмуртская республика)



Создание разнообразных библиографических пособий составляет значительную часть работы информационно-библиографического отдела Центральной муниципальной библиотеки им. Н.А. Некрасова (ЦМБ). Казалось бы, с появлением автоматизированных баз данных и внедрением информационных технологий эта часть деятельности должна отойти на второй план, но опыт показывает, что библиографические пособия остаются крайне необходимыми, особенно там, где библиотекарю приходится работать с молодежной аудиторией. Поэтому каждый год сотрудники нашего отдела создают новые пособия различных форм и видов. Занимаясь планированием работы на год, мы тщательно обдумываем тематику библиографических пособий, над которыми будем работать. Учитывается актуальность, злободневность, частота обращений читателей за информацией по данной проблеме, а также темы, материал по которым находится в различных отделах каталогов и картотек.

С прошлого года в нашей библиотеке проводятся совместные совещания информационно-библиографического отдела, библиографов читального зала и абонемента, сотрудников отдела комплектования, Интернет-класса, а также сотрудников крупных филиалов, посвящены отказам и сложным справкам (раз в 2 месяца). На них обсуждаются проблемы докомплектования фондов, а также поиска материала по наиболее сложным запросам. По часто встречающимся в ЦБС отказам планируется создание дайджестов и рекомендательных списков.

Выпускаемые библиографические пособия мы стараемся объединить в серии. Так, например, на протяжении нескольких лет выпускалась серия дайджестов, посвященных отдельным странам: «Великобритания», «Япония», «Италия», «Афганистан», «Корея», «Румыния», «Индия», «Югославия». Каждый из них включает библиографический список литературы, ксерокопии свежих справочных материалов и наиболее интересных статей. И хотя сейчас в отделе имеется достаточно справочной литературы по странам, библиодайджесты, как и прежде, пользуются популярностью у читателей.

Другим примером тематической серии являются библиодайджесты, посвященные литературе. В нее вошли следующие темы: «На грани веков: Русская поэзия конца 20 века», «Авторская песня. Неофициальная песенная поэзия», «Женская тема в литературе», «Русская проза 90-х годов». Новых книг, по-



священных русской литературе конца 20 века в фондах библиотеки мало. Поиск материала по СКС для читателей подчас сложен, особенно для школьников, поэтому наши дайджесты объединяют материалы из литературных справочников, энциклопедий, журнальных статей, учебных пособий.

На протяжении нескольких лет (с 1995 г.) ЦМБ им. Н.А. Некрасова сотрудничала с оздоровительным центром МВД «Дзержинец». Здесь отдых детей организовывался по необычной программе - каждое лагерное лето являлось ролевой игрой и посвящалось различным темам. Информационное обеспечение смены осуществляли работники библиографического отдела, которые разрабатывали рекомендательные списки литературы и обзоры (к примеру «Александр I и его эпоха»), проводили Дни информации для тех, кто работал в лагере. Разрабатывая пособия, библиографы старались представить самые интересные и яркие материалы, помогающие сделать увлекательной лагерную смену. Об этом неординарном опыте оздоровительного центра печатались статьи в средствах массовой информации, было снято два документальных фильма.

В практику нашей работы вошло создание не только библиографических пособий крупных форм, но и небольших рекомендательных списков по наиболее интересующим читателей темам. Их мы тоже стараемся объединить в циклы. Например, библиографическое пособие «Для домашних мастеров» включает в себя цикл рекомендательных списков «Ремонт квартиры своими руками», «Секреты Марьи-искусницы», «Строим дом, баню» и другие.

Краеведческая библиография является важнейшей составной частью работы информационно-библиографического отдела. Очень часто читателей интересуют материалы об истории, этнографии, безработице в Удмуртии и другие. В связи с этим были подготовлены и изданы дайджесты «Административные районы города Ижевска», «Семейные обряды народов Поволжья» и другие.

С 1994 г. информационно-библиографический отдел стал выпускать ежеквартальный указатель «Ижевск - вчера, сегодня, завтра», который содержит исчерпывающую информацию, опубликованную, как в местной, так и в центральной периодической печати, по следующим темам: «Местные органы власти», «Природа и экология города», «Экономика», «Образование», «Культура» и другие. С 2001 года этот указатель формируется на основе Автоматизированной библиотечной информационной системы MARC.

В январе 2001 года на базе ЦМБ им. Н.А. Некрасова был открыт Муниципальный центр правовой информации. Его созданию предшествовал ряд маркетинговых исследований, результаты которых показали, что у респондентов максимально выражен интерес к правовой, политической и экономической информации, что связано с работой, образованием, повышением квалификации. Сотрудники центра готовят различные папки, дайджесты по темам, интересующим население, например, «Молодежная политика в городе», «Правда о наркомании», «Терроризм: история и современность» и другие.

В июле 2001 года в нашей библиотеке был открыт Женский информационный центр. Его основной задачей является изучение и обеспечение информационных потребностей женщин - жительниц г. Ижевска. 70% наших читате-



лей составляют сегодня женщины, которые чаще всего приходят в библиотеку, чтобы найти информацию для учебы, работы, личных целей. Наиболее популярные темы запросов: «Здоровье женщины и ребенка»; «Планирование семьи»; «Женское предпринимательство». Помимо дайджестов, буклетов и памяток по этим темам были созданы рекомендательные списки литературы: «Здоровье женщины», «Психология одиночества», «Для тех, кто имеет детей».

Библиографический отдел осуществляет информационное обеспечение всех крупных мероприятий, которые проводятся в библиотеке: это интеллектуально-творческие игры «Ваше слово, эрудит», «Браво», ежегодные «Некрасовские чтения». По тематике этих мероприятий составляются рекомендательные списки, предлагаемые вниманию участников. В 1996 году вышел 1-й выпуск библиографического путеводителя «Путешествие к Некрасову: размышления о писателе», в 1998 - 2-й выпуск, посвященный окружению писателя. В прошлом году в рамках «Некрасовских чтений» проходила Научно-практическая конференция учащихся по краеведению, посвященная теме «Литература и власть», в связи с чем был выпущен одноименный рекомендательный список литературы.

Поскольку информационно-библиографический отдел является методическим центром для всех библиотек-филиалов города, мы осуществляем разработку и выпуск методических материалов в помощь профессиональной деятельности, например, «Сборник методических материалов по справочно-библиографической работе за 1995 год».

Для повышения уровня библиографической культуры читателей сотрудниками нашего отдела проводятся библиотечно-библиографические занятия для учащихся старших классов и средних специальных учебных заведений. В помощь организации занятий в виде методического пособия был разработан цикл библиотечных уроков «Информационно-библиографическая культура учащегося» по следующим темам: «Каталоги и картотеки», «Справочные издания», «Методика составления конспекта», «Как ориентироваться в море книжной информации», «Методика оформления письменных работ».

Тематика продукции библиографического отдела практически полностью связана с образовательными целями. Но перегруженному занятиями читателю не всегда подходят традиционные рекомендательные списки, он предпочитает получать первичную информацию, собранную воедино. В этом случае, помимо дайджестов, нам помогают различные тематические подборки и досье. В частности, «Подборка информационно-библиографических материалов по экономике», такая же «Подборка... по политике», папка-досье «Статистические данные по экономике», «Все о льготах».

На совещаниях, учебах, Советах при директоре, которые регулярно проводятся в ЦБС, мы знакомим сотрудников филиалов с нашей продукцией, рекомендуем те материалы, которых целесообразно иметь в библиотеке. Практически вся наша продукция пользуется большим и постоянным спросом.



МЕТОДИКА СОЗДАНИЯ МУЛЬТИМЕДИА-ПРОДУКТОВ ДЛЯ ДЕТЕЙ С ИСПОЛЬЗОВАНИЕМ WEB-ТЕХНОЛОГИИ

Наталья Михайловна МОКРУШИНА,
ведущий программист
Пермской областной детской библиотеки
им. Л.И. Кузьмина
(г. Пермь)



Практика создания мультимедийных продуктов для детей, разрабатываемых библиотеками, только складывается. Это поле деятельности осваивается пока очень осторожно. С одной стороны, это связано с отсутствием информации, описывающей подобный опыт. С другой стороны, разработка собственных электронных продуктов требует колоссальных материальных затрат, которые не всякой библиотеке «по карману». Также не стоит забывать и о том, что для разработки таких продуктов необходим специально подготовленный персонал. Специалисты по web-дизайну со знанием основ моделирования информационных систем и, более того, со знанием библиотечно-библиографических методов сегодня большая редкость. Как показывает практика, подобными специалистами становятся благодаря самостоятельному обучению, поскольку это довольно узкая специализация, и, следовательно, необходим специфический набор знаний. Высшие учебные заведения сегодня пока не готовят подобных специалистов.

Бесспорно, таким гигантам индустрии мультимедиа продуктов, как компания «1С» или издательство «Кирилл и Мефодий», библиотеки не конкуренты. Данные компании пытаются достичь максимального территориального охвата своей продукцией. Библиотеки не ставят таких целей. Каждая библиотека, разрабатывая электронный продукт, ставит очень узкую, если не сказать частную цель (популяризация местных писателей, каталоги полнотекстовых документов из собственных фондов и т.д.). Узость проявляется также в тематике и в адресности продукта. В данном случае библиотекам это только на пользу, поскольку позволяет занять свою нишу на рынке мультимедиапродукции, причем, не только на региональном уровне, но и в пределах России.

Предпосылками разработки и создания собственных электронных продуктов в Пермской областной детской библиотеке им. Л.И. Кузьмина послужили следующие факторы:

- достаточная материально-техническая база библиотеки (ПК, сканеры, CD-RW);
- значимость тематики на региональном уровне (краеведение, популяризация творчества пермских детских писателей);
- проблема привлекательности носителя литературных произведений для детей (приоритет электронного носителя перед книжным);



- отсутствие краеведческих электронных продуктов для школы (курс краеведческой художественной литературы);
- активная поддержка местных органов власти (Департаментом культуры и искусства и Департаментом образования администрации Пермской области)
- финансирование проекта из областного бюджета (грант II Областного конкурса культурных и социальных проектов);
- инициативная группа сотрудников, владеющих современными информационными технологиями.

В основе методики лежит принцип модульности. Весь процесс разработки и создания компакт-диска разбивается на несколько технологических цепочек, которые выполняются либо параллельно, либо поэтапно. Каждая техцепочка формируется из группы смежных задач и исходя из внутренней структуры программы. В соответствии с вышесказанным на подготовительном этапе 1 техцепочка состояла из задач, направленных на создание раздела «Библиотека», 2 – раздела «Музей», 3 – раздела «Мультхолл». Подобная организация техцепочек апробирована нами на примере проекта создания программы «Звездочет с планеты Детства» (см. Рис. 1).

В 1-ю технологическую цепочку подготовительного этапа были включены следующие задачи:

- поиск всех книг Л.И. Кузьмина, адресованных детям младшего и среднего школьного возраста, в фондах областной детской библиотеки, в личных архивах писателя, в фондах других библиотек города.
- составление библиографических записей, аннотаций на книги, вспомогательных указателей.
- оцифровка (сканирование) обложек и текстов книг, фотографий, связанных с жизнью и деятельностью Л.И. Кузьмина и редакция

Во 2-ю и 3-ю техцепочку вошли похожие задачи:

- отбор видеоматериалов, фотоиллюстративного материала, мультфильмов.
- съемка и монтаж видеофрагментов, перевод в соответствующий цифровой формат видеоматериалов и мультфильмов.

Основной этап включал задачи, связанные с созданием программной среды:

- создание интерфейса и функционала.
- оптимизация кода программы и тестирование.

В заключительный этап вошли задачи, связанные с тиражированием и распространением компакт-диска.

Поставленные задачи были достигнуты с помощью использования библиотечно-библиографических методов, методов визуальной разработки интерфейса и написания кода HTML и JAVA, а также работы с различными компьютерными программами и технологиями. Что касается структуры программы «Звездочет с планеты детства», то основное содержательное поле было разделено на 3 раздела. Графически это представлено в виде **сказочного замка** с тремя дверями–входами:

- **Библиотека**
- **Музей**
- **Мульт-Холл**



Рис. 1. Технологические цепочки проекта.

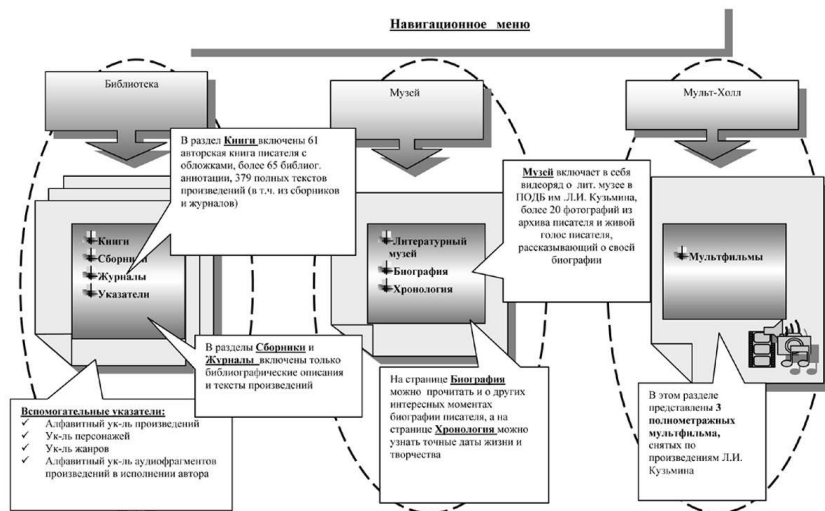

Непосредственное знакомство с произведениями писателя осуществляется в разделе **«Библиотека»**. В нем представлены четыре основных подраздела:

- **книги**
- **сборники**
- **журналы**
- **указатели**

Первый раздел – **«Книги»**. На экране появляется стеллаж с книгами, а на нем – буквы алфавита. Читатель выбирает нужную ему букву и видит перечень названий книг на эту букву. Затем, отыскав интересующую его книгу, ребенок сможет увидеть обложку книги, прочитать библиографическое описание и аннотацию, познакомиться с содержанием книги и полным текстом выбранного произведения. Подразделы **«Сборники»** и **«Журналы»** содержат перечень произведений Л.И. Кузьмина, опубликованных в различных сборниках, журналах, а также их полные тексты. Подраздел **«Указатели»** создан для удобства пользователя. В нем предусмотрены следующие **вспомогательные указатели**:

- алфавитный указатель заглавий произведений;
- указатель персонажей;
- указатель жанров (повести, рассказы, сказки, загадки, очерки, стихи);
- алфавитный указатель аудиофрагментов произведений в исполнении автора.

Второй вход – «Музей» позволит совершить виртуальную экскурсию по музею Л.И. Кузьмина в Пермской областной детской библиотеке, послушать рас-

сказ-воспоминание писателя о себе, о родителях, о своем детстве. Дополнит рассказ подробная биография Л.И. Кузьмина и хронология его жизни и творчества.

Третий вход – «Мульт-Холл». В нем представлены два полнометражных мультфильма, снятых по мотивам произведений Л.И. Кузьмина: «Май-мастерской», «В стране веселой детства».

Для достижения эффекта максимального приближения писателя к читателю была создана мультипликационная заставка, которая вводит ребят в волшебный мир писателя-сказочника. Обращаясь к маленьким читателям, Лев Иванович Кузьмин советует им подружиться с книгой, общение с которой принесет много радости и добра. Заставка является логическим началом программы и появляется при загрузке программы.

Программа «Звездочет с планеты детства» получила грант II Областного конкурса культурных и социальных проектов, за лучший проект в номинации «Прикамье литературное».

В настоящее время в стадии разработки находится другой диск по творчеству Л.И. Давыдычева, который планируется выпустить под новой серией мультимедийных продуктов «Литературное Прикамье - детям: золотая коллекция». В основу работы положен тот же принцип модульности. Главное отличие новой разработки от предыдущей заключается в использовании технологии FLASH. В новой разработке планируется, дополнительно к основным модулям «Библиотека», «Портретная галерея», «Видеотека» создать модуль «Игротека», который будет содержать интерактивные игры (викторины по текстам и Puzzle). Как показывает практика, технология FLASH позволяет не только создать игровые динамические элементы, но и реализовать сложнейшую анимацию.

Только по результатам проведенной работы можно оценить ту или иную технологию на предмет функциональности, надежности и стабильности. Однако, не следует забывать о проблемах самих операционных платформ (семейство WINDOWS) и аппаратного обеспечения. Так, в частности, при тестировании программ на разных ОС и различном оборудовании, выявляются проблемы, связанные с организацией файловой системы ОС, с «начинкой» операционной платформы. В частности, программа стабильно работает в WINDOWS ME/2000, а в WINDOWS 98/XP ряд ее функций блокируется. Подобные проблемы могут быть скрыты как в самой ОС, так и в средстве разработки. Решением может служить выбор/переход на другую технологию.

С другой стороны, при выборе инструментальных средств разработки программного продукта разработчики руководствуются определенными целями и закладывают определенный набор возможностей в создаваемую программу. Среда разработки в данном случае оценивается на предмет соответствия поставленным задачам.

Обобщая все вышесказанное можно утверждать, что создание собственных программных продуктов - достаточно перспективная и адекватная форма реагирования на современные информационные потребности пользователей. Кроме того, подобное направление деятельности выводит библиотеки на качественно другой уровень развития и преобразует их в конкурентоспособных участников рынка мультимедийных изданий для детей.



ТАЛАНТЛИВЫЙ ЧЕЛОВЕК ТАЛАНТЛИВ ВО ВСЁМ

(литературное и художественное творчество
библиотекарей)



В этом разделе мы будем публиковать всё то, на что способна наша талантливая библиотечная молодежь, ведь для некоторых из них литературное и художественное творчество является частью жизни.

ЛИТЕРАТУРНОЕ ТВОРЧЕСТВО — НОВЫЕ ВОЗМОЖНОСТИ БИБЛИОТЕК



Лариса Викторовна ЗАЙЦЕВА,

ведущий методист

*отдела организационно-методической работы
Центральной городской библиотеки им. В. И.*

Ленина

(г. Омск)

Я хотела бы рассказать маленькую историю. Дама, очень известная в нашей системе, возглавляющая отдел комплектования, сколько-то лет назад шла в компании бывших одноклассниц. Девушкам встретился мужчина среднего возраста, который знал их всех еще школьницами. И он, конечно, начал расспрашивать, как у них дела, чем они занимаются. Дошла очередь до Тани. «Ну, а ты, Танечка, где?» «В библиотеке», – гордо ответила она. Мужчина переменился в лице, немного помолчал и сказал: «Ну, ничего, ничего, и в библиотеке люди работают».

По-моему, такое отношение к сотрудникам библиотеки сохранилось до сих пор. Действительно, о том, как люди там работают – у многих весьма смутное представление. Еще одно распространенное высказывание: «Да что вы там делаете? Книжки выдаете?»

Чем же мы занимаемся, и какой должна быть современная библиотека: информационным или досуговым центром? Не изменяется ли сущность библиотечной работы при появлении каких-либо новых услуг?

Конечно, все библиотеки разные и объясняется это не только различными представлениями и пожеланиями сотрудников, но и обстановкой, сложившейся в области, в городе, зависит от отношения администрации, от финансирования



ния библиотек. Поэтому одним удастся выполнять роль информационных центров, а другие, при нехватке информационных ресурсов, ищут иные формы работы, новые способы привлечь людей.

Новые способы заявить о себе ищут те, кто готов к поиску, кто творчески относится к делу, а эти качества проявляются в любых обстоятельствах. Таким образом творчество в библиотеке – это и производственная необходимость, и потребность души.

Какого рода литературное творчество может развиваться в библиотеке?

Творчество читателей, клубы, литературные объединения? Да, конечно. **Творчество самих библиотекарей?** И это возможно.

В системе муниципальных библиотек, в детской библиотеке им. А. С. Пушкина с 1995 года действует детское издательство «Львенок». Идея его создания возникла в процессе работы. Объявляя среди ребят творческие конкурсы, библиотекари некоторое время хранили их работы, а потом неизбежно выбрасывали. Но все же кое-что хотелось оставить. Так стали появляться самодельные книжки, где авторами текста и иллюстраций были дети.

Одним из первых был сборник к 50-летию Победы. В него вошли стихи, рассказы и рисунки детей на тему «Наши деды в годы войны». Позже появились: «Мы любим Пушкина читать», «У нас каникулы», «Хорошо быть кискою, хорошо собачкою», «Библиотека и я» и другие.

Конечно, уровень этих, интересных творений совершенно разный, но попадают действительно талантливые вещи. Оказалось, что издания востребованы, их берут почитать другие посетители библиотеки: как взрослые, так и дети.

Помимо собственных, ребята издают произведения известных авторов, иллюстрируют их своими рисунками и пишут ноты. Вышло несколько сборников на стихи омского поэта Владимира Макарова. Растроганный автор взял сборники для показа родным и знакомым, а потом вернул в библиотеку с автографами. А как приятно ребенку прочитать в книжке солидные фразы: «Автор музыки и рисунков Катаева Настя. Изготовлено по заказу детской библиотеки им. А. С. Пушкина».

Интересна история возникновения названия издательства. Человек, который занимается с детьми, отдает им свое тепло, внимание и время, свое имя нигде не ставит. Это сотрудник библиотеки – Наталья Петровна Лежнина. По гороскопу она Лев и, поскольку издательство ее детище, дав ему название «Львенок», Наталья Петровна таким образом обозначила свою причастность к делу.

«Львенок» – это пример многолетнего сотрудничества читателей и библиотекарей. Существуют более кратковременные формы, например, творческие конкурсы. Большой эмоциональный заряд несут конкурсы юных поэтов. Они не просто дают ребятам возможность услышать друг друга, они могут стать открытием нового имени. В 2003 году стартовал литературный марафон «Сказки нашего двора» – большой проект, куда входит реклама книг этой новой серии, конкурс на лучшую программу и лучшее мероприятие среди библиотек, и литературный конкурс среди детей на ту же тему. Самые интересные произведения планируется объединить в сборник и представить на фестивале детского литературного творчества в Геленджике.



Очень рациональному человеку все это, может быть, покажется несерьёзным, но творческая деятельность это не только способ занять свободное время детей. Любое, даже кратковременное, увлечение, игра вносит что-то в их развитие. Многие, переболев литературным творчеством в детстве, оставят его навсегда, другие пойдут дальше. Возникает замечательный образ: вместе играют несколько щенков, детеныш леопарда, но все одинаково маленькие. Следующая картинка: сидят небольшие собачки и рядом крупный красавец леопард. Прекрасный комментарий к работе библиотек с детьми: мы не знаем, кто вырастет из наших читателей.

Литературное творчество самих библиотекарей носит, скорее, прикладной характер и имеет много общего с рекламой. Можно воспользоваться готовым сценарием, но часто создается свой вариант, а то и полностью авторская работа, особенно, если речь идет о сценарии открытия или юбилея библиотеки, презентации программы, сценарии праздника городского масштаба (например, ко Дню города, к открытию Недели детской книги и т. д.). Даже разработка пригласительных билетов, буклетов, обращений, когда мы стараемся составить оригинальный, лаконичный и остроумный текст – это тоже литературное творчество в миниатюре.

Журналистика – еще один вариант литературного творчества, ведь лучшие статьи выходят из-под пера того, кто владеет не только информацией, но и умением подать ее. Публикаций в профессиональных изданиях нам показалось мало. И у муниципальных библиотек появилась своя газета, газета молодых, с названием, похожим на удар мяча – «БЭМС», что означает Быстрые, Энергичные, Молодые, Симпатичные.

Едва родившись, газета бодро пошла вперед, с каждым шагом набирая вес. Вначале она представляла собой один лист формата А4, а теперь состоит из трех страниц и хотя назвать ее шаги семимильными пока не позволяют технические возможности, успехи внушают уважение к её создателям.

Подбор материалов, стиль и дизайн газеты во многом зависят от основателя и редактора – Надежды Вяткиной. И в том, что в создании «БЭМСа» принимают участие разные люди, и это им интересно – тоже заслуга редактора.

Мы не считаем, что чем больше в тексте «воды», тем он глубже, поэтому стараемся максимально заполнить небольшой объем газеты самым интересным и актуальным материалом. И, независимо от количества строк в статье, тщательно работаем над словом. А тем хватает: слет молодых работников системы, размышления по поводу платных услуг и Модельного Стандарта, итоги проекта поддержки детского творчества «Святочный экспресс», интервью с нашими сотрудниками, вернувшимися из Америки. Поскольку главная цель, чтобы газета была не только издаваемой, но и читаемой, мы стараемся узнать мнение коллег и приглашаем их к сотрудничеству. Так, уже опубликованы первые работы конкурса «Напиши статью в «БЭМС». Победителя, обещает газета, ожидает Приз и всесистемная слава.

Для чего все это? Для того, чтобы молодые попробовали себя в новом качестве, попытались интересно рассказать о своей работе, для того, чтобы подстегнуть их честолюбие и фантазию. Кроме того, система у нас большая: 46 биб-



лиотек, несколько сотен сотрудников. Приходя в каждый филиал, газета дает возможность даже самым тихим и пассивным быть в курсе основных событий.

Кроме наших библиотечных изданий, мы осваиваем местную прессу, считая, что свою деятельность можем осветить не хуже профессиональных журналистов.

Библиотеки становятся более заметными в жизни города. Что это дает? В отдельных случаях, реальную помощь: деньги, книги, технику и т. д. Но результатом можно считать и просто изменение отношения к библиотекам и библиотекарям, как со стороны рядовых граждан, так и со стороны людей, имеющих вес в городе. Мы все еще слышим слова, подобные тем, что были сказаны на церемонии награждения победителей Интернет-викторины представителем компании «Сибирская сотовая связь»: «Не ожидал. Я думал, меня две бабушки со счетами встретят ...». Хотя, если следовать логике, бабушки со счетами вряд ли затеяли бы Интернет-викторину.

Заявлять о себе можно, не только организуя мероприятия с приглашением высоких гостей и средств массовой информации. Еще один способ, тихий, но верный – создание и распространение пособий, среди которых есть чисто коммерческая продукция, несмотря на обилие пользующаяся спросом, например, стихотворные поздравления, сценарии семейных праздников, юбилеев, последних звонков и т. д. Поэтому теперь фондом методического отдела пользуются не только наши коллеги, учителя, организаторы праздников, но и школьники, медики, работники магазинов, аудиторы, налоговики, автоинспекторы. Мы стали выполнять работу на заказ, что, конечно, очень ответственно. Заказчик уже с большей требовательностью оценивает полученный материал: ведь он не просто выбран из фонда, а написан специально – авторская работа, т. е. всю полноту ответственности несет библиотекарь-исполнитель.

Бывают немного курьезные случаи. В прошлом году несколько сотрудников методического отдела писали тексты творческих заданий для городского конкурса медицинских сестер. В итоге оказалось, что девушка, для которой они трудились, заняла второе место. Творческие конкурсы жюри оценило высоко, баллов не хватило как раз в профессиональном. Да, люди, которые обращаются с подобными заказами – не читатели. Они подходят под общепринятое ныне понятие – пользователи для которых мы выполняем платную услугу. Но они открыли двери именно нашей библиотеки. И лучшая награда – слова: «Нам сказали, вы можете...».

Творчество сотрудников нашей библиотеки воплотилось в сборниках стихов. Большая часть вошедшего в эти сборники, создана «по поводу» и на заказ. Среди тех, кому мы писали – представители разных профессий, руководители города и области, бизнесмены. О том, что стихотворения были приняты «на ура», мы слышали не раз. Но люди, которых порадовали наши строчки, зачастую не подозревали, что написали их библиотекари, вряд ли связывая нашу профессию с творчеством. Значит, нам есть, чем удивить, и ломка стереотипов о библиотекарях продолжается.

Творческая работа позволяет изменить отношение пользователей (как реальных, так и потенциальных) к библиотеке, внести коррективы в их представ-



ление о ней, сделать деятельность библиотек более видимой, а имидж профессии более привлекательным.

Конечно, у нас бывают сомнения и разочарования, и порой кажется, что все усилия напрасны, но в этом случае мы вспоминаем фразу: «Под лежащий камень ... не течет». Желаем и вам, и нам творческих успехов и уверенности в себе!

И в качестве завершающего аккорда моё любимое стихотворение:

Ах, боже мой!
Какое благо
Простая белая бумага,
И чистый пол,
И тихий дом,
И тюль, надутый сквозняком,
И на столе бокал с вином...
Вот можно сесть,
Черешню съесть,
Забиться в кресло поуютней,
Сплести причудливую сеть
Из снов, из праздников,
Из будней.
Поймать сетями чистый лист,
Опутать строчками страницу,
Открыть окно бумажной птице
И отпустить...

ПРЕЗЕНТАЦИЯ ЛИТЕРАТУРНЫХ АЛЬМАНАХОВ: ТВОРЧЕСТВО МОСКОВСКИХ БИБЛИОТЕКАРЕЙ

Мария Владимировна МОСКОВСКАЯ,
*заведующая сектором методического отдела
Центральной городской детской библиотеки
им. А. Гайдара
(г. Москва)*



В рамках темы «Творчество молодых» методический отдел Центральной городской детской библиотеки им. А. П. Гайдара предлагает информацию о литературных альманахах «Санитарный день» (2001 г.) и «Семейный альбом» (2002 г.), посвященных творчеству библиотекарей. Всем известно, как трудно сейчас издать свои работы, а методический центр ЦГДБ им. А. П. Гайдара предоставил такую возможность своим коллегам хотя бы в «самиздатов-



ском» варианте. Оба издания победили в номинации «Проект года» в московском конкурсе ко Дню библиотек в 2002 году.

Альманах **«Санитарный день»** построен как сборник прозы и поэзии работников детских библиотек. Его название дает право библиотекарям отвлечься, отдохнуть от своих повседневных обязанностей и «воспарить в творческом полете». Каждому автору было посвящено небольшое шуточное четверостишие. Например: молодой московский библиотекарь Э. Белова опубликовала стихи о своем любимом времени года:

За что люблю я лето?

За свет и за тепло,

За счастье и за радость,

Что дарит нам оно...

...и так далее. Вот как звучит посвящение составителя сборника Н. Е. Колосковой;

Эльвире Беловой:

Как летом хорошо в лесу!

Полно тепла и света!

Пусть кто-то любит колбасу,

Я – обожаю лето!

Сборник был проиллюстрирован профессиональным художником А.С. Никитиным. Презентация этого сборника состоялась на итоговом семинаре в Центральной детской библиотеке № 40 ЦБС № 3 САО. На городском семинаре состоялся импровизированный концерт, где все молодые авторы получили возможность выступить перед своими коллегами со своими стихами и прозой.

Структура альманаха **«Семейный альбом»** гораздо сложнее. Стихи и проза в нем сгруппированы по темам: «У природы нет плохой погоды», «Дочки-матери», «Городской пейзаж», «Невыносимая легкость бытия», «Коварство и любовь» и т.д. Форма – семейный альбом воплощает идею нашего профессионального братства:

Семья библиотекарей московских.

Возможно, мир видал и нетаковских...

Мы – как у Носова: всезнайки, всеумейки.

Такая вот «Веселая семейка»!

Сборник также был проиллюстрирован А. С. Никитиным. Презентация «Семейного альбома» состоялась в рамках итогового городского семинара «Ярмарка идей». В выставочном зале методического отдела были представлены творческие работы библиотекарей – графика, керамика, бисероплетение, художественная вышивка. Здесь же состоялся импровизированный концерт молодых авторов – сотрудников московских библиотек. Авторы получили аудиторию, а библиотекари – по-новому взглянули на своих коллег.

Сейчас мы работаем над составлением третьего литературного альманаха. Его рабочее название «Кухня». Иллюстрировать его будет наша коллега, заведующая юношеской библиотеки № 67 ЦБС «Измайлово» Восточного ад-



министративного округа Т.И. Лопырева – интересный и нестандартный художник. (Пока готовился журнал к выпуску альманах «Кухня» увидел свет).

В заключение я дарю нашим читателям несколько моих любимых стихотворений

Моя Москва

Вечерняя Москва в лучах заката
Булгаковскими звездами мигает.
И в запыленной зелени зевает.
Ах, город мой совсем не повторяет
Сереброглазый синий Петербург.
Здесь золотые фонари горят,
Сменяя солнечное золото
Вечерним.
Здесь все - фантазия,
Ноктюрн усталых скверов.
Трамвай прошел.
Фонарь погас.
Там эльфы с домовыми в сотый раз
Перемигнулись. Вон взлетел Пегас.
Охота быть. Но не охота стать.
Как хочется писать, но надо спать.
Ведь завтра - утро трудового дня,
И никому нет дела до меня
И до моих московских реверансов

Ах, классика! Поймете ль вы меня:
Бегу к десяти я, всё вокруг кляня,
В ущерб своим духовным ренессансам.
И пешеходная Москва несет меня.
Я растворяюсь в дымке,
Как мошка в золотистой паутинке
Туманного сентябрьского дня.

Неразбериха мироздания...
Планетный рой, машинный вой
И состояние стояния.
Три точки вместо запятой.

Душа стоит. Душа не движется,
Лишь мысль летит через миры
На суете земное зиждется,
А сердцу хочется любви,



Любви-зари, чтоб расстояния
Перекрывались лишь рукой,
И две души - в одно сияние!
И точка. Вместо запятой.

ИЖЕВСКОЕ «ЗОЛОТОЕ ПЁРЫШКО»



Ирина Николаевна ВЛАСОВА,
ведущий методист Центральной
муниципальной библиотеки им. Н.А. Некрасова
(г. Ижевск)

«Сегодня знаменательное событие, сегодня день рождения литературного альманаха. Перед вами первый выпуск литературно-художественного проекта творчества библиотекарей Централизованной библиотечной системы г. Ижевска «Золотое перышко» - эти слова прозвучали на презентации сборника, состоявшейся во время II Международной конференции-фестиваля «Молодые в библиотечном деле: профессиональное творчество».

Творчество всегда непредсказуемо и многогранно. Одному ближе поэзия, а другому проза. И сборник «Золотое перышко» тому подтверждение.

Стихотворения, художественная проза, фантастические рассказы - такое жанровое разнообразие наполняет альманах энергией молодых и лиризмом жизненного опыта библиотекарей старшего поколения. Открывая «Золотое перышко», вы словно попадете в мир фантазий, надежд, любви, счастья и разочарований авторов таких разных, но объединенных творчеством. Перед вами раскроется их мир, мир души современной женщины. Да, в первом сборнике представлены только сотрудницы наших библиотек, а вот заздравную их сборнику написал мужчина.

Долгожданный сборник «Золотое перо»-

Как подарок для всех друзей.

Пусть пребудет оно и умно и остро

И теплом овеет, поверь!

Для талантов страницу как дверь отвори,

Близким стань и любимым скорей.

Драгоценностью будет такое «Перо»,

Золотинкою яркой сверкнет.

Очарует нас всех и в полет позовет

И к сердцам путь свой найдет.

Илья Симанчук

В сборник «Золотое перышко» вошли поэтические и художественные произведения 12 авторов с разными личными, профессиональными и творческими судьбами. Хочется рассказать обо всех и себя не забыть, но страницы не безразмерны и поэтому представляем... одного поэта и одного прозаика.



Пока верстался сборник среди авторов появился «профессионал». 24 января 2003 года в Каминном зале ЦМБ им. Н. А. Некрасова в рамках литературного клуба «Путешествие дилетантов в русскую словесность» состоялась презентация первого сборника Натальи Годуновой «Просто стихи» с графическими иллюстрациями Андрея Третьякова.

«Просто стихи» - ты как-то сказала и появился сборник

В них мир двоих открыт и в лабиринте дней,

Звучат стихи, как песни,

Они о друзьях, а также для друзей.

Встреча стала для многих открытием. А поэзия Натальи Годуновой сразу обрела своих поклонников. Молодежная группа «Резон» - друзья Наташи - превратила ее стихи в песни. Ее стихи звучали на Республиканском радио в программе «Парафраз», телеканале «Телеинформ» в программе «День города», публиковались на страницах газет.

Я хочу... Отгадайте, чего.
Я иду... Посмотрите, куда.
Если вам не совсем все равно,
То спросите меня, как дела.
Не смотрите тревожно в глаза,
Мыслей ход так спеша угадать,
Та, что главной была, та ушла,
А другие зачем догонять...
Не держите, когда ухожу,
Не бросайте, когда пустота,
И я, может быть, вам покажу
Место, где моя скрыта душа.

Еще один наш талант — Маша Полищук.

Ты просто наш “великий гений”
Мария прозой нас своей пленила.
Так долго мы ее искали
И ты нам чудно начудила.

Первые «шедевры» были написаны в первом классе. К несчастью, они никогда не увидят свет, так как были разорваны в мелкие кусочки кошкой — героем тех произведений. Вероятно, кошка боялась разоблачений...

Однако проблемы с животными не остановили автора, решившего отказаться от описания видимой реальности и перейти к созданию реальностей вымышленных или граничащих с ними. Еще в процессе учебы в университете автор начала работать в ЦМБ им. Н.А. Некрасова, так из потенциального биолога-генетика получился социолог-библиотекарь ...

На сегодняшний день последним аккордом творчества является диссертация по философии, которая была успешно защищена, и научное творчество



продолжается (см. С.). Что касается писательского кредо, то в своем том самом творчестве автор строго придерживается принципа, некогда изречённого на латыни: «Nullus tam imperitus scriptor est, qui lectorem ...», что в переводе на общедоступный язык означает «Нет такого неразумного писателя, который не нашел бы подобного себе читателя».

Представляем одно из произведений Маши не совсем раннего периода.

Мария Полищук



Мерзкая зеленая тварь ползла по моей кровати. Мало того, что она разбудила меня, стянув и смяв под себя мое одеяло, так теперь еще придется под одеяльник стирать!

Тварь дрессировке не поддавалась, а если что и понимала, то после зимней спячки все знания из ее слякотного мозга улетучивались.

Тварь подползла совсем близко. Пришло время действовать. Я схватила пеструю подушку-думку за ушки и пару раз хорошенько саданула ею по твари. Тварь истошно завизжала. В стену, словно кузнечный молот, забухал материнский кулак. Ее голос, более всего похожий на рев буйвола, загрохотал под высокими сводами нашего дома:

-Тин, утихомиришься ли ты сегодня?!

- А чего она опять вылезла?! - я придавила тварь подушкой и уселась сверху, от чего визг твари превратился в задушенный хрип.

- Сама виновата! - стены от голоса моей мамочки заметно вибрировали.

- Нечего было разводить всяких червяков в банке. Не по-людски это! Не по христиански!

Черт бы побрал мое прежнее увлечение зоологией! Черт не побрал...

Тварь выпучила восемь (из ... двенадцати?) глаз, высунула синий длинный и липкий язык и продолжала хрипеть.

- Какого рожна тебе в этот раз? - поинтересовалась я у твари, хотя заранее знала ответ.

Пришлось, однако, ее немного отпустить, чтобы она смогла ответить. Ну, она и ответила:

- Кровищщи !!!!

- Ага. Я так и думала! Вон, в стакане на столе... Специально для тебя...

Тварь с визгом кинулась к столу и, схватив стакан, залпом опрокинула его содержимое себе в пасть.

Стакан сразу же выпал из ее рукоподобных отростков и разбился вдребезги. Тварь обиженно заковыляла в темный угол. Надеюсь, концентрат серной кислоты успокоит ее хоть на пару суток... А стакан жалко - он был граненый. Таких теперь не делают. У-у, тварь!

Если не считать уличных котов, дравшихся под моим окном всю ночь, то до утра я доспала спокойно.

- Тин! - Мелкий растолкал меня в серо-пасмурное утро. Тоже мне, нашел погоду!

- Чего тебе? - я хлопнула Мелкого мухобойкой по лбу.

У Мелкого ответной мухобойки не было, зато он приволок из колодца, того что на заднем дворе, целую кружку леденящей воды... Ведь надо же - не поленился!

Я уселась в мокрой кровати. Струйки воды сбегали с моего лица и волос. Постель от этого отнюдь не становилась суше. И я внезапно поняла: мой младший брат здорово поумнел за последнее время. Мелкому было шесть лет, а такой же фокус с водой я проделала, когда мне было лет десять. Четыре



года - для многих это целая жизнь.

- Ты чего пришел-то? - снова спросила я, когда сумела наконец-то высвободиться из мокрого белья. - Все равно это все после твари стирать придется.

- Забыла! - возмутился Мелкий. - Ты обещала мне сегодня помочь создать Утреннюю Пакость!

О Господи! Правда, мамочка не велела Его упоминать, особенно в таких случаях, как этот.

- Что у тебя есть? - поинтересовалась я.

- Вот! - Мелкий вытащил из-за пазухи что-то очень смердящее.

- Фу! Что это? Кем это было при жизни? - я закрыла нос рукой, чтобы хоть чуть-чуть смягчить вонь.

А чего? - Мелкий держал источник вонии двумя пальцами на вытянутой руке. - Вполне нормально воняет...

- Плохо пахнет, - поправила я.

- Ага, - согласился Мелкий. - Пахнет вонью.

- Ты не ответил, что это...

- Это? Не помню. Вроде бы, летучая мышь... Но, может быть, это что-нибудь из вещей тетушки...

Может быть, может быть...

- Предлагаю положить... это... в пудреницу мамочки, - тоном знатока заявила я. - Она сегодня собиралась идти разбираться с директором нашей школы... Не помню только, по поводу тебя или меня... Но это не так уж и важно... Главное - как отреагирует директор на такой запах...

Мелкий поперхнулся от смеха, представляя как затрясутся все четыре подбородка директора, когда он учует чудный запах нашей Пакоستي.

- А что мы сделаем для папочки?

Я выплеснула воду из вазы в окно. Там раздался какой-то крик. Но что мне за дело до каких-то крикунов?! - Неужели мы сегодня оставим его без внимания?

Мелкий поскуучнел. Похоже, кроме этой вонючей штуки, у него ничего в запасе не было. Пришлось мне, как ведущему специалисту в этой области, снова что-то придумывать.

Минут пять напряженной умственной деятельности, и я уже с жаром шепчу:

- Мелкий, тащи сюда все папины галстуки!

Мелкий, не заставляя просить себя дважды, помчался исполнять поручение.

Я слышала, как он споткнулся об очень удачно натянутую мной леску и с плеском бухнулся в таз с водой, видимо, мама тоже не избежала этого старого, но такого действенного трюка...

Вскоре ворох галстуков возвышался на моей постели.

- А теперь мы сплетем шикарный коврик для ванной...- заявила я. - Или для чердака...

Мелкий радостно закивал. Теперь он был такой же мокрый, как и я. Когда





мы доплели наш «шедевр», в окно заглянуло это чертово светило, называемое солнцем. Наш «коврик» больше походил на гордиев узел, который, кажется, Александр Македонский просто разрубил мечом... Бедный Саня... бедный папа...

Я уже положил воньку на место, - похвастался Мелкий.

- Мелкий, когда успел?!

Мелкий развел руками в стороны. Да-а, такого проворства не было даже у меня в его годы!

Мы бесшумно вернули «коврик» на место и, словно два недорезанных индейца, закричали на кухню. Мелкий предусмотрительно пропустил меня вперед, так что целый ушат с тестом

вывалился на голову именно мне.

- А я-то думала, это будут пироги, грустно сказала я, пытаюсь протереть тестовыми руками слипающиеся от теста же глаза.

- Пироги! - возмутился Мелкий.

- И опять с репьем! Нет уж!

В общем-то, он был прав. Репей, возможно, и может быть вкусным, но только не старый и засохший.

Мы уселись за стол. Я предварительно сумела-таки вытащить из своего стула мышеловку, а Мелкий сразу плюхнулся, и тут же с воплем вскочил.

- Фу! - вздохнула я с облегчением. - А я, было, подумала, что ты поумнел! Это ж старейшая папочкина шутка!

- Ты живешь на свете на десять лет дольше, чем я, - обиделся Мелкий. - У тебя просто опыта больше!

- Ты меня возрастом не попрекай! - пригрозила я ему. - Ну-ка, три- четыре! На счет «четыре» мы дружно заорали:

- Жрать!

- Опять жрать! - мамочка возникла на пороге, словно сомнамбула. - Я ж кормила вас под Новый год!

- Скоро май, мамочка, - напомнил Мелкий.

- Вот и идите во двор... Может, свежих почек найдете... - она душераздирающе зевнула.

Мамочка явно не выспалась за эту неделю. Ей бы спать да спать, но месяц назад, наш с Мелким, директор школы вызвал «кого-нибудь из родителей». Папочка предпочитает самый плохой фильм по телеку встрече с нашим директором. Поэтому в школу ходит мамочка. Обычно она считает количество вызовов до шестидесяти четырех, а на шестьдесят пятый все-таки приходит. Сегодня и был такой день.



- Только попробуй изгадить ванну! - пригрозила мне мамочка.

Дело в том, что тестовые капли до сих пор стекали с меня и падали на пол.

- Да я и не собираюсь, - отозвалась я, хлопая Мелкого по руке, которой он подбирал с меня капли теста, а потом слизывал их. - Я вообще сегодня так в школу пойду. Скажу, - в пельмень играю.

- Может, мы тебя просто зажарим? - лицо у Мелкого было просящим. - Пока тебя вдохновение не покинуло...

Я взглянула на мать.

- А-а, делайте, что хотите! - она махнула на нас рукой и ушлепала.

- Да здравствую я! - возликовал Мелкий.

- Заводи пропеллер! - посоветовала я ему. - Пока я не передумала!

В инструкции к нашей духовке было написано, что она «напрямую связана с адом». Сейчас мне предстояло это проверить.

- Залазь! - Мелкий широко открыл дверцу духовки, предлагая мне туда войти.

Я заглянула вовнутрь. Оттуда на меня пахнуло таким жаром, что я почувствовала его даже сквозь слой теста. Духовка была большая, но неудобная. Слишком жесткая потому что. Придется написать ее изготовителям, пусть подумают об этом на досуге.

- Закрывай! - скомандовала я Мелкому, - а-то знаю я его - все сожрет прежде, чем корочкой покроюсь.

Насчет «ада» они, похоже, не обманули. Первый раз я попадаю в такую теплую духовку! Молодцы!

Минут через десять мне стало скучно. Как жаль, что сюда нельзя взять ни книжку, ни телевизор! Еще одна недоработка!

Сквозь стекло дверцы я видела приседающего от нетерпения Мелкого. Он бы влез уже прямо сейчас, но побаивался меня.

Прошло еще около получаса, когда мне показалось, что уже пора.

- Баста! - я толкнула дверцу духовки изнутри и выбралась на свежий воздух. Мне сразу стало холодно.

- Ура! - Мелкий примчался откуда-то со здоровенным мясным ножом и без зазрения совести ткнул меня оным куда-то в область желудка.

- Аккуратнее! - прикрикнула я на него, на всякий случай, отбирая опасную игрушку. - Во-первых, право первенства принадлежит мне, а, во-вторых, ты меня здорово ранил. Принеси хоть клей какой-нибудь, что ли...

- Только без меня не начинай! - попросил Мелкий и умчался шарить по закуткам.

Искал он довольно долго, поэтому я успела не только снять с себя все тесто, но и попробовать его. Получилось просто обалденно! В чем прелесть готовки на себе, так это в том, что ты чувствуешь, когда блюдо дозреет!

К его счастью, Мелкий пришел раньше, чем папочка с мамочкой. Эта парочка любит поесть даже больше, чем мы с братцем, хотя это почти не возможно.

- Тинтолетия! - возликовал папочка, врываясь в кухню сразу после Мелкого. - Ты просто гений! Ты лучше всех готовишь... это, - он указал на



обрезки жареного теста в тарелке. - Ведь ты угостишь своего папочку?!

- Кто это тебе сказал?! - я старалась не хихикать от прикосновений кисточки с холодным «Моментом», которым Мелкий пытался заклеить мою рану - Мелкий, потише! Уж не ты ли это проболтался?

- Не-а! - Мелкий на всякий случай отскочил от меня.

- Значит, мамочка, - констатировала я.

- А? Что? Где? - мать примчалась на кухню на всех парусах. - Кормят?

- Проваливайте, - нежно посоветовал Мелкий. - Вам тут ничего не полагается.

- Руд! - возмутилась мамочка, - как ты можешь так говорить собственному отцу?! Хорошо, хоть на «Вы» его назвал!

- Я и тебе и ему это сказал, - объяснил Мелкий, указывая на мамочку и на папочку, и подтвердил для верности. - Вам обоим!

- А чего это вы мою стряпню делите?! - вмешалась я. - Кому захочу, тому и дам попробовать!

Я разделила завтрак на четыре равные части и отдала каждому на персональной тарелке! Мелкий пытался возражать, но мамочка урезонила его лаконичным подзатыльником.

- Не пыхти, - шепнула я Мелкому. - Они еще не видели наших подарков.

Мелкий подавился своим куском. Придаюсь стукнуть его по шее - и все прошло.

- Так, дети, - заявила тут мамочка, - позавтракали - и в школу!

- Я вчера ходил, - буркнул Мелкий. - Надоело!

- А у меня костюм испорчен, - сообщила я. - Вы его съели, вражины!

- Нечего - нечего! - заявил папочка, дожевывая кусок моего «костюма», будто его кто-то спрашивал!

- Ладно, - Мелкий вытащил откуда-то полиэтиленовый пакет, со злостью швырнул в него пару книжек, на обложке одной из которых было нечто, разве что из области анатомии человека, и выбросил пакет в окно.

Мы все услышали, как пакет шлепнулся во что-то вязкое, которое с неприличным звуком его поглотило.

- Опять коровы под нашим окном проходили, - с философским видом отметила папочка. - И школьный портфель Мел..., м-м, Руда снова упал в...

- Во вторсырье, - закончил Мелкий. - Что ж, мне не привыкать.

- А ты что возьмешь сегодня в школу, Тин? - вроде как поинтересовалась мамочка.

Вопрос этот обычно ответа не требовал, и я не удосужилась даже повернуться к ней.

Мы с Мелким все же переоделись, поскольку в обгоревших пижамах холодно и неудобно, и вылезли в окно.

До школы идти было минут пять, но, поскольку уроки уже давно начались, то мы с Мелким не преминули заглядывать во все лужи и глазеть на что угодно, вплоть до пролетающих мимо чаек.

И не прошло и двух с половиной часов от начала уроков, а мы с моим братцем уже дошли до школы. Мелкого практически сразу же отпустили, -



долго ли им отучиться, этим первоклашкам! А я привалила аккурат на середину урока. Причем, я даже не знала, какого...

- А-а! - нездорово обрадовался наш учитель, которого я прервала на полуслове своим вторжением. - А вот и госпожа Ладен! ТИНТОЛЯ..., э-э...

- Тинтолетия Торри, - с улыбкой помогла я ему. - Так сложно запомнить, Иван Иванович?

- Тыфу! - заявил Иван Иванович. - Мало того, что ты всегда опаздываешь, так еще и имя твое невозможно произнести! Что оно вообще означает?!

- Конечно, я могу объяснить, - тут я тяжело вздохнула, - но Вы, - тут я еще более тяжело вздохнула, - вряд ли это поймете!

- Что-о-о-о-о?!?! - взревел Иван Иванович. - Ну-ка, вон из класса! И чтоб без родителей не возвращалась!!!

- Ладно, - я пожала плечами. - Мне и мама, и папа говорили, что не стоит ходить в школу... Теперь я и сама вижу, что взрослые иногда бывают правы...

Класс напряженно молчал, синхронно переводя взгляды с меня на учителя и обратно.

- И еще, - добавила я, устремив палец в грудь учителю, - я не думаю, что Вам стоит встречаться с моими родителями. Хотя, быть может, из интеллектуального интереса я и приведу их. На таких верблюдов, как Вы, стоит посмотреть.

В классе захихикали.

- Во дает! - восторженно прошептал кто-то.

- Убирайся вон! - заорал учитель. Что ж, я вышла.

Под дверью моего класса сидел Мелкий и выдувал пузыри из жвачки.

- И тебя - тоже? - поинтересовался он. Я кивнула.

- За что?

- За правду. А тебя?

- Тоже... Плоды просвещения...

- В чем ты их сегодня просветил?

- В качестве сказки наизусть рассказал о половом размножении человека.

И - вот.

- Может, неправильно рассказал?

- Правильно! - чуть ли не со слезами на глазах ответил Мелкий.

- Странно!

- А тебя за что выгнали?

- Я ж говорю - за правду! Наш динозавр уже два года не может выговорить мое имя, а я в этом виновата.

- И все?

- Нет. Сегодня он велел объяснить, что мое имя означает.

- А ты?

- А что я? Я сказала, что это не для такой посредственности, как он. А он?

- Велел родителей привести.

- О! - обрадовался Мелкий. - Этак он решит, что мамочка приходит в школу по каждому его свистку!

- Она, кстати, уже пришла?



- Ага, - Мелкий, похоже, был несказанно рад этому обстоятельству. - Часа два директор вспоминает все более тонкие детали в нашем обвинении.

- Может, пойдём посмотрим? - предложила я.

- Не-а, - Мелкий надул пузырь, который я тут же проткнула острым ногтем, и жвачка залепила ему все лицо. Мелкий даже почти не возмутился: «Ну, чо-о-о?! ... А мамочка, когда входила, в замочную скважину что-то засунула, - не видно ничего».

- Точно?

- Обижаетесь! Я даже пытался вытолкать это «что-то», но оно не поддается.

- Так... А как же мы увидим, как отреагирует директор на нашу «пудру»?!

- А, черт! - Мелкий хлопнул себя кулаком по коленке. - Дорого бы я дал, чтобы все увидеть! И услышать...

- Может, пройдем с той стороны окна, хоть увидим, - глядя в небо, вернее, в обшарпанный потолок, - предложила я.

- А что по этому поводу скажет мамочка? - было ясно видно, что Мелкий загорелся этой идеей, но тут еще был останавливающий момент.

- Я тебе что, ясновидящая?! - возмутилась я. - Откуда я-то знаю, что она скажет.

- Чего орешь?! - отозвался в том же духе Мелкий. - Я маленький - мне положено спрашивать! Так мы идем?

- Конечно!

Мы взобрались на верхний, необитаемый, этаж, где находятся всякие там швабры - ведра, и открыли чердачное окно.

Кабинет директора находился двумя этажами ниже...

- Теперь что? - поинтересовался Мелкий.

- Что - что? - и мне казалось, что он поумнел? - Спустимся по трубе, вот что.

Мелкий глянул вниз:

- Может, просто прыгнем вниз? На крышу столовой? Я лаконично покрутила пальцем у виска.

- А-а, - обрадовался Мелкий. - Боишься, что пробьешь крышу и сразу в столовке окажешься?!

Зря он обрадовался! Потому что я ухватила его рукой за шиворот и выставила за окно, так что он оказался между небом и землей. Мелкий не заорал, но отчаянно задрывал руками и ногами.

- Предупреждаю, - заметила я ему. - Я держу тебя правой рукой, которая у меня слабее левой. Делай выводы сам... Мелкий тут же перестал дергаться.

- Хватайся за трубу! - велела я ему. Мелкий сразу прилип к трубе и стал медленно сползать вниз. Через некоторое время я услышала его голос:

- Тин, давай!

Я выбралась через окно на трубу.

Бордюрик, по которому нам предстояло добираться до окна директорского кабинета, был узенький... Примерно... в ширину ладони Мелкого.

Мелкий, распластавшись по стене, шел впереди меня и всё время шикал,



что я слишком громко топаю.

Он почти добрался до окна, когда остутился и полетел вниз. Лететь-то недалеко. Этажа три.

«Нет, никогда он не станет птицей!» - с горечью подумала я, глядя как Мелкий достиг асфальта, стукнулся об него и тут же встал и задрал голову, наблюдая за мной.

«Хоть бы отряхнулся», - снова подумала я.

«Фигу тебе на лопате», - подумал в ответ Мелкий.

Я решила, что сейчас устраивать ему разборки немного не удобно решила отложить это на потом.

Между тем я уже вплотную подошла к окну и осторожно заглянула в него.

Директор сидел спиной к окну, а мамочка - лицом к директору, так что она увидела меня первой и не преминула помахать мне.

Интересно, что в первую минуту подумал директор... Но во вторую он обернулся к окну, и тут уже я помахала ему. Зря, кстати, я это сделала, потому что он тут же хлопнулся в обморок, а я свалилась вниз... Подумаешь, какие-то шесть метров... У нас с Мелким есть надежда, что когда-нибудь мы свалимся с Эйфелевой башни... Ну, чисто из профессионального интереса...

- А-га! - подвел итог Мелкий, когда я приземлилась всеми своими пятьюдесятью шестью килограммами рядом с ним.

- Это абсолютно не «ага», - отозвалась я. - Это даже отдаленно не похоже на «ага»!

Поскольку нас в этом заведении ничто не держало, мы с Мелким отправились домой. Пришлось снова пролезать в окно первого этажа...

Честно говоря, я знаю и другой способ прохождения из этого мира в наш, но через окно - гораздо проще.

Мы по очереди вляпались в банку с густой синей краской - не иначе папочка постарался - и, наконец, оказались в нашем добром, старом доме.

3

Солнце нагло заглянуло ко мне в окно, и я решила, что сегодня

вставать вообще не стоит. Похоже, все мое милое семейство тоже надумало оставаться по теплым постелькам.

Что-то слишком тихо было в нашем доме...

Предчувствия меня не обманули!

- Эй вы, олухи! Подъем! Ладены, где вы?!
Чтоб вас!

Судя по количеству ругательств на одном квадратном сантиметре, это была долгожданная тетушка. Ждали ее действительно долго и со смешанным чувством ужаса, отвращения и надежды, что она не задержится.

Вслед за папочкой и мамочкой мы с Мелким скатились вниз по лестнице и останови-



лись у самой двери... Сдуру-то чего не сделаешь?!

- А-а! - обрадовалась тетушка. - Руддигернус Торри! Как ты вырос, маленький поганец!

Она сделала Мелкому «козу», то ли, чтобы напугать, то ли, чтобы выколочь глаза. Я не преминула поинтересоваться, для чего именно... Тетушка взглянула на меня и расцвела в беззубой улыбке:

- Неужели это Тинтолетия?! - прошамкала она. - Сколько же мы не виделись?!

- Две недели, - подсказал Мелкий, благодарный мне за то, что я спасла его от тетушки.

- Спасибо, - поблагодарила тетушка и похлопала его по голове заскорузлой рукой. - Хороший мальчик! А я - догадитесь, кто!

- Кошкина отрыжка? - предположил Мелкий, закрывая за тетушкой дверь.

- Нет, Руддигернус! Я твоя тетушка, Зельцерия Тэя Ладен!

- Ух ты! - восхитился Мелкий. - Ну, ни за что бы не догадался!

- Эй! Эй! - тетушка, как всегда, пропускала наши колкости мимо ушей. - Осторожнее с дверью. Со мною Дэ! А кроме того, там инвалидная коляска.

Тут мы с Мелким сказали одновременно.

- Опять Дэ? - спросила я.

- А можно на крыше на твоей тачке покататься? - поинтересовался Мелкий. - Я ее совсем немного сломаю, честно.

Кататься Мелкому не разрешили, и он тихо смылся, чтобы проехаться в инвалидной коляске без разрешения. А по дороге он все же впустил в дом Дэ.

Дэ - это собака тетушки. Она прожила жуткое количество лет, передавалась из поколения в поколение, и, поскольку детей у тетушки не было, это счастье грозило и нам с Мелким.

Честно говоря, она, Дэ, сдохла пару лет назад, но плохие привычки не забыла. Например, она оставляла клочки шерсти на всех углах в доме и смердела так, будто это было единственной целью ее существования. Даже Мелкий, который может перенести в принципе любую вонь, однажды всю ночь просидел из-за нее на флюгере, громогласно объявляя изменения ветра. К утру он совсем околел, и нам пришлось скалывать его ломом, а потом собирать по кусочкам.

- И надолго ты к нам? - с надеждой в голосе спросила мамочка тетушку. - Когда обратно собираешься?

Когда вам надоем! - отрапортовала тетушка. Что, даже чаю не попьешь?

Кажется, папочка вспомнил старый анекдот... Впрочем, у нас вся жизнь — сплошной анекдот.

- Что-то Мелкого не слышно... - продолжала я накалять обстановку.

Словно в отчет на мои слова, прямо над нами по крыше что-то прогрохотало, а потом за окном промелькнул Мелкий на инвалидной коляске. Боже, как он летел!

- Парит! - констатировал папочка. - Орел!

Но улетел наш орел не далеко. Со всего размаху он врезался в крышу сарая, где мы храним дрова на зиму, пробил настил и затах.



С минуту все ожидали дальнейших событий, потом мамочка махнула полотенцем с вышитыми ярко-красными петухами и нетерпеливо заявила:

- А и черт с ним! Надоед хуже горькой редьки! А понадобится младший ребенок - другого рожу!

- Ты прелесть! - отреагировал папочка.

И они занялись своими делами.

А тетюшка вместе с Дэ пошли вонять по всем комнатам.

* 4 *

Я сидела на подоконнике, выставив ноги на улицу, и рассматривала дом напротив. Сколько себя помню, он стоял пустой и заколоченный, а сейчас в чердачном окне пробивался лучик света.

Неужели кто-то осмелился поселиться вблизи от нашего дома? Обычно, когда люди видят кого-нибудь из нашего семейства, они начинают показывать на нас пальцами, а заодно переходить на другую сторону улицы.

Я забралась обратно в комнату, спустилась на первый этаж и вышла, как все приличные люди, через дверь.

Свет в чердачном окне дома напротив не погас.

За мной увязалась Дэ. Я не люблю бросать в собак камни, но тут — особый случай... Похоже, я попала... Теперь Дэ ковыляла за мной, прихрамывая на две лапы. От этой дохлой твари не так уж просто отвязаться!

Как бы то ни было, но мы с Дэ перешли дорогу и оказались у ворот соседнего дома.

Жди здесь! - приказала я Дэ.

Дэ на секунду остановилась, пораженная такой моей наглостью, а потом просочилась сквозь доски забора, словно так все и должно быть.

- Ладно, фиг с тобой, - согласилась я. - Раз ты хочешь неприятностей, иди.

Дэ уселась на дорожке и, глядя на меня, стала поскуливать.

- Я же говорю - иди! - мне эта собака уже порядком осточертела, и я решила, что просто перестану обращать на нее внимание.

К моему удивлению, парадная дверь была не заперта, и я вошла в насквозь пропыленную темную прихожую.

Ссохшиеся половицы скрипели подо мной. Сзади неслышно ковыляла Дэ, которая так и решилась идти за мной.

Все дома, построенные человечеством, в большинстве своем поддаются общим понятиям логики. Поэтому я без труда отыскала лестницу на второй этаж, а потом - на чердак.

Тут было значительно светлее, чем внизу, от колыхающегося пламени свечи.

Я остановилась, чтобы оглядеться. Дэ подошла совсем близко и тоже замерла: то ли приняла, то ли прислушивалась.

- Эй, тут есть кто-нибудь? - неуверенно спросила я.

В углу у самого окна кто-то завозился. Дэ тихо зарычала. От стены отделилась тень и молча двинулась ко мне. О Господи! Раз идет, значит, не боится. А раз не боится, значит, не человек!

- Ну-ка, стой! - велела я тени. Тень остановилась.



- Ты кто?

- Я?! - тень словно бы задумалась на мгновение. - Виктор. Так, имя нормальное. Значит «это», по крайней мере, было человеком... Уже радуется.

- И чего ты тут делаешь? - поинтересовалась я, хотя это был совершенно не мой дом.

- Чего-чего? Живу я здесь! - опять же на ум пришел анекдот.

- Ладно, вылезай на свет Божий...

- Ты меня испугаешься...

- О Господи! - уже вслух взмолилась я. - Я насмотрелась за свою жизнь таких ужасов, что, кажется, уже ничего не испугаюсь!

- Ладно, - Виктор шагнул в полосу света. Дэ трусливо спряталась у меня за спиной...

- Ух! - выразила я свои эмоции.

Да-а, после моей зеленой твари, Виктор, пожалуй, был самым «хорошеньким». Во-первых, кожа его была нежно-зеленого цвета, причем на некоторых местах, например, на скулах, она полопалась, и временами оттуда что-то очень не эстетично вытекало. Во-вторых, глаз у Виктора был только один - правый. Да и со скальпом у него было туговато... В общем, человек из серии Крыша поехала, да и все остальное тоже.

- Ну и как? Рассмотрела? - через некоторое время спросил Виктор.

Само собой, - отозвалась я. - Вполне приемлемо.

- Правда? - удивился Виктор. - А ты кто?

- Я живу в доме напротив, - я ткнула пальцем в окно. - Заходи в гости.

- Зайду, - согласился Виктор. - А-то скучно одному. Как тебя зовут-то?

- Тинтолетия Торри Ладен, - представилась я. - Для простоты общения - Тин.

- Я зайду, - пообещал Виктор.

- Ладно, - я подтолкнула Дэ к выходу. - Родители не будут против... Они ко всему привыкли.

Мы с Дэ вышли из дома. Из окна мне помахал Виктор. Я помахала ему в ответ и пошла домой.

5

Мать где-то шлялась. Отец снимал с торшера абажур, а тетушка стояла рядом и ныла. Это именно она настояла на разборке торшера, мотивируя ее тем, что абажур по своей форме напоминает модную шляпу.

К слову сказать, в эту «модную шляпу» можно было бы целиком спрятать и саму тетушку и ее Дэ.

Тетушка настойчиво ныла, как будто ее бредовых идей не выполняют.

Кстати, мамочка и папочка до сих пор не решили, кому из них тетушка приходится родственницей — сестер у обоих не было: ни родных, ни сводных, ни каких-либо иных...

- Тинтолетия, - тетушка перестала ныть и взглянула на меня, - иди, помоги своему папочке!

Сами разберетесь! — вежливо не согласилась я. — Делать мне что ли нечего?! Только лампы и доламывать!



Тетушка про меня тут же забыла.

Господи! Она у нас только неделю, а кажется, целую вечность! Папочка оторвался от работы:

Тин, а где Руд? Давно его не видел... Опомнился! — обрадовалась я. - Он же со времени тетушкиного приезда в дровяном сарае сидит.

- Может, его выпустить? - вопрос отца прозвучал весьма неуверенно.

- Ладно, - согласилась я, - сейчас выпущу. Я вышла на улицу и подошла к сараю. Дверь поддавалась с трудом, и я совсем, было, решила оставить эту затею, когда в образовавшуюся щель выскользнул Мелкий. Он тут же захлопнул за собой дверь сарая и привалился к ней спиной. Что случилось? - поинтересовалась я. Ничего особенного, - Мелкий тяжело дышал, словно от долгого и быстрого бега. - Там твоя тварь. Я тоже привалилась к двери.

- Бедный Мелкий! - посочувствовала я. - Знала бы, давно бы тебя вытащила.

- Не верю! - оценил Мелкий мою тираду.

- Да и я тоже, - согласилась я. - Она давно там?

- Дня два, - Мелкий наконец-то отдышался. - Она подкоп сделала... и...

- Что?

- Теперь она знает много нехороших слов, - Мелкий поглядел на небо.

- Мелкий, Мелкий! - я потрепала братишку по голове, - ладно, пошли домой.

Мы оставили дверь сарая и пошли на кухню. Мелкий сразу же объявил, что он теперь поселится в холодильнике. Однако уже через пять минут он печально ввалился в мою комнату.

- В нашем холодильнике, - сообщил он, - как в церковном погребке - пусто.

Мелкий флегматично откусил кусок кактуса, стоящего у меня на подоконнике и принялся его сосредоточенно жевать.

- Чего-то он у тебя какой-то чересчур колючий, - Мелкий то ли одобрил, то ли нет мой бывший цветочек.

- Поливать надо чаще, - согласилась я.

- Да, твоя тварь... - вспомнил Мелкий.

- Чего? - по мне, лучше бы ее вообще не было бы.

- Она просила передать, что все еще надеется, что ты ее покормишь...

- Надежда умирает последней, - кивнула я. - Она тебе ничего не успела сделать?

Мелкий покрутил головой.

- А ты ей?

Мелкий выглянул в окно. Ей Богу, у него скоро нимб над головой засветится!

- Ну, рассказывай! Мелкий тяжело вздохнул.

- А что я?! Она пыталась меня сожрать, ну я ее и стукнул пару раз по башке...

- Чем?!

- Кажется, той палицей, которую мне папа подарил на три года. Ну, помнишь, ту... с гвоздями... Мне стало плохо.



- Бедная тварь! - выдохнула я.

- Ага, - согласился Мелкий. - Я чуть не заплакал, когда она ко мне приперлась - мне ее сразу стало жалко. А потом - стукнул...

- Но она знала, на что идет, - отчеканила я. - Тебя она знает уже давно...

И Мелкий не мог с этим не согласиться.

6

- Тин, иди-ка сюда! Тебя это заинтересует!

- Неужели?!

Я прошла по темному, захламленному коридору, почти не спотыкаясь. Один раз у меня прямо из-под ног что-то вырвалось и с диким визгом умчалось в темноту. На тварь не похоже - мелковато, да и поведение не такое.

Я, наконец, дошла до комнаты, откуда меня звала мать.

- Ну?

Мать сидела в кресле-качалке и держала на коленях маленький телевизор. Отец и тетка сидели прямо перед ней и пытались заглянуть в экран, но мамочка его всячески закрывала. И только Дэ додумалась лечь на полу за спиной у мамочки и теперь тупо таращилась в экран.

Мамочка при этом качалась в кресле, а Дэ, чьи лапы находились как раз на той территории, куда опускались полозья кресла, каждый раз, когда кресло отклонялось назад, истерически - нервно вздрагивала.

Идиллическая картинка, ничего не скажешь!

- Чего звала-то? - оборвала я идиллию.

- А-а! - мамочка махнула рукой. - Проверка связи.

- Крик души, - констатировала я.

- Ну да, - кивнула мамочка.

Но раз уж я пришла в такую даль, стоит хоть телевизор посмотреть.

Я выдворила Дэ с ее места и встала туда сама. Слышно было плохо, поскольку выгнанная Дэ душераздирающе выла.

- Утихомирь собаку! - велела мамочка, раздосадованная тем, что папочка успел заглянуть в экран телевизора.

Честное слово, я только взглянула на нее, на Дэ, то есть, но она тут же куда-то уползла, поджав хвост.

- О! - заявила я, тыча пальцем в экран, - я знаю этого парня!

- Ну вот, - обиделась мамочка, - придется экран менять. Ты когда, в конце концов, ногти пострижешь?!

- Никогда, - отрезала я и объяснила: - Его Виктор зовут.

- Очень хорошо, - обрадовался папочка, который не видел портрет Виктора по телевизору. - Наконец-то у тебя появился мальчик!

- Дохляк какой-то, - не одобрила мамочка.

- А чего ты хочешь от «Уголовной хроники»?! - обиделась я за Виктора. - Они обычно именно трупы и показывают...

- Зато его кормить не надо, - мечтательно произнесла мамочка.

Тут папочка пошел смотреть, что там за Виктор такой, но к тому времени на экране уже высился памятник Великому Вождю Коммунизма, и ему чуть плохо не стало.



- Тин, - папочка смотрел на меня с сочувствием, - мне кажется, он не влезет в наш дом, даже если второй этаж разобрать...

- Кто? - у меня возникли подозрения в папочкиной вменяемости.

- Ну...этот твой...Виктор...

- Какой Виктор? - мамочка оторвалась от экрана.

Папочка замолчал и ушел в свой угол. В кресле напротив смачно храпела тетушка.

Где-то завyla собака. На улице дрались то ли соседи, то ли кошки, и я пошла спать.

7

Мать разбудила меня ни свет ни заря и велела отвести Мелкого в школу. Черт бы его побрал! Пора бы ему уже завязывать с этим -возраст все-таки не тот...

- Ты только это... побыстрее! - скомандовала я ему, когда мы остановились у дверей его класса.

- Спокуха! - Мелкий привычным жестом рванул на себя дверь и влетел в класс как всегда на половине урока. Я услышала голос его учительницы:

- Почему ты сегодня опять опоздал, Руд? Проспал? Искал портфель? Автобусы не ходили?

- Нет, Марьяванна. Просто я вышел из дому позднее, чем нужно.

- А почему ты не сделал этого вовремя?

- Когда я вышел, уже поздно было выходить раньше...

Ну ладно, садись, - тяжкий вздох. Было слышно как Мелкий с грохотом сел.

Учительница задала классу вопрос:

- Ребята, угадайте, кто это такой: на четырех ногах, с большими ушами и хоботом? Скажи ты, Руд.

- Напильник.

- Ну-у, Руд. Ты снова начинаешь?! Это же... Ребята, ответьте дружно. Это...

- Слон!!!

- Следующий вопрос. Длинный, зеленый, плавает в воде. Кто это? Руд?

- Напильник?

- Ну что же ты, Руд, это же...

- Крокодил!!!

- И еще один вопрос. Маленькие, с крылышками, поют и перелетают с ветки на ветку... Отвечай, Руд!

- Не знаю.

- Неужели ты не знаешь? Это же птицы!

- Вот я и думаю, как бы напильники с ветки на ветку перелетать могли бы... В классе захихикали.

Да-а, нет еще у Мелкого моей наглости. Молодой еще...

Знаешь, Руд, - учительница на мгновение замолчала, — мне кажется, твоим родителям стоит обратиться в другую школу. Здесь тебя уже все знают.

- Ладно, - берусь утверждать, что лицо у Мелкого в это время было трагическим.



Через некоторое время мы уже шли домой.

- Что-то ты сегодня долго!

- Да, эта тетка пристала со своими напильниками!

* 8 *

Мы домой не торопились - делать в принципе было нечего, а тетушка, похоже, уезжать не собиралась. Мелкий о чем-то размышлял.

- Тин, - наконец спросил он, - кто такие ангелочки?

- Прописных истин не знаешь? - меня весьма удивил вопрос Мелкого. - Это примерные дети. У них вырастают крылышки... А есть еще вредные дети. У них на голове растут рожки.

Мелкий испуганно схватился за голову, ощупал ее и с облегчением вздохнул:

- Еще не выросли!

Однако Мелкий увлекся и, споткнувшись, свалился. Из уст моего братишки родилось длинное непечатное изречение. Шедшая нам навстречу пожилая дама аж поперхнулась своими мыслями. Она остановила Мелкого со словами:

- Милое дитя, кто тебя научил так ругаться?!!

- Научил, научил, - возмутился Мелкий, - как будто человек не может обладать талантом от рождения!

Мы оставили даму возмущаться «невоспитанностью нашего поколения» и минуты через две пролезли в окно нашего дома. Папочка не додумался ни до чего новенького и снова поставил банку с краской, которую мы благополучно миновали.

Дом напоминал Куликово поле. Трупов, правда, не было, но в остальном - полный разгром.

Я отыскала тетушку в моем платяном шкафу. После непродолжительных попыток с нашей стороны она поведала, что наш папочка, похоже, заболел, а мамочка кипятила белье, чтобы его микробы не заразили кого-нибудь. А потом она решила, что проще было бы прокипятить папу...

Ясно, - констатировал Мелкий. - Он ее не так понял...

Тетушка невразумительно кивнула.

- А теперь они где? - поинтересовалась я. Оказалось, что они заперлись в двух комнатах напротив друг друга и обороняют позиции.

- Есть несколько вариантов дальнейших действий, - заявила я. — Во-первых, мы можем принять чью-нибудь из сторон, лучше всего, одну, дабы побыстрее победить. Во-вторых, можно попробовать их помирить, хотя это уже не так интересно. А в-третьих, можно куда-нибудь пойти и оставить их в покое, пока они сами не разобрались.

Первый пункт поддержали все, но насчет сторон мнения разошлись: Мелкий был за папу, я - за маму. Тетушку брать в расчет не приходилось, поскольку она тут же взобралась на шляпное отделение вешалки в прихожей, накрылась там своим абажуром и слезать отказывалась.

Второй план был отвергнут в ту же секунду, когда он родился. В результате мы с Мелким пошли гулять.



Зоопарк застрял в нашем городе еще с того времени, когда я была совсем молодой и не умела пакостничать масштабно. Можно сказать, что мы с Мелким выросли в зоопарке.

Мы остановились перед входом.

- Тин, - спросил Мелкий, — что это за обезьяна там, в стеклянной будке?

- Где? Да это не обезьяна вовсе! Это кассир! Так сказать, билетмейстер...

К ее счастью, кассирша нас не слышала.

Мы шли между рядами клеток, где томились животные гораздо менее опасные, чем, например, моя тварь. Однако осторожность соблюдать следовало, и я крикнула:

- Мелкий, отойди от клетки с тигром!

Не бойся, Тин, - последовал ответ, - я ему ничего не сделаю!

Мы пошли дальше.

- Тин, - Мелкий прыгал вокруг меня, - давай заведем дома обезьяну?

- А тебе себя недостаточно? - поинтересовалась я. - Хотя страсть к обезьянам ты питал чуть ли не с рождения...

- Как это?

Я помню, как мамочка папочке сообщила, что ты произнес первое слово «пап» в зоопарке, возле клетки с гориллой...

Мелкий хмыкнул.

Я взглянула на часы:

- Похоже, пора возвращаться.

Мы пошли обратно, открывая каждую вторую клетку и когда зоопарк наполнился различными криками, ревами, воплями и прочими шумными изъяснениями страха, мы уже выходили за ворота.

Наша хибара с виду была спокойна, и я отправила Мелкого домой, а сама решила зайти в дом напротив.

И зашла.

Соседский дом встретил меня темнотой и тишиной.

- Виктор, - позвала я - Ты дома?

Нет ответа.

Я поднялась на второй этаж. Потом - на чердак.

- Виктор?

Он сидел у окна. Когда я вошла, он повернул голову.

- Привет.

- Привет. Ты чего в гости не заходишь?

- А я сегодня пытался, - поделился он. - Я постучал в вашу дверь. Мне открыло какое-то странное существо - этакий горшок на ножках...

- Наша тетушка, - объяснила я.

- Возможно, - согласился Виктор. - Она тут же забралась на вешалку. Тогда я спросил, где ты. Она чего-то пробубнила... Ну, я и ушел...

- Бедолага, - посочувствовала я ему. - Она не тебя испугалась... Просто немного... того...



- Это радует, - сказал печально Виктор, хотя этот ответ, прозвучал несколько двусмысленно.

- Идем к нам, - предложил я, - у родителей была небольшая война, так что к нам приставать не будут.

Виктор пожал плечами, но идти со мной не отказался.

11

Война закончилась. Это я ощутила, едва переступив порог родного дома. Мамочка потчевала отца со словами:

- Пей кефир, чтоб ты сдох, тебе поправляться нужно!..

- Здравствуйте, - сказал Виктор.

- А? - спросила мамочка. - А-а, здравствуй, Виктор, проходи! Виктор изумленно взглянул на меня.

- Виктор? - папочка удивленно поднял брови, видимо, вспоминая кадр из телевизионной программы. - Ну, здравствуй! Я рад, что моя дочь наконец нашла для себя подходящую компанию!

- Тин, - обратилась ко мне мамочка, - проводи гостя в гостиную, а потом пойди посмотри, что делает Руд, и скажи ему, чтобы он немедленно прекратил! Мелкий доламывал тетушкину коляску...

- Да тут уж и делать нечего, - поделился он, когда я передала ему слова матери.

Мы с ним спустились в гостиную, где папочка приставал к Виктору игрой в шахматы.

- Ух ты! - оценил Мелкий нашего соседа. - Он, что, из садистского стиха про бетономешалку?

- Не знаю, - так же шепотом отозвалась я. - Лучше отвлеки папочку, чтобы можно было Виктора спасти от его шахмат. Спроси его о чем-нибудь насущном!

- Папа, - вслух заявил о себе Мелкий, - а почему, если подуешь на огонек свечи, то он тухнет?

- Гм...потому...м-м...Так... Потому...- и нервно закончил; - не дуй, дурак, вот и не потухнет!

Пока папа мялся и мычал, я успела схватить Виктора за руку и утащить к себе в комнату, поскольку играть с папочкой в шахматы - все равно, что сидеть на горячих углях, особенно, если он проигрывает.

- А он не обидится? - спросил Виктор, когда мы троим заперлись у меня в комнате.

- А кто его спросит? - ответно поинтересовался Мелкий. И тут же сообщил: «Меня Руддигтернус Торри зовут. Но раз уж ты старше, можешь называть меня Руд».

- Мелкий, короче говоря, - встряла я.

- Это не короче, - не согласился со мной Виктор. - Это обиднее!

И он понимающе посмотрел на Мелкого.

- Спасибо, - ох уж и рожи бывают у Мелкого!

- А кем работает ваш папа?

- Не скажу, - сказала я.



- Ну хоть где?
- В музее, - Мелкий плюнул из окна кому-то на голову, и этот кто-то здорово разверещался. Потом Мелкий обернулся к нам и объяснил: - Он там - женщина с бородой.

- Но... - начал было Виктор.

Но тут в комнату влетела мамочка с газетой в руках.

- Тин! - завопила она с порога, размахивая кроссвордом. - В слове «султан» есть буква «р»?

- Нет, вроде, - неуверенно сказал Мелкий.

- А если ее вставить?

- А зачем? - поинтересовался Мелкий.

- Вот и я думаю - зачем?! - задумчиво произнесла мамочка и покинула нас.

- Может, вы расскажете все же про женщину с бородой? - напомнил Виктор.

- Да ну ее! - махнул рукой Мелкий. - Лучше скажи, где находятся комары зимой?

- Не знаю, - признался Виктор, - но лучше бы они были там и летом!

Мы с Мелким вполне одобрили это предположение.

Вечер наступил как-то незаметно. Мамочка огрела Мелкого чем-то по макушке, чтобы быстрее заснул, а я пошла провожать Виктора домой.

- Какая у тебя странная семья, - сказал Виктор. - Отношения, мягко говоря, не обычные...

- А разве бывают другие? - я вообще-то догадывалась об этом, но никак не могла доказать себе, что такое возможно. Виктор кивнул. Я продолжала:

- Ну, значит, ты единственный человек, который спокойно отнесся к нашему семейству и к тому же сможешь, видимо, рассказать мне о других семьях...

- Завтра, если хочешь, - предложил Виктор и добавил, - а у тебя забавный брат.

- Мелкий-то?! Да уж! Мать, когда я была маленькая, говорила, что его прислали к нам с неба... Видно, хотели избавиться... Виктор улыбнулся:

- Ну что ж ты про него так?...

- Привычка, - согласилась я. - Ладно. Пока.

- Пока, - ответил Виктор и скрылся в своем темном доме. Как, черт побери, он там ориентируется, да еще с одним глазом?!

12

Утро бодренько началось с того, что в мою комнату с диким воплем ворвался Мелкий, а за ним - мамочка с ремнем.

- Руд! - вопила она. - Снимай штаны, я тебе морду набью!

Мелкий вертелся и визжал, словно его резали. В результате он сделал хитрый пируэт, обманный бросок и выкинул мамочку в окно, которое я предусмотрительно открыла. Еще не хватало, чтобы они стекло выбили!

- Лучше смерть, чем порка! - заявил Мелкий, закрывая окно, а затем запирая дверь.

- Чего это она? - сквозь сон спросила я.



- Да делов-то! - Мелкий был возмущен до предела. - Я встретил тетушку и спросил, когда она намерена наконец-то убраться, и она сказала, что хотела уехать, но, раз мы так просим, то посидит еще часа два...

- И из-за пары часов пребывания тетушки маман тебя чуть не прибила? - изумилась я. Но тут до меня дошла более важная новость. - Эта заскорюзлая галоша собирается съезжать?!

- Ну! - угрюмо ответил Мелкий.

- Так это же счастье какое, Господи!

Мы с Мелким, схватившись за руки, запрыгали по комнате. Но мамочка тоже не дремала. Она пришкандыбалла на наш третий этаж и чуть не выломала дверь в мою комнату.

- Пора сматываться! - Мелкий занервничал.

- Идем сюда! - я открыла потайной ход.

- А ты-то куда? - спросил Мелкий. - Охота ведь за мной!

- Ну да! Мамочка сейчас в таком состоянии, что я не смогу доказать, что я - не ты!

В моей комнате что-то здорово грохнуло, видимо, мамочка дверь все-таки выломала. Но птички-то упорхнули!

Выбравшись из душного и пыльного хода на улиц, мы сразу же наткнулись на папочку, который сосредоточенно копал яму на дорожке, ведущей к дому. Он заметил нас, только когда мы его окликнули.

- А, детишки! - поприветствовал он нас. - Я как раз хотел спросить, если сверлить Землю на экваторе, куда можно попасть?

- В дурдом! - отрезал Мелкий.

- Для начала попробуй перенести экватор к нашему дому, - посоветовала я ему. - А там посмотрим.

Мы где-то побродили и вернулись как раз тогда, когда слезная сцена прощания с тетушкой была в самом разгаре.

- А-а, вот и чертята! - обрадовалась мамочка, утирая лицемерную слезу. - Ваша тетушка уезжает. Что нужно сказать ей на прощание?

- Слава Богу!...- выдохнули мы с Мелким.

- Ну и ладно! - словно бы обиделась тетушка, усаживаясь в заново собранную коляску, в которую впрягли мрачную Дэ.

Дэ весьма кстати захотелось на воздух, и она рванула вперед, увлекая с собой и коляску с тетушкой. Папочка сразу захлопнул дверь за надоевшей всем гостьей, чтобы она, не дай Бог, не вернулась, и радостно произнес:

- Ура! Все, Ладены! Предлагаю устроить завтра большое празднество!

- Слово отца - закон! - завопил довольный Мелкий. А мне сегодня еще предстояло услышать о других отношениях в семьях. Меня ждал Виктор.

А где-то скулила тварь...

Ижевск, 1995



Кого же выбрали иллюстратором альманаха своих произведений московские библиотекари? Тоже московского библиотекаря. Мы, в свою очередь, посчитали, что московскому библиотекарю будет интересно проиллюстрировать творение ижевской коллеги. И не ошиблись.

Представляем вам иллюстратора альманаха «Кухня» (г. Москва) и рассказа-фантазии М. Полищук «Привычные дни Ладенов» (г. Ижевск).



Татьяна Игоревна ЛОПЫРЕВА
заведующая юношеской библиотеки № 67
ЦБС «Измайлово» Восточного административного округа
(г. Москва)

Я с искренней радостью откликнулась на предложение изобразить на бумаге героев, созданных моей ижевской коллегой. Рассказ показался мне живым и законченным,

очень цельным. Нравятся герои, несмотря на их ершистый и экстремальный характер, особенно Тина и Мелкий. В них бравада и невероятные трюки сочетаются с трогательной беспомощностью перед открывающимся новым миром, в котором всё иначе, не похоже на привычные дни Ладенов. Фантастический и реальный миры в рассказе переплетаются так плотно, что фантастика кажется реальной, а реальная жизнь, например, для Тины кажется чем-то нереальным, фантастическим. Вспомним, как она удивлена, что другие семьи живут иначе. От этого смешной сюжет отдает легкой горечью. Сколько людей живут на этой грани фантастики и, порой жутковатой, реальности.

Хочу поблагодарить Машу Полищук за возможность встретиться с неординарным произведением и сказать, что мне было очень интересно работать над рисунками, надеюсь, что возможность проиллюстрировать продолжение «Привыч-



ных будней Ладенов» будет предоставлена именно мне. Кроме того, я с удовольствием познакомлю читателей своей библиотеки с «Привычными буднями Ладенов».

Немного о себе.

Рисовала всегда. Сначала просила бабушку или дядю нарисовать, что-нибудь. Внимательно наблюдала за ними, потом старалась повторить. Это - когда мне было три года. Я очень хорошо помню папки, подписанные бабушкой «Рисунки с 3-5 лет». У младенцев есть врожденная способность плавать, а я наверно с карандашом в руке родилась и поплыла бы с ним на поиски листа бумаги, если бы такой эксперимент надо мной провели. Специально рисованию не обучалась. Был в детстве очень непродолжительный период - посещение изостудии районного дворца пионеров. Меня научили создавать объемные рисунки вместо плоских, по выражению нашего руководителя студии Светланы Андреевны, «мультишных».



Графику разработала сама. Краски, кисточки надоели. Хотя любимый «Робин Гуд с сотоварищами» написан еще ими.

Разбираясь в «закромах Родины», оставленных дядей, художником-любителем, после его женитьбы и отбытия из нашей квартиры, нашла деревянные пишущие ручки с вставляемыми в них тонкими металлическими перьями (такие ручки и чернильницы-«непроливайки» помнит только старшее поколение). Остальное было делом техники. Именно она позволяет делать легкие, воздушные рисунки, как «Офелия», и плотные жесткие, со сплошным фоном, как изображение героев сказки «Иван царевич и Серый Волк».

Вообще-то эту технику трудно описывать, а преподавать еще трудней. Я в нашей библиотеке ве-





ла кружок «Юный художник». Поэтому трудности передачи этого метода ощутила сполна. Скорее всего, мы с ребятами выбрали способ общения, а не обучения. Я просто помогала им воплотить фантазии на бумаге. За это время я узнавала детей лучше, а они радовались, что их понимают и выслушивают. А что касается техники ... Как я могу объяснить, что эту линию надо вести так, а не иначе, когда сама рисую и у меня создается какое-то непередаваемое ощущение, что я обвожу в пространстве уже

готовый силуэт и если отведу карандаш чуть-чуть в сторону, то нырну в пустоту.

С натуры рисую редко, только если у меня нет сюжета в голове. С детства ненавижу скучные обложки альбомов для рисования. Заклеивала их чистым листом бумаги и рисовала обложку для своей очередной истории. Я вообще люблю создавать серию рисунков на определенную тему. Так возникла галерея известных образов - литературных героев.

В тоже время прочитанная книга, её герои чем-то тебя заденут - и тогда мне хочется нарисовать Отелло, Дон Жуана. Так же появились на бумаге герои Урсулы ле Гуин из «Мир Роканонна».

